

Biostar 3000

schepach



Zahradní elektrický drtič

Biostar 3000





Jen pro státy EU

Elektrické nářadí nevyhazujte do komunálního odpadu! Podle evropské směrnice 2002/96/EG o nakládání s použitými elektrickými a elektronickými zařízeními a odpovídajících ustanovení právních předpisů jednotlivých zemí se použitá elektrická nářadí musí sbírat odděleně od ostatního odpadu a podrobit ekologicky šetrnému recyklování.

Zahradní elektrický drtič Biostar 3000

Ser.č. 4051 0000 /230V / 50Hz

4052 0000 /400V / 50Hz

NÁVOD K OBSLUZE

Výrobce : Scheppach Maschinenfabrik GmbH & Co. KG D-89335 Ichenhausen/FRG

OBECNÉ INFORMACE

- Po rozbalení, zkontrolujte všechny části, zda-li nebyly poškozeny při přepravě. Pokud ano ihned informujte dodavatele o každé chybě.
- Na pozdější připomínky a stížnosti nebude brán ohled
- Ujistěte s, že je dodávka kompletní.
- Než začnete se zařízením pracovat, pozorně si přečtěte tento návod a seznamte se zařízením.
- Používejte výhradně doplňky, oblečení a náhradní díly značky scheppach. Náhradní díly naleznete u Vašeho dealera scheppachu.
- Pokud si je budete objednávat nezapomeňte uvést číslo výrobku, typ a rok výroby.

Vážený zákazníku,
Přejeme Vám mnoho potěšení a úspěchů s Vaším novým zařízením od **scheppachu**.

Poznámka:

V souladu s platnými zákony o záruce na výrobek, výrobce tohoto zařízení není odpovědný za škody způsobené zařízením nebo na zařízení které bylo způsobeno:

- Nevhodnou péčí
- Nedodržení instrukcí v návodu k obsluze
- Opravou neoprávněnou osobou
- Montáží a používáním dílů, které nejsou originálně od značky scheppach
- Nevhodným používáním
- Selháním elektrického systému v důsledku nedodržení zákonných a platných elektrických směrnic a VDE předpisy 0100. DIN 57113 / VDE 0113.



Doporučujeme, abyste si přečetli celý návod k obsluze předtím, než začnete se zařízením pracovat.

Tento návod k obsluze Vám pomohou poznat Vaše zařízení a správně jej používat.

Návod k obsluze obsahuje důležité poznámky, jak pracovat se zařízením odborně, odborně, ekonomicky a jak se vyhnout rizikům, ušetřit výdajům na opravy, snížit prostoje, nutnost oprav a zvýšit spolehlivost zařízení.

Společně s bezpečnostními předpisy uvedené v tomto návodu musíte dodržovat i platné předpisy ve Vaší zemi.

Návod k obsluze vždy musí být v blízkosti zařízení. Návod dejte do plastového obalu aby ste jej chránili před prachem a vlhkostí. Každý, kdo bude se zařízením pracovat si je předem musí pozorně a svědomitě přečíst. Na zařízení mohou pracovat jen osoby, které byly zaučeny v práci se zařízením a byly informovány o různých rizicích. Také musí být dodrženy požadovaný minimální věk.

Společně s bezpečnostními předpisy uvedené v tomto návodu a platnými předpisy ve Vaší zemi, byste měli dodržovat obecně uznané pravidla vztahující se k práci se zahradními drtiči.

Obsah:

| | |
|--------------------------------------|--------------|
| Základní instrukce | 1 |
| Bezpečnostní pokyny | 4 |
| Správné použití zařízení | 5 |
| Zbývající nebezpečí | 5 |
| Technické parametry | 6 |
| Dodávka | 7 |
| Sestavení | 7-8 |
| Startování | 8 |
| Elektrická instalace | 9-10 |
| Instrukce k obsluze | 10-11 |
| Údržba, výměna a ostření nožů | 12-14 |
| Motor a výměna | 15 |
| Hledání závad | 15 |
| Prohlášení o souladu s EC | 16 |
| Záruka | 17 |
| Náhradní díly | 18-19 |

Bezpečnostní pokyny



V tomto návodu k obsluze jsme tímto symbolem označili místa, které se dotýkají vaší bezpečnosti.

- Prosím nechte projít těmito instrukcemi všechny pracovníky, kteří budou pracovat se zařízením
- Během nepřetržitého provozu zařízení je překročena dovolená hladina hluku. Proto doporučujeme užívat ochranu uší.
- Pokud pracujete sdrtičem, noste pracovní rukavice a ochranné brýle.
- Dětem mladším 16-ti let je zakázáno pracovat se strojem.
- Držte děti dál od zařízení, pokud je připojeno do sítě.
- Obsluha zařízení je zodpovědná za všechny ostatní osoby v blízkosti zařízení.
- Kontrolujte kabely pro připojení do sítě. Nepoužívejte vadné kabely.
- Před spuštěním motoru musí být násypka a vypouštěcí průchod správně připevněny.
- Všechny ochranné zařízení musí být použity.
- Zkontrolujte též směr otáčení motoru a nožů– viz. též kapitola “elektrická instalace“
- Zařízení musí být pevně přichyceno na pevné zemi.
- Dávejte pozor na objekty vkládané do zařízení během práce. Nevkládejte do zařízení kameny, sklo a kovové části.
- Pokud opouštíte zařízení, vypněte motor a odpojte přívod elektrické energie.
- Opravy, údržbu a čištění provádějte jen, pokud je motor vypnutý. Počkejte, dokud se motor nezastaví a odpojte přívod elektrické energie.
Upozornění: Nože se po vypnutí motoru ještě nějakou dobu otáčejí.
- **Upozornění:** Při výměně nožů nebo při čištění: Sekací nože a vtahovací šnek Vás mohou zranit. **Podívejte se na návod k obsluze na kapitulu “výměna a ostření nožů”**
- Pokud potřebujete přemístit zařízení, vypněte motor a vypojte zásuvku elektrické energie.
- Po skončení práce nevypínejte motor, dokud není zařízení úplně prázdné. V opačném případě by mohlo být jeho další nastartování obtížné.
- Připojování a opravy elektrickém zařízení může vykonávat jen kvalifikovaný elektrikář.
- Povšimněte si bezpečnostních pokynů a varování připojené k zařízení.
- Zajistěte, aby všechny bezpečnostní pokyny a varování připojené k zařízení byly kompletní a dobře čitelné.
- Přívod energie odpojujte i v případě, i pokud měníte místo práce byť jen o kousek. Před dalším uvedením do provozu řádně zařízení zapojte do sítě.
- Pokud znovu začínáte pracovat se zařízením, postupujte dle návodu k obsluze.





Správné použití zařízení

- Zařízení testované dle CE splňují všechny platné EC strojní směrnice stejně jako všechny platné směrnice pro stroje a zařízení.
- Zařízení bylo postaveno v souladu se standardem nejmodernějších technologií a uznávaných bezpečnostních předpisů. Přesto však jeho užívání může být životu nebezpečné, nebezpečné pro obsluhu nebo třetí strany, může způsobit škody na majetku i na zařízení samém.
- Zařízení může být používáno jen v dokonalém stavu v souladu s jeho účelem použití a v souladu s pokyny v návodu k použití, a to pouze svépřávnými osobami, které si plně uvědomují rizika spojená s prací na tomto zařízení. Jakékoliv nejasnosti, zvláště ty, které se týkají bezpečného provozu zařízení, by měly být hned objasněny.
- Zahradní drtič **scheppach** může být použit jen pro drcení větviček, větví, roští, zahradního odpadu, papíru a odpadu.
- Drcení jakéhokoliv dalšího materiálu vyžaduje schválení. Výrobce nezodpovídá za škody způsobené neschváleným použitím. Všechna rizika v tomto případě na sebe přebírá obsluha zařízení.
- Do drtiče nevkládejte zem nebo tvrdé objekty jako je sklo, kameny, kousky kovu a větve se zbytkem hlíny na sobě.
- Instrukce pro bezpečnost, práci a údržbu od výrobce stejně jako technická data s cejchováním a rozměry musí být připojeny k zařízení.
- Důležité předpisy, týkající se úrazové prevence a dalších obecně uznávané bezpečnostní předpisy musí být k zařízení také připojeny.
- Zařízení **scheppach** může být používáno, udržováno a obsluhováno pouze obsluhou, která byla seznámena a poučena s používáním zařízení a jednotlivými postupy. Jakékoliv změny na zařízení osvobozuje výrobce od odpovědnosti za způsobené škody.
- Zařízení **scheppach** může být užíváno jen s originálními doplňky a pomůckami vyrobené výrobcem.



Zbývající nebezpečí

Zařízení bylo vyrobeno s použitím moderních technologií v souladu s uznávanými bezpečnostními předpisy. Nicméně některá nebezpečí stále přetrvávají.

- Zranění způsobené zpětným vrhem větve při vkládání do drtiče. Dlouhé a silné větve držte bezpečně. Noste osobní ochranu jako pracovní rukavice a bezpečnostní brýle.
- Ohrožení zdraví hlukem.
Noste ochranou výbavu (ochranu uší).
- Ohrožení zdraví elektrickou energií.
Pokud použijete špatné nebo poškozené kabely napájení. Postupujte dle instrukcí v kapitole "elektrická instalace".
- I pokud jsou přijmuta veškerá bezpečnostní opatření, některá nebezpečí, která nejsou patrná na první pohled stále zůstávají.
- Zbývající nebezpečí mohou být minimalizována dodržováním pokynů uvedených v " **bezpečnostních opatřeních** " a " **správném použití zařízení** " a v celém návodu.

Technická parametry

Rozměry:

| | |
|----------------------------|-------------|
| Celková délka | 603 mm |
| Celková šířka | 536 mm |
| Celková délka | 1402 mm |
| Výška vstupu | 1402 mm |
| Výška výstupu | 320 mm |
| Maximální rozevření vstupu | 130x160 mm |
| Rozměr výstupu | 60 x 365 mm |
| Průměr kola Ø | 180 mm |
| Váha | 51 kg |

Výkon:

| | |
|---------------------|-------|
| Max. tloušťka větví | 45 mm |
|---------------------|-------|

Drtící části:

| | |
|---|-----------------|
| Patentovaný diagonální sekací systém P 34 34 303.2-23 | |
| 1 diskový nůž Ø | 355 mm |
| 2 protichůdné nože | 4 x 40 x 104 mm |
| 1 šnekové ústrojí Ø | 80 mm |

Motor:

| | Jednofázový | Třífázový |
|-----------------------|--|------------------|
| | 230 V / 50 Hz | 400 V / 50 Hz |
| Příkon P ₁ | Viz. specifikace na štítku motoru | |
| Výkon P ₂ | | |
| Pracovní režim | | |
| Odrušení | | |
| Vodě vzdornost | | |
| Napěťová pojistka | | |
| Otáčky | 2820/min | 2850/min |

Charakteristické hodnoty hluku

Podmínky naměření

Uvedené hodnoty jsou hodnoty emisní a tak nejsou nezbytně bezpečné. I když je zde souvztažnost mezi emisí a imisí, nedá se z ní spolehlivě vyvodit, zda-li jsou potřeba další bezpečnostní opatření či ne. Faktory, které mohou ovlivnit hodnoty imisí na dané pracovní stanici zahrnují též trvání účinků charakteristických pro pracovní místo, dalších zdrojů hluku atd., například počet zařízení a provoz v blízkosti zařízení.

Přípustné hodnoty pro každou pracovní stanici se často liší zem od země. Tato informace by měla nicméně posloužit uživateli pro lepší odhad nebezpečí a rizik z hluku plynoucích.

| Hladina hluku v dB | |
|--|--|
| Běh naprázdno L _{wa} = 90 dB(A) | Při zátěži L _{wa} = 102 dB(A) |

| Měrná emise pro pracovní stanici v dB | |
|--|---------------------------------------|
| Běh naprázdno L _{wa} = 75 dB(A) | Při zátěži L _{wa} = 92 dB(A) |

Přípustná pracovní doba

Pracovní doba je pro zahradní drtiče je v mnoha zemích omezená, kvůli vysoké hladině hluku (například o nedělích, prázdnících nebo večer). Prosím zjistěte si platné předpisy pro vaši oblast.

Dodávka

- Ochranný kryt je nainstalován s diskovým nožem a elektronickou jednotkou, rámem, koly a osou.
- Násypka, vstupní propuť, vstupní průchod.
- Mřížka zvukové izolace, clona propusti, krycí uzávěr.
- Nástroje pro instalaci jsou přiloženy v brašně.
- Návod k použití.

Sestavení

Váš zahradní drtič scheppach není kompletně sestaven, kvůli technické obtížnosti balení .

Nástroje pro sestavení

Věci zahrnuté v dodávce: klíč s šestihrannou hlavou a madlem ve tvaru T

Vstupní propuť, vypouštěcí průchod, násypka (obr. A, nebo seznam náhradních dílů)

1. Vstupní propuť
2. Bezpečnostní závit
3. Vstupní průchod
4. Násypka

- Připevněte vstupní propuť **(1)** na otevřený horní kryt.

Přední spodní strana

- 2 spínací šrouby M6 x 16
- 2 podložky Ø6
- 2 pojistné matice M6

Zadní spodní strana

- 2 spínací šrouby M6 x 16
- 2 podložky Ø6
- 2 pojistné matice M6
- Zavřete vrchní kryt a řádně dotáhněte bezpečnostní závit **(2)**

- Umístěte vstupní průchod **(3)** do vstupní propusti **(1)** a nahoru připevněte násypku **(4)**.

Zadní strana násypky

- 2 spínací šrouby **M6 x 20**
- 2 pojistné matice **M6**

Zadní strana násypky

- 2 spínací šrouby **M6 x 16**
- 2 podložky **Ø6**

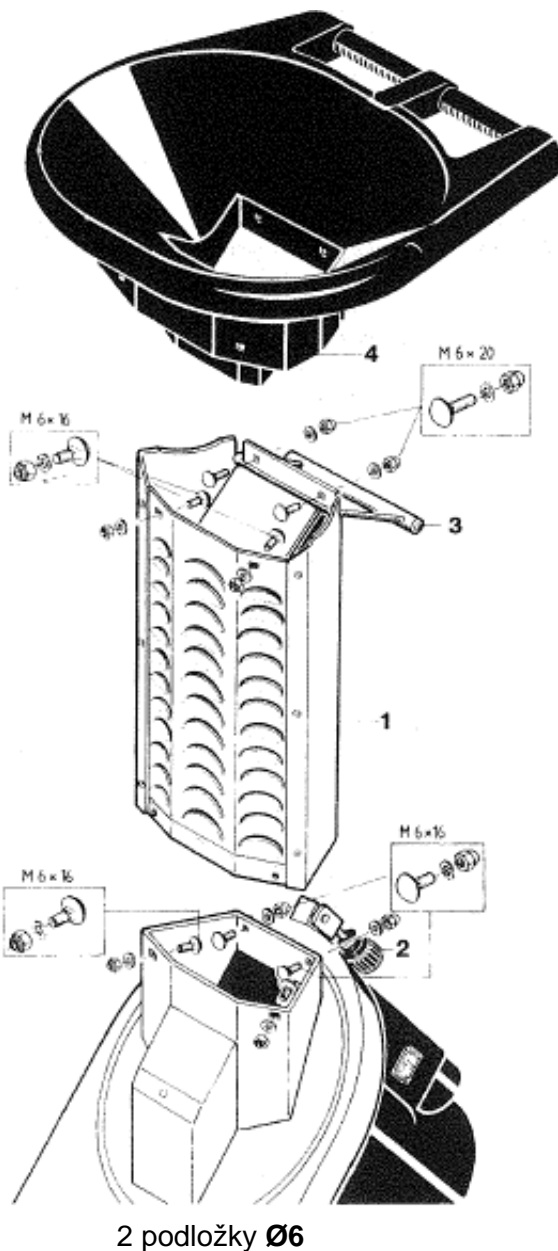

Obr. A.

2 pojistné matice M6

Mřížka zvukové izolace, clona propusti

Obr. B, nebo seznam náhradních dílů

1. mřížka zvukové izolace
2. clona propusti
3. krycí uzávěr

Zasuňte mřížku zvukové izolace (1) **zespoda** do otvoru v násypce.

Mřížka musí být umístěna zespoda pod okraj násypky.

Alternativně jsou dodávány hladké hluk-pohlcující plechy.

Clona propusti (2) je také umístěna **zespoda** do otvoru v násypce a sešroubována dohromady.

2 křížové šrouby B 4,2 x 16
2 podložky Ø 5

Šrouby na krycí uzávěr
1 přípojovací šroub M6 x 20 ULF
1 podložka Ø 6

Obr. B

Váš zahradní drtič sheppach je nyní kompletně sestavený.
Zkontrolujte zda-li jsou všechny závity řádně a pevně dotaženy.

Instrukce k obsluze



Před prvním nastartováním si přečtěte "bezpečnostní opatření".
Kapitole "Elektrická instalace" byste měli věnovat zvláštní pozornost.

Nastartování stroje je doporučováno jen se všemi nainstalovanými ochranami a pohlcovači hluku.

Pokud spouštíte zařízení po dlouhé odstávce, uložení nožů musí být očištěno drceného materiálu.
Viz též instrukce k obsluze str. 10.

Startovací ochrana . (obr. C)

Rukověť (1) je jak spojovací šroub, který stahuje horní a spodní úložnou jednotku dohromady, tak bezpečnostní ochrana při startování.

Originální bezpečnostní šroub sheppach musí být úplně dotažen.

Tím, že dotáhnete šroub, se spojí čidlo v pravouhlé spojnici. Kontakt s čidlem je zajištěn táhlem spínače. Motor startuje, pokud je tlačítko stlačeno. Pokud je bezpečnostní šroub nesprávně připevněn, startovací ochrana vypne přívod el. energie. Potom, i pokud je tlačítko stlačeno motor nespouští.

Bezpečnostní šroub sheppach nemůže být nahrazen jakýmkoliv jiným šroubovým spojením.

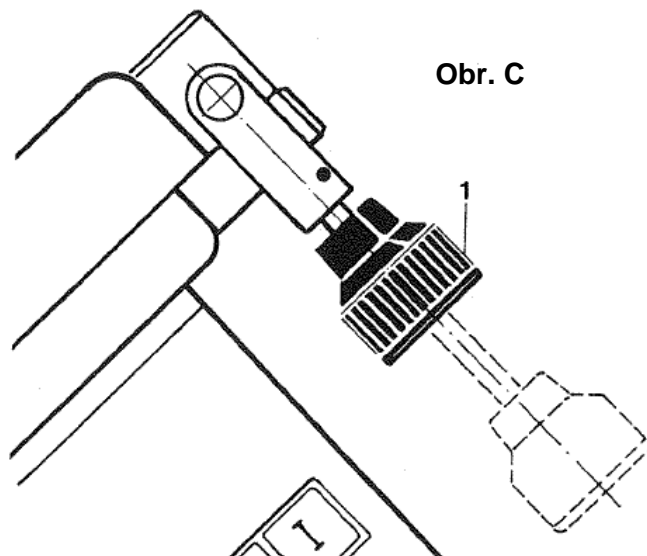

Obr. C

Elektrická instalace

Instalovaný **elektrický brzdný motor** je připravený pracovat.

Elektrické připojení splňuje platné požadavky norem **VDE** a **DIN**.

Elektrický brzdný motor dokáže zastavit sekací nože téměř okamžitě po vypnutí motoru.

Díky krátké době brzdění, může brzdové obložení způsobovat nepříjemný zápach.



Úpravy, opravy a údržbu na elektrické jednotce může provádět pouze kvalifikovaný elektrikář.



Důležité poznámky

Poškozené připojovací kabely

U připojovacích kabelů se často poškozuje izolace.

Může být způsobena:

- Místa se zvýšeným tlakem, zvláště pokud je kabel veden přes okna nebo spárou ve dveřích
- Kroucením, které je způsobeno nesprávným zacházením nebo svazováním kabelů.
- Zářezy způsobené přejetím.
- Poškození izolace způsobené vytahováním kabelu ze zásuvek ve zdi.
- Trhliny v izolaci způsobené stárnutím.

Kabely s poškozenou izolací se nemohou používat, a právě proto, že mají poškozenou izolaci jsou ŽIVOTU NEBEZPEČNÉ!

Připojovací kabely pravidelně kontrolujte. Když je kontrolujete, ujistěte se, že nejsou zapojeny v elektrické síti.

Vyráběné připojovací kabely musí být ocejchované a musí splňovat platné normy DIN a VDE. Používejte pouze kabely s nejméně H 05 RN nebo kabel s gumovým pláštěm. Druh připojovacího kabelu ne něm musí být vytištěn.

Jednofázový motor

- Směr otáčení jednofázového motoru je ukázán na obrázku „jednofázový motor“.
- Napájení musí být 230 V / 50 Hz
- Prodlužovací kabely, které jsou kratší než 25 m, musí mít průřez 1,5 mm², prodlužovací kabely delší než 25 m, musí mít tloušťku minimálně 2,5 mm².
- Jako ochranná pojistka je použit typ pomalu tavné pojistky 16 A.

Motor je vybaven integrovanou ochranou – vypínačem, který zastaví motor v případě nárazových proudů nebo v případě přetížení, vše podle bezpečnostních předpisů.

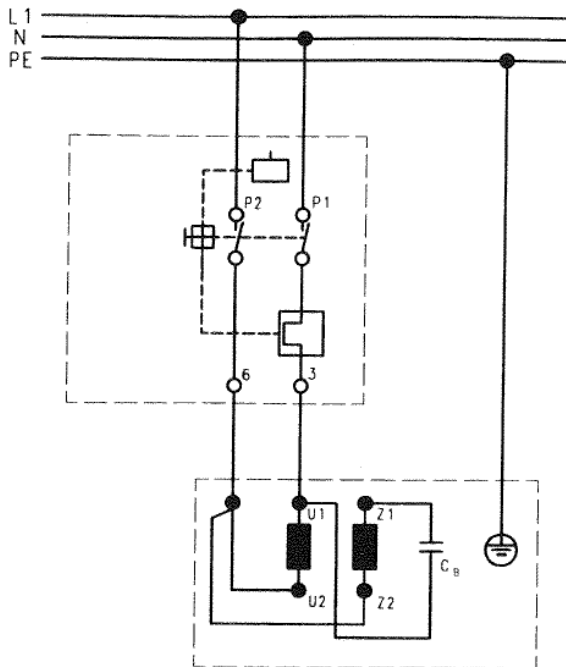

jednofázový motor

Přetížení motoru může způsobit:

- Pokud je diskový nůž zaseklý delší dobu.
- Když je interval mezi vypnutím a zapnutím motoru příliš krátký.

Kdykoliv se diskový nůž zasekne o větve nebo o jiný drčený materiál, musí být motor okamžitě vypnut. Nečekejte než zapůsobí ochrana motoru.

- Vyměňte zástrčku z elektrické sítě!
- Otevřete vrchní úložnou jednotku.
- Vyměňte zaseklý materiál.
- Opět zajistěte vrchní úložnou jednotku podle postupu uvedeného výše. **Důkladně dotáhněte bezpečnostní šrouby.**
- Po krátké nečinnosti motoru jej opět zapněte. (tato doba může být proměnlivá)

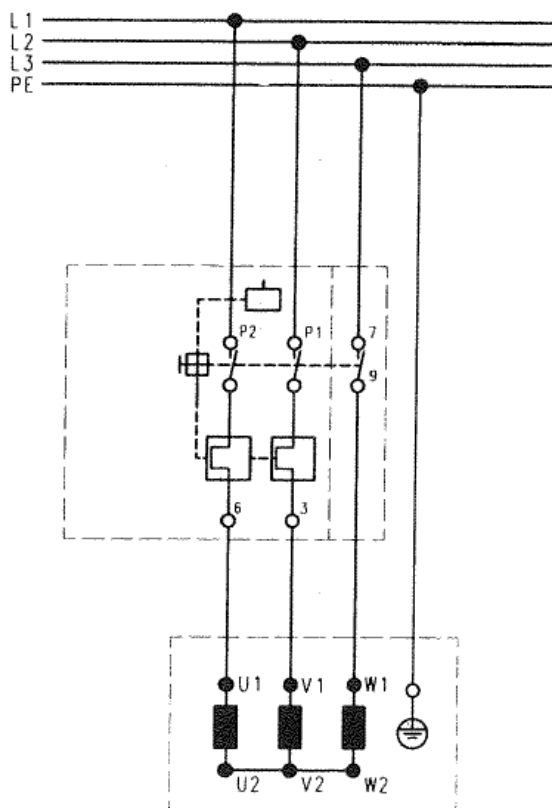

třífázový motor

Třífázový motor

- U třífázových motorů musíte zkontrolovat směr otáčení po změně umístění zařízení nebo po opětovném zapojení do sítě. Podobně musí být změněna polarita.
- Napájení musí být 400 V / 50 Hz
- Prodlužovací kabely musí mít průřez minimálně 1,5 mm²
- Prodlužovací kabely a elektrické napájení musí být vybaveno CEE zásuvkou a CEE objímkou.
- Elektrické napájení musí být vybaveno pojistkou o maximální hodnotě 16 A.

230 V a 400 V motory jsou vyrobeny v souladu se konstrukčním typem S6 – 40%. Pokud je motor zaseklý nebo přetížený, automaticky se vypne. Po krátké nečinnosti motor může být znovu zapnut. (tato doba může být proměnlivá).

Na požádání prosím uveďte následující informace:

- Specifikaci uvedenou na štítku motoru
- Specifikaci uvedenou na štítku zařízení

Instrukce k obsluze

Váš zahradní drtič sheppach je vybaven patentovaným diagonálním sekacím systémem P 34 34 303.2-23

Pro vynikající výsledky práce je potřeba ostrých nožů.

Povšimněte si prosím:

Tupé nože zmenšují kapacitu sekání a tím pracovní výkon.

Snížený příjem materiálu je znakem tupého ostří.

Motor se přehřívá s spouští ochranu proti přetížení.

Pročtěte si "údržba, výměna a ostření nožů" str.12-14.

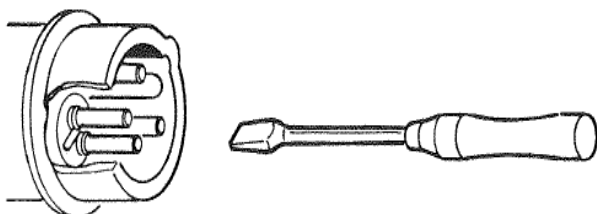

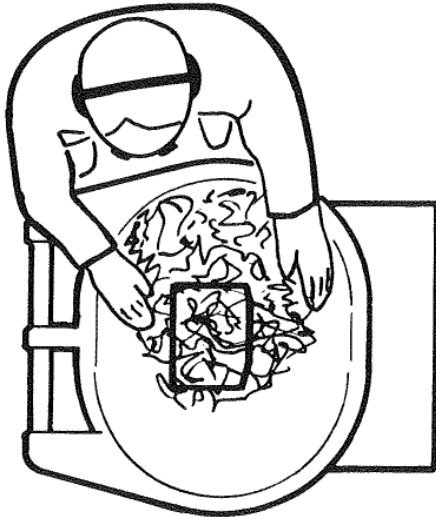

Přísun materiálu na drcení

Pokaždé zapněte motor



Doporučujeme: noste pracovní rukavice, ochranné brýle a ochranu sluchu.



Když sbíráte materiál, dávejte si pozor na kameny a hlínu.

Do Vašeho drtiče **scheppach** nedávejte **tvrdé objekty** jako kameny, sklo, kovové části atp.

Hlína rychle opotřebovává sekací nože, a proto by měla být odstraněna z vkládaného materiálu.

Do Vašeho **drtiče scheppach** **nedávejte kořeny**, pokud se na nich drží hlína.

Dřevo, například odřezky ze stromů, vyžadují ostré nože, a proto by měly být drceny odděleně od ostatních materiálů. Prodloužíte tak životnost nožů.

Dlouhá násypka umožňuje drtit dlouhé větve bez nutnosti zkracování.

Větve vkládejte do drtiče silnějším koncem napřed, a pokud je to možné, tlačte je na diskové nože. (odmrštění)

Pokud se snižují otáčky motoru, táhněte materiál zpět proti automatickému nabírání, abyste předešli vypnutí motoru.

Čerstvě nasekané dřevo potřebuje na drcení menší sílu takže i velké průměry snadno nadrtíte.

Odřezky z živého plotu se musí vkládat postupně. Některé odštěpky se mohou v drtiči zaseknout. Zatlačte je pomocí delšího kusu dřeva.

Keře mohou být zdřevěnělé, a proto potřebují ostré nože.

Kůra je snadno drtitelná, pokud je vlhká. Doporučujeme postupné drcení.

Pokud chcete mít nadrcený materiál velmi jemně, dejte jej do drtiče ještě jednou.

Papír by měl být drcen vlhký a svinutý. Odstraňte všechny **kovové sponky** z lepenkových krabic.

Rostlinný odpad je normálně snadno drtitelný, ale kvůli vlhkosti se může přilepit.

Nejlepší je nechat si nějaký suchý materiál na závěr drcení. Absorbuje vlhkost v drtiči a vyčistí vnitřní uložení.

Důležité: Když skončíte práci s drtičem, odstraňte odpad co v něm zbyl.

Výstraha: VYTÁHNĚTE KABEL ZE ZÁSUVKY

Údržba



Pokud se chystáte čistit zařízení nebo provádět jeho údržbu nezapomeňte vypnout motor a vytáhnout zástrčku napájení ze sítě!

Zařízení nestříkejte vodou.

Výměna nožů

Zařízení po vypnutí motoru ještě dojíždí.

Před prací na stroji nezapomeňte vytáhnout zástrčku napájení ze sítě!

Při výměně nožů buďte opatrní: můžete si zranit prsty a ruce.

Noste pracovní rukavice.

- Oboustranné nože jsou snadno a rychle vyměnitelné.

Tupé a opotřebované protichůdné nože velmi snižují výkon vašeho drtiče. Čepele a protichůdné nože by měly být vyměněny.

Výměna protichůdných nožů. (obr. "D", nebo seznam náhradních dílů)

Díly odstraňujte v následujícím pořadí.

Díly č: **43/44**

Díly č: **46/7/45/42/41**

Odšroubujte vstupní propust' **31** z krytu **23**.

Vyměňte protichůdný nůž 74.

Znovu sestavte drtič.

obr. „E“

- Odšroubujte bezpečnostní šroub z vrchní úložné jednotky a rozevřete drtič s vstupní propustí vpředu.

Instalování diskového nože

Malým šroubovákem nebo hřebíkem odstraňte pozůstatky z vnitřní šestihřanné objímky upevňovacího šroubu. Klíč s šestihřannou hlavou (který byl součástí dodávky) se musí dotknout dna objímky ve šroubu, abyste mohli uvolnit šroub. Ten je pevně dotažen.

Vyjmutí nože (obr. "F")

Nůž, stejně jako ploška disku, na které je přidělán, musí být vyčištěn od zbytků drceného materiálu. Při znovupřipevňování musí být nůž uložen stejně jako předtím.

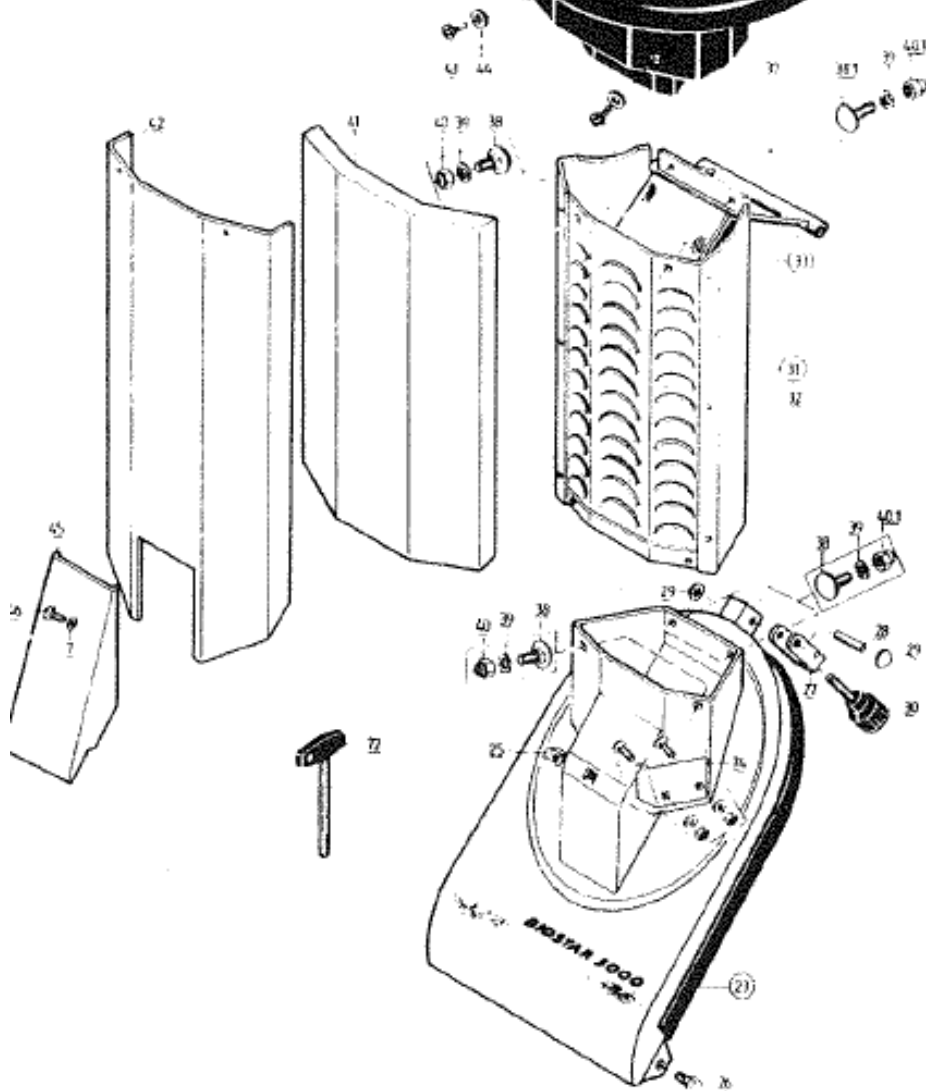
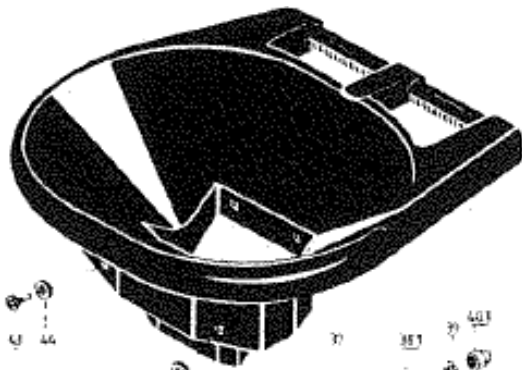

obr. "D"

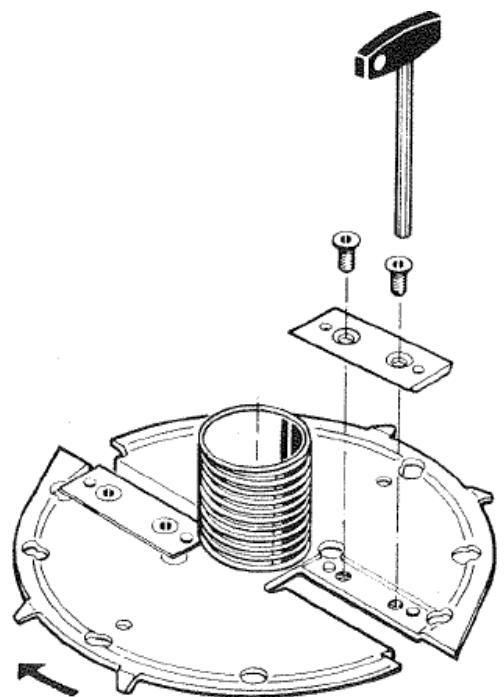
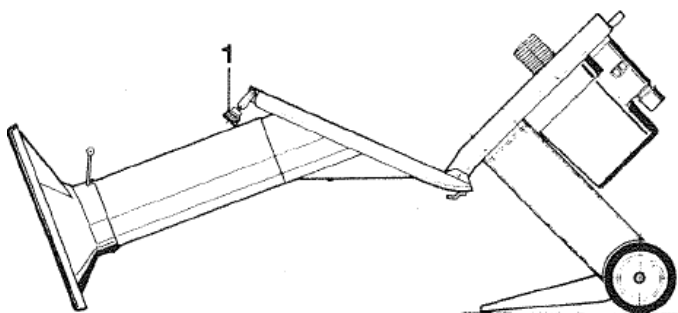

obr. "E"

obr. „F“

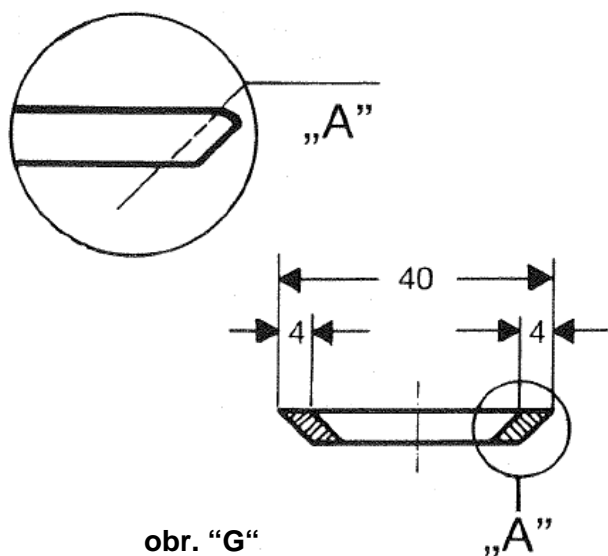

Ostření nožů

obr. „G“

Při přebroušování nožů abyste nůž nabrousili rovnoměrně a tím se vyhnuli nevyváženému ostří. Nový nůž mašíčku 40 mm. Pokud nůž přebroušujete můžete na každé sekací hraně ubrat maximálně 4 mm.

Detail „A“.

V detailu A je ukázána hrana tupého nože. Při přebroušování čepule musí být sečná hrana nabroušena do ostrého úhlu.

obr. "G"



Pokud je nůž ostřen a jeho šířka je menší než 32 mm, musí být nůž **vyměněn za nový**.

Náhradní díly naleznete u Vašeho dealera **scheppachu**.

Číslo náhradního dílu je 4040 0140.

Sada protichůdných nožů = 2 sekací nože a 4 šrouby s Phillipsovou hlavou M 6 x 12

Při připevňování nožů namazejte hlavu šroubů a dobře dotáhněte. Doporučený moment je 6 Nm.

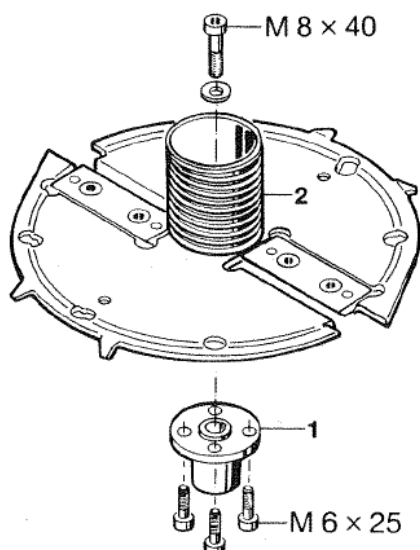

Vtahovací šnek obr.„H“

- Při výměně vtahovacího šneku, musí být **vyjmut také diskový nůž**.
- Malým šroubovákem nebo hřebíkem odstraňte pozůstatky z vnitřního šestihrané objímky polodrážkového šroubu a odšroubujte jej.
- Odšroubujte náboj disku **(1)**, který je pod diskovým nožem.

Vyndejte čtyři M 6 x 25 polodrážkové šrouby. Z diskového ostří vyjměte vtahovací šnek **(2)**, a nainstalujte nový šnek

Řádně dotáhněte všechny závity.

Znovu sestavte diskový nůž pomocí:
 polodrážkové šrouby M 8 x 40
 tlačná pérová podložka Ø 8.

Řádně dotáhněte závity.

obr. "H"

Doporučený moment je 23 Nm.

- Znovu sestavte vrchní úložnou jednotku podle postupu výše.

Důkladně dotáhněte bezpečnostní šrouby.

Po dokončení oprav a údržby se musí opět smontovat a zapojit všechny ochrany a bezpečnostní prvky.

Motor a výměna

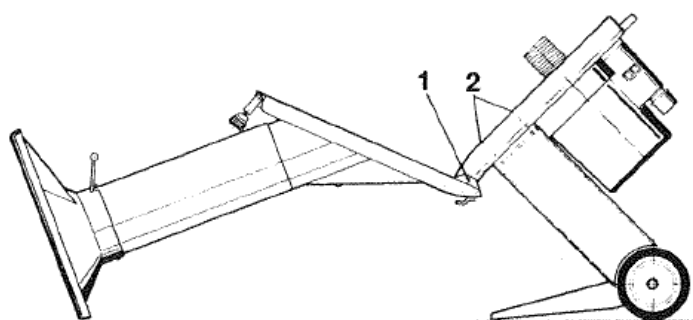

obr. "I"



Nastavování, opravy a údržba na elektrické jednotce může být prováděna jen kvalifikovaným elektrikářem.

Pokud vracíte motor, vždy pošlete celý aparát motoru i s vypínačem.

obr. "I"

1. Odmontujte plnicí násypku

Vyjměte dva upevňovací šrouby (13 mm klíč)

2. Rozeberte rám

Vyjměte dva zahluobené šrouby (4mm kolíkový klíč s křížovým madlem)

Hledání závad

| Závada | Možná příčina | Řešení |
|--|--|---|
| Motor nestartuje | a) Vrchní úložná jednotka není správně uzavřena b) Prodlužovací kabel je vadný c) Proud nejde do zásuvky d) Vypínač je rozbitý e) Motor nebo kondenzátor je vadný f) Drcený materiál zacpal diskový nůž | a) Pořádně dotáhněte bezpečnostní šroub b) Vyměňte nebo opravte kabel c) Zkontrolujte hlavní pojistky d) obr I str 15 e) obr I str 15 f) vytáhněte zástrčku ze sítě, otevřete rám a vyjměte materiál |
| Motor nedělá nic, všechny bezpečnostní ochrany jsou zapojeny | a) 2 fázový motor 400 V b) prodlužovací kabely nemají potřebný průřez c) kabel mezi zásuvkou a drtičem je příliš dlouhý | a) sežeňte elektrikáře b) použijte kabel s větším průřezem (viz str 9-10) c) utvořte kratší cestu mezi sítí a drtičem (viz str. 9-10) |
| Motor je přetížený, bezpečnostní ochrany jsou zapnuté | a) drceného vlhkého materiálu je příliš mnoho b) ostří nebo výstup je ucpané c) nůž je tupý d) kabel mezi zásuvkou a drtičem je příliš dlouhý | a) použijte menší množství materiálu. smíchejte jej se suchým materiálem b) f) vytáhněte zástrčku ze sítě, otevřete rám a vyjměte materiál c) naostřete jej nebo vyměňte d) použijte kabel s větším průřezem |
| 380 V/420 motor nemá správný směr rotace | a) špatné připojení | a) změňte polaritu v zásuvce na zdi (elektrikář) |
| Drtič přijímá méně materiálu, seká méně materiálu | Nože jsou tupé nebo příliš opotřebované | Otočte, naostřete nebo vyměňte celé ostří (str. 12-14) |

Prohlášení o shodě s EC

My **Firma Josef Scheppach GmbH & Co., Maschinenfabrik, Günzburger Straße 69, D-89335 Ichenhausen**, tímto způsobem prohlašujeme, že níže jmenované zařízení svojí konstrukcí a provedením ve verzi, jež jsme dodali na trh, splňuje platná bezpečnostní a zdravotní požadavky směrnic EC. Toto prohlášení pozbývá platnosti, pokud jsou na zařízení provedeny změny bez našeho souhlasu.

Popis zařízení: **Zahradní drtič**

Typ zařízení: **BIOSTAR 3000**

Platné směrnice EC : Strojní směrnice EC 89/392/EWG naposledy upravena směrnicí 93/68/EWG;
EC směrnice o nízkém napětí 72/23/EWG naposledy upravena směrnicí 93/68/EWG;
EC směrnice EMW 89/336/EWG naposledy upravena směrnicí 93/68/EWG;

Použité normy pro ladění, zejména: EN 292-1, EN 292-2, EN 60204-1, EN 55014, EN 55104, EN 60555-2, EN 60555-3;

Použité národní technické normy a specifikace, zejména: DIN 11004-1, DIN 31001-1, DIN 4844-1, DIN VDE 0470-1, DIN VDE 0730-2 ZP, VDE 0530-1/11.72;

Datum : Ichenhausen, 07. 01. 1997

Podpis:

i.V. Wolfgang Windrich



Biostar 3000

Seznam náhradních dílů

Následující náležitosti jsou nutné pro správné a rychlé objednání náhradních dílů:

1. Typ zařízení
2. Číslo zařízení
3. Popis a číslo náhradního dílu
4. Pokud objednáváte náhradní díly pro elektrické zařízení, musí být uvedeno datum uvedené na štítku motoru a spínači
5. Počet požadovaných náhradních dílů
6. přesná adresa a typ odeslání

Na toto zařízení je poskytována záruka 24 měsíců.

1. Záruka se vztahuje pouze na konstrukční závady a závady materiálu. Vadné části jsou vyměněny zdarma, zákazník si díly vymění sám.

Dodáváme pouze originální díly **scheppach**.

2. Záruka se nevztahuje na poškození při dopravě, opotřebované části, na vady vzniklé nesprávným použitím, nebo na škody vzniklé v důsledku nesprávného přečtení návodu k použití, a poškození na elektroinstalaci pokud nebyly dodrženy elektrické směrnice.
3. Záruka je platná pouze tehdy pokud nebyly provedeny opravy třetí stranou.

Záruka je platná pouze s účtem

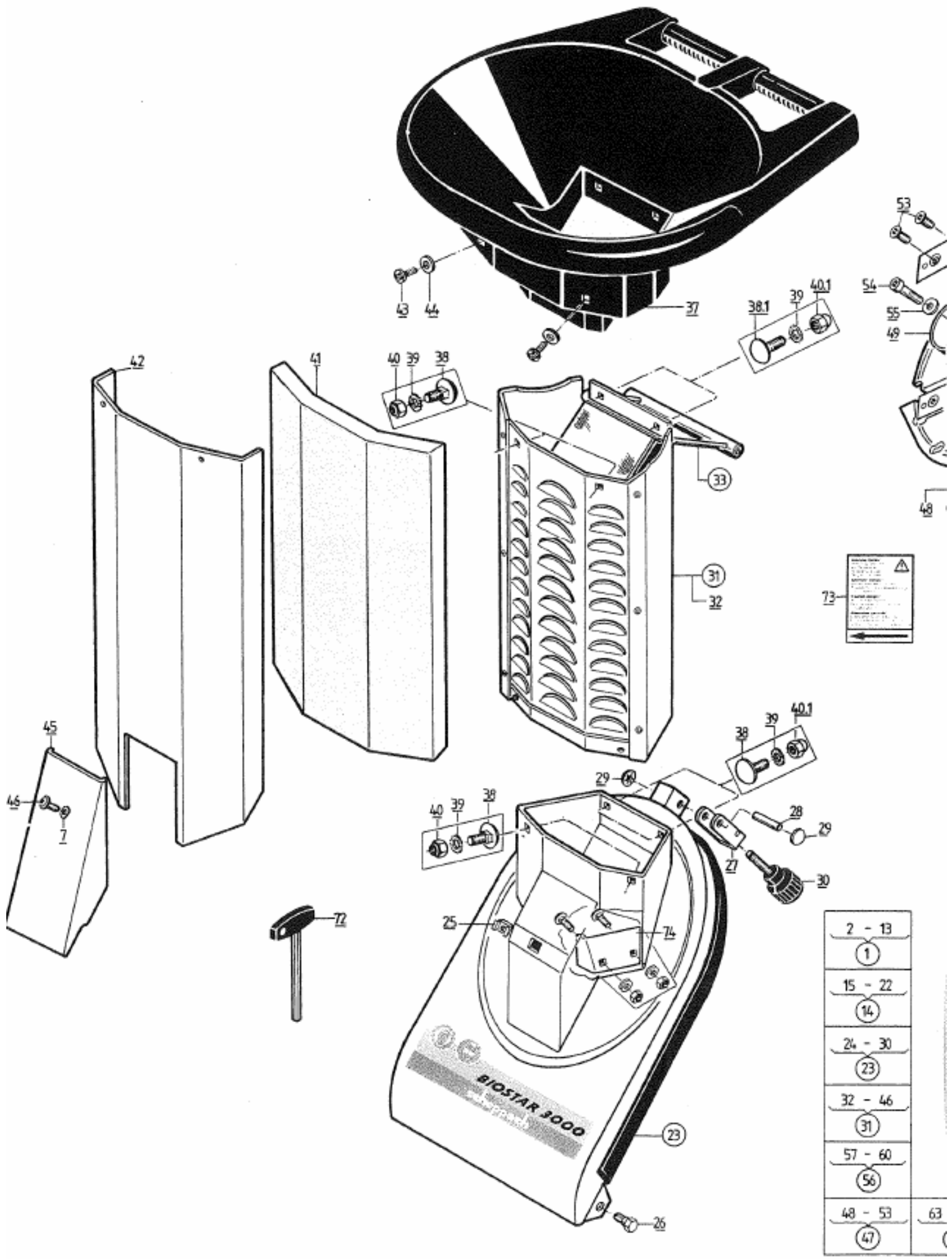

| | |
|---------|----|
| 2 - 13 | |
| 1 | |
| 15 - 22 | |
| 14 | |
| 24 - 30 | |
| 23 | |
| 32 - 46 | |
| 31 | |
| 57 - 60 | |
| 56 | |
| 48 - 53 | 63 |
| 47 | |

- | | | |
|---------------|------------------|------------------|
| 1 = 4051 0001 | 10 = 4051 0014 | 23 = 4051 0056 |
| 2 = 4051 0002 | 11 = 0214 4007 | 25 = 0500 7001 |
| 3 = 4051 0007 | 12 = 0500 3422 | 26 = 5300 3025 |
| 4 = 4051 0010 | 13 = 4051 0015 | 27 = 4051 0049 |
| 5 = 4051 0011 | 14 = 4051 0020 | 28 = 4051 0052 |
| 6 = 0209 3345 | 15 = 4051 0021 | 29 = 0500 3461 |
| 7 = 0267 9806 | 16 = 4051 0029 | 30 = 0510 6100 |
| 8 = 0209 3404 | 17 = 4051 0030 | 31 = 4051 0060 |
| 9 = 4051 0012 | 18 = 0279 9127 | 32 = 4051 0061 |
| | 19 = 0500 1202 | 33 = 4051 0067 |
| | 20 = 4051 0025 | 37 = 4051 0072 |
| | 21 = 4051 0095 | 38 = 0206 0313 |
| | 22 = 0279 9133 | 38.1 = 0206 0314 |
| | 22.1 = 0267 9843 | 39 = 0267 9806 |

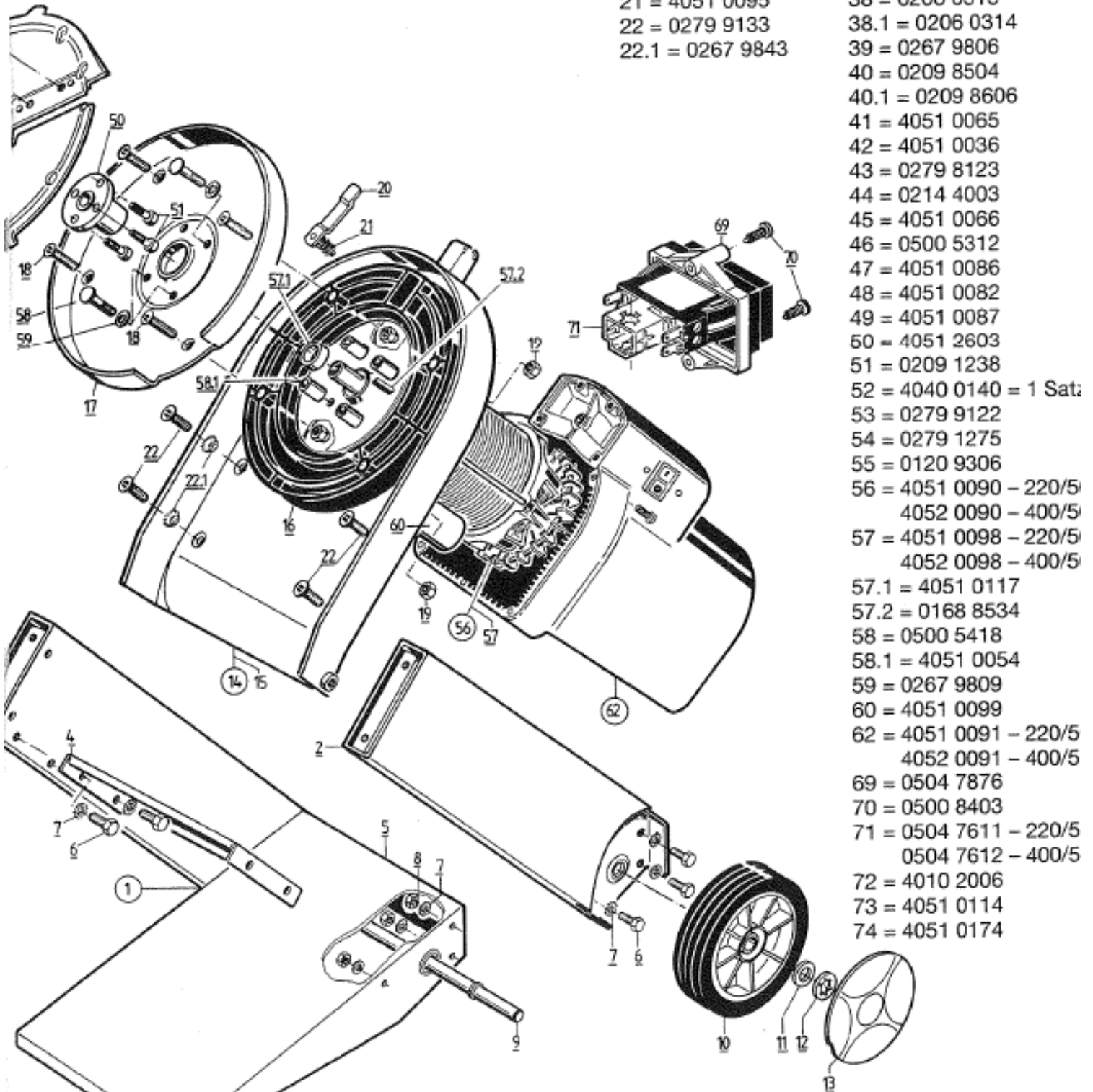

| | | | |
|---|--|--|---|
| <p>Australien Advantech Pty Ltd Advanced woodworking technology 64 Duerden Street AUS - Clayton, Victoria</p> | <p>Hongkong Sennett Machinery & Eng. Ltd. Fiat A17/F Gold Swan Com. Bldg. 438- 444 Hennessy Road HK - Hong Kong</p> | <p>Mauritius LMY Marketing Ltd. 53 Mere Barthelemy Street, MS - Port Louis / Mauritius</p> | <p>Schweiz Widmer AG Frauenfelderstr. 33 CH - 8555 Mühlheim</p> |
| <p>Belgien A. T. I. H. M. B. V. Kamerlingh Onnestraat 4 NL-1821 BPAIkmaar</p> | <p>Irland JJ McQuillan Son & Co. Ltd. 35/36 Capel Street IRL - Dublin 1 / Ireland</p> | <p>Neu-Kaledonien F.M.B 31, rue Champion - Z.1. Ducos BP 7308 - Ducos NC - 98801 Noumea Cedex / Nouvelle Caledonie</p> | <p>Schweiz IDIS International Distributer Group AG Seuzachstr. 26 CH- 8413Nettenbach</p> |
| <p>Dänemark POWER TOOL Danmark A/S Lundeborvej 9, Box 8113 DK - 9220 Aalborg Ost / Denmark</p> | <p>Irland Alfred K. O'Hare & Co. Ltd. Jamestown Road Inchicore IRL - Dublin 8 / Ireland</p> | <p>Neuseeland W & R Jack Ltd. P.O. Box 12-348 NZ - Penrose, Auckland</p> | <p>Singapur Hup Hong Machinery (S) Pte Ltd Maude Road HEX01-12/14 Jalan Besar Plaza SGP - Singapore 208511</p> |
| <p>Estland AS Nava Peterburi Tee 56 B EW 11415Tallinn/Estland</p> | <p>Island Björn Gudmundsson & Co. P. O. Box 531 IS - Reykjavik / Iceland</p> | <p>Niederlande A. T. I. H. M. B. V. Kamerlingh Onnestraat 4 NL-1821 BPAIkmaar</p> | <p>Spanien ITURMA Maquinas - Herramientas Mr Jon Ander Jturralde Alzuri Gral. Echagüe, 8 E - 20003 San Sebastian (Gipuzkoa) Espagna</p> |
| <p>Finnland Fagimex Ky PL 30 FIN-65611 Mustasaari</p> | <p>Israel Ashalim Technical Supplier 68 Errtek Israel Str. IL-Tel- Aviv 66049</p> | <p>Norwegen Bergsli A/S R O. Box 2553 N - 3702 Skien</p> | <p>Südafrika Eurasia Industrial Supply P. O. Box 590 ZA - Vereeniging, 1930</p> |
| <p>Frankreich Agecom Diffusion 24, Avenue du 23 Novembre F - 67305 Schiltigheim Cedex</p> | <p>Italien rotho blaas KG/SAS des/di Robert Blaas & Co. Nationalstr. 61/B I - 39040 Auer / Italien</p> | <p>Österreich Alfred Köttenstorfer c/o Scheppach Maschinenfabrik Günstzburger Straße 69 D - 89335 Ichenhausen</p> | <p>Thailand Pornpol Co. Ltd. 129 Boonsiri Road TH - Bangkok 10200 / Thailand</p> |
| <p>Griechenland Emm. Skourtis Parquet S.A. El. Venizelou 75 GR-17671 Kallithea/Athen</p> | <p>Lettland ARKO GRUPA GMBH Rupniecibas 52 LV- 1045 Riga /Lettland</p> | <p>Portugal Costa & Garcia Equipamentos Industrias, S.A. Rue de Cadavao, 801-Apartado 23 P - 4406 - 953 Vila Nova de Gaia</p> | <p>Tschechische Republik Garland distributor, s.r.o. Hradecká 1136 CZ - 50601 Jičín / Tschechische Republik</p> |
| <p>Großbritannien NMA (Agencies) Birds Royd Lane GB - Brighouse, W.Yorks. HD6 1LQ</p> | <p>Litauen S.K.S. UAB Geologu St. 11 LT- 2038 Vilnius</p> | <p>Rumänien Sutir Service S. R. L. Str. Lunga nr. 87 RO - 2252 Codlea / jud. Brasov</p> | <p>Ungarn Király - Torma Rákospalota Mogyoröd útja 12-14 H-1151 Budapest XV</p> |
| <p>GUS Zao Desin Verchnaja Krasnoselskaja 11 A RUS-107140 Moskau</p> | <p>Malta Anastasi & Briffa Ltd. 685, St. Joseph High Road M - Hamrun HMR 06 / Malta</p> | <p>Schweden Scheppach Sweden Läriingsgatan 40 S - 904 22 Umea</p> | <p>Zypern George C. Solomonides & Son Ltd. P. O. Box 56236 169, LeontiosA' CY - Limassol / Cyprus</p> |