



Hydraulický štípač dřeva

OX 3-900 (Model e + zw)



Obrázek 1

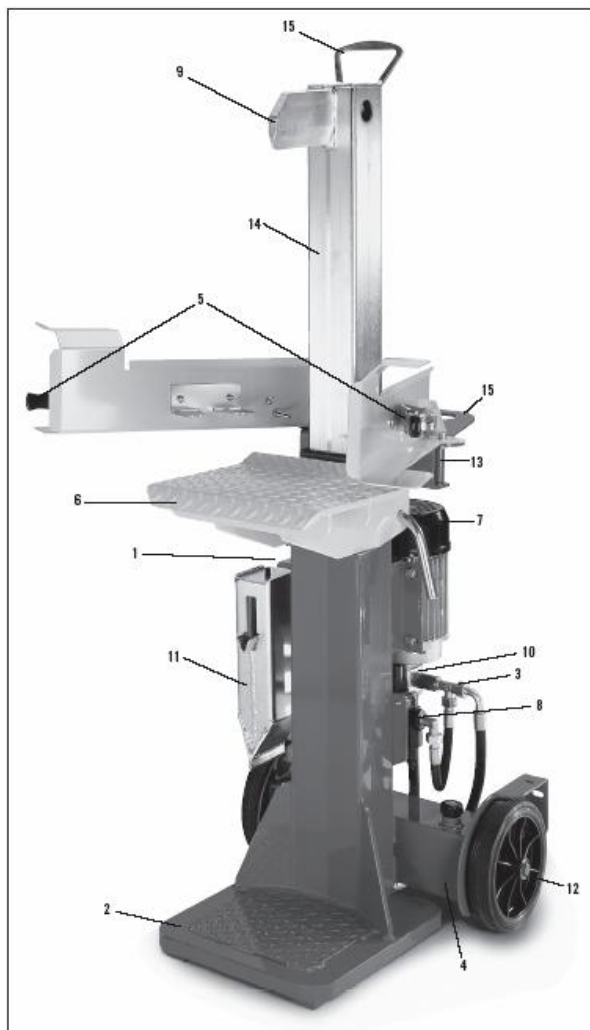

Obrázek 2

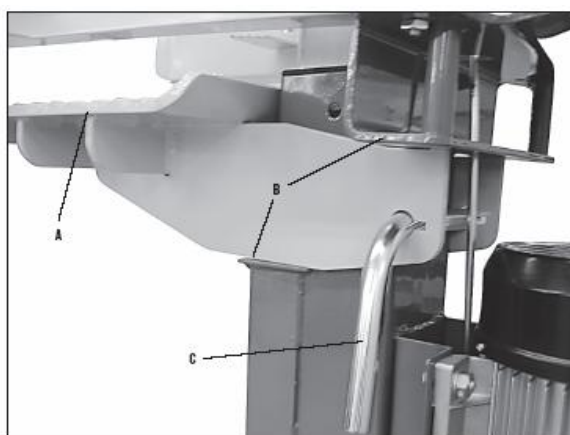

Obrázek 3

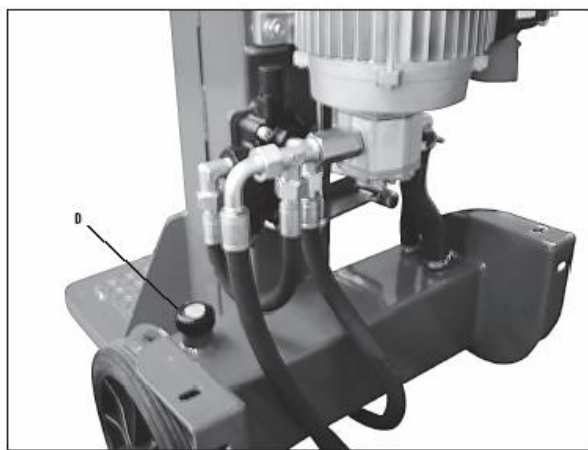

Výrobce

Scheppach

Fabrikation von Holzbearbeitungsmaschinen GmbH
Günzburger Straße 69
D-89335 Ichenhausen
Německo

Vážený zákazníku

Přejeme Vám příjemné a úspěšné pracovní zkušenosti s Vaším novým strojem.

Poznámka:

Výrobce tohoto stroje není podle platného zákona o záruce produktu odpovědný za škody, ke kterým dojde přímo na stroji nebo v důsledku jeho používání v případě, že:

- je se strojem nesprávně manipulováno,
- nejsou dodrženy pokyny pro použití tohoto stroje,
- jsou prováděny opravy třetí stranou nebo neoprávněným personálem,
- je provedena instalace nebo výměna neoriginálních náhradních dílů,
- došlo k nesprávnému použití stroje,
- dojde k selhání elektrického systému kvůli nedodržení elektrických nařízení a norem VDE (Německá asociace pro elektrické, elektronické a informační technologie) 0100, DIN 57113 / VDE 0113.

Doporučení:

Před instalací a použitím stroje si pozorně přečtěte celý návod k obsluze.

Tento návod k obsluze je určen pro usnadnění vašeho seznámení se strojem a využití jeho možností použití.

Návod k obsluze obsahuje důležité informace týkající se bezpečného, správného a efektivního použití stroje, zabránění nebezpečí, úspory nákladů na opravu, snížení doby nečinnosti a zvýšení spolehlivosti a životnosti stroje.

Je nutné, abyste vždy dodržovali nejen bezpečnostní předpisy uvedené v tomto návodu, ale i předpisy platné ve vaší zemi, které se vztahují k činnosti stroje.

Návod k obsluze vložte do umělohmotné složky pro ochranu před špínou a vlhkostí a uchovávejte ho v blízkosti stroje. Před použitím stroje je nutné, aby si veškerý personál určený pro obsluhu stroje pozorně přečetl celý návod a dodržoval všechny pokyny, které jsou v něm uvedeny. Stroj mohou obsluhovat pouze osoby, které byly vyškoleny v jeho použití a informovány o možných nebezpečích. Obsluha stroje musí splňovat minimální požadovaný věk.













Obecné informace









- Když stroj vybalíte z jeho obalu, zkontrolujte, zda se žádná jeho část při přepravě nepoškodila. V případě jakýchkoliv vad ihned kontaktujte dodavatele. Na pozdější reklamace nebude brán ohled.
- Zkontrolujte, zda je dodávka kompletní.
- Seznamte se se strojem před jeho uvedením do provozu prostřednictvím návodu k obsluze.
- Při použití příslušenství nebo výměně opotřebovaných dílů za nové používejte pouze originální náhradní díly. Náhradní díly jsou k dispozici u vašeho specializovaného prodejce.
- Při objednávání náhradních dílů specifikujte číslo dílu, typ stroje a rok jeho výroby.

	Ox 3-900 e	Ox 3-900 zw
Obsah dodávky		
	Hydraulický štípač dřeva	
	Prodloužený klín	
	Návod k obsluze	
Specifikace		
Rozměry D/W/H	830 x 550 x 1600	
Výška stolu mm	50/820	
Pracovní výška mm	960	
Délka dřevěného dílce min/max cm	133	
Výkon t	9	
Dráha válce cm	54	
Rychlost vpřed cm/s	6	
Rychlost zpět cm/s	24	
Množství oleje l	6	
Hmotnost kg	154	165
Pohon	e	pto
Motor V/Hz	400 V / 50 Hz	–
Příkon P1 kW	3,6	–
Výkon P2 kW	2,9	–
Pracovní režim	S1/100%	–
Rychlost motoru 1/min	2840	–
Ochrana motoru	Ano	–
Fázový měnič	Ano	–
Minimální výkon traktoru	–	15,0
Rychlost řídicí hřídele otm	–	540

Změny technických údajů vyhrazeny!

Výstražné symboly / Upozornění

	Před použitím stroje si přečtěte návod k obsluze.
	Používejte bezpečnostní obuv.
	Používejte pracovní rukavice.
	Používejte masku a brýle.
	Používejte bezpečnostní přilbu.
	Používejte ochranu uší.
	Zákaz vstupu.
	Zákaz kouření na pracovišti.
	Zákaz vylévání hydraulického oleje na podlahu.
 	Udržujte pracoviště čisté! Nepořádek může vést k nehodě!
	Při používání jeřábu umístěte zvedací vybavení okolo krytu štípače. Nikdy štípač nezvedejte za jeho rukojeť.

	Řádně provádějte likvidaci oleje (předejte ho místní společnosti zabývající se sběrem použitých olejů). Je zakázáno vyhazovat oleje v životním prostředí nebo je míchat s jiným odpadem.
	Je zakázáno odstraňovat nebo upravovat kryty a bezpečnostní zařízení.
	Pohybující se části stroje.
	V pracovním rozsahu stroje se může nacházet pouze jeho obsluha. Udržujte neoprávněné osoby a domácí a hospodářská zvířata mimo nebezpečnou oblast (minimální vzdálenost: 5m).
	Nepoužívejte ruce pro odstranění zaseknutého kusu dřeva.
	Pozor! Před prováděním jakýchkoliv oprav, údržby nebo čištění vypněte motor a vytáhněte napájecí kabel ze zásuvky.
	Nebezpečí pořezání a rozdrčení. Nikdy se nedotýkejte nebezpečných ploch při pohybu štípacího nože.
	Vysoké napětí, nebezpečí smrtelného úrazu!
	Vždy věnujte maximální pozornost pohybujícímu se štípacímu noži.



Před prací se strojem se seznamte s používáním obouřučního ovládání! Přečtěte si celý návod k obsluze.

Další upozornění bez uvedení symbolu:

- Neodstraňujte kryty.

Místa v tomto návodu, která se týkají bezpečnosti, jsou označena symbolem .

⚠ Obecné bezpečnostní pokyny

UPOZORNĚNÍ! Při používání elektrických nástrojů je nutné vždy dodržovat obecná bezpečnostní opatření uvedená níže pro snížení nebezpečí požáru, elektrického šoku a poranění personálu.

Před použitím těchto nástrojů si pozorně přečtěte celý návod k obsluze.

- Dodržujte všechny bezpečnostní pokyny a upozornění pro práci se strojem.
- Zajistěte, aby byly všechny bezpečnostní pokyny a výstražné štítky, které se nacházejí na stroji, kompletní a čitelné.
- Nikdy ze stroje neodstraňujte bezpečnostní zařízení ani nesabotujte jejich činnost.
- Zkontrolujte napájecí kabely. Nepoužívejte vadné kabely.
- Než začnete pracovat se strojem, zkontrolujte, zda obouřuční ovládání pracuje správně.
- Personál pracující se strojem musí být starší osmnácti let. Učni musí být starší šestnácti let a mohou pracovat se strojem pouze pod dohledem.
- Při práci vždy používejte pracovní rukavice.
- Při práci si počínejte nanejvýš opatrně. Hrozí nebezpečí poranění vašich prstů nebo rukou.
- Při provádění štípaní těžkých nebo objemných dřevěných dílců používejte vhodná podpěrná zařízení.

- Při provádění výměny nástroje nebo nastavování, čištění, údržby a oprav stroje vypněte motor a vytáhněte napájecí kabel ze zásuvky.
- Instalace, opravy a údržba elektrického systému musí být prováděny pouze kvalifikovaným personálem.
- Po dokončení oprav nebo údržby musí být všechny kryty a bezpečnostní zařízení umístěny zpět na své místo.
- Pokud se chystáte opustit pracoviště, vypněte motor a vytáhněte napájecí kabel ze zásuvky!

Další bezpečnostní pokyny pro štípač dřeva

- Štípač dřeva smí obsluhovat pouze jedna osoba.
- Používejte ochranné vybavení (brýle / štít, rukavice, bezpečnostní obuv) pro vaši ochranu před možným poraněním.
- Nikdy neprovádějte štípání dřeva, pokud se v dřevěných dílcích nachází hřebíky, dráty nebo další předměty.
- Rozštěpené kusy dřeva a odštěpky nacházející se na pracovišti představují nebezpečí zakopnutí, uklouznutí nebo pádu. Vždy udržujte pracoviště uklizené.
- Nikdy nepokládejte ruce na pohybující se části stroje, když je stroj spuštěný.
- Provádějte štípání dřevěných dílců s maximální délkou 1300 mm.

⚠ Správné použití stroje

Tento stroj vyhovuje platné strojní směrnici EC.

- Hydraulický štípač je určen pro práci ve stabilní poloze, štípání dřevěných dílců je prováděno ve svislé poloze a podél jejich jádra. Rozměry dřevěných dílců určených ke štípání:
Krátké dílce: 57 cm
Maximální délka dílců: 133 cm
- Nikdy neprovádějte štípání dílců v horizontální poloze nebo přes jádro.
- Je nutné dodržovat pokyny pro bezpečnost, práci a údržbu uvedené výrobcem a respektovat rozměry uvedené v technických specifikacích.
- Je rovněž nutné dodržovat předpisy týkající se prevence nehod a další obecně uznávané bezpečnostní předpisy.
- Použití, údržba a opravy stroje smí být prováděny pouze osobami, které jsou seznámeny se strojem a informovány o možných nebezpečích. Svévolné úpravy stroje zbavují výrobce veškeré odpovědnosti za jakékoliv vzniklé škody.
- Stroj může být používán pouze s originálním příslušenstvím a nástroji dodanými výrobcem.
- Jakékoliv jiné použití bude považováno za neoprávněné použití. Výrobce není odpovědný za jakékoliv škody, ke kterým došlo kvůli neoprávněnému použití stroje. Za všechna rizika přebírá odpovědnost obsluha.

⚠ Zbývající nebezpečí

Stroj byl vyroben v souladu s nejnovější technickou úrovní a splňuje veškerá bezpečnostní nařízení. Nicméně i přes to mohou při práci vyvstat další nebezpečí.

- Nebezpečí poranění prstů a rukou způsobené štípacím nožem při nesprávném vedení a umístění dílce.
- Poranění způsobené vymrštěním dílce kvůli nesprávnému upnutí nebo vedení.
- Nebezpečí kontaktu s elektrickou energií kvůli použití špatných napájecích kabelů.
- I přes všechna opatření mohou existovat další skrytá nebezpečí.
- Zbývající nebezpečí je možné minimalizovat dodržováním pokynů uvedených v kapitolách „Bezpečnostní pokyny“ a „Správné použití stroje“ a vůbec v celém návodu k obsluze stroje.

Komponenty stroje, obrázek 1

- 1 Vypínač
- 2 Rám
- 3 Regulační ventil
- 4 Nádržka hydraulického oleje
- 5 Ovládací páka štípacího klínu
- 6 Pracovní stůl
- 7 Elektromotor
- 8 Čerpadlo hydraulického oleje
- 9 Štípací nůž
- 10 Čerpadlo elektromotoru
- 11 Prodloužený klín
- 12 Kolečka
- 13 Nosník pro obouruční ovládání
- 14 Nosník štípacího nože
- 15 Rukojeť pro přepravu

Přeprava

Přeprava pomocí vidlicového vysokozdvížného vozíku:

Pro přepravu je stroj připevněn na paletě pomocí ocelových pásek a je obalen umělohmotnou fólií.

Pro zvednutí stroje z palety jsou potřeba nejméně dva lidé. Opatrně stroj nakloňte na stranu s kolečky a nechte ho sklouznout z palety.

Upozornění: Štípač dřeva má těžiště poměrně vysoko, hrozí nebezpečí převrácení!

Manuální přeprava

Pro provedení přepravy štípače dřeva posuňte štípací nůž 9 do nejnižší polohy. Nakloňte štípač pomocí rukojeti 15, která se nachází na nosníku štípače, tak, aby stál na kolečkách a bylo možné ho posunout.

Přeprava pomocí jeřábu

Umístěte pod rám 2 lana do kříže a opatrně zvedejte stroj.

Upozornění: Nikdy nezvedejte stroj za štípací nůž!

Podmínky uskladnění:

Dodržujte následující podmínky uskladnění:

- suchá a krytá skladovací plocha
- maximální vlhkost 80%
- teplotní rozsah $-20^{\circ}\text{C} \dots +60^{\circ}\text{C}$.

Se strojem je možné pracovat za následujících podmínek:

	minimum	maximum	doporučeno
Teplota	5°C	40°C	16°C
Vlhkost		95%	70%

Nastavení

Připravte místo pro umístění stroje. Prostor pro umístění stroje by měl být dostatečně velký pro zajištění bezpečné a bezporuchové práce. Stroj je určen pro práci na rovné podlaze a musí být stabilní a jeho podklad musí být rovný a pevný.

Funkční zkouška

Před každým použitím stroje byste měli provést funkční zkoušku.

Činnost	Výsledek
Stlačte obě páky směrem dolů.	Štípací nůž se posune směrem dolů – přibližně 5 cm nad stůl.
Uvolněte jednu páku	Štípací nůž zůstane ve své poloze.
Uvolněte obě páky	Štípací nůž se posune směrem nahoru do horní polohy.

Provozní pokyny

Doraz dráhy

- Posuňte štípací nůž do požadované pozice.
- Uvolněte ovládací páku.
- Vypněte motor.
- Uvolněte druhou ovládací páku.
- Posuňte tyč pro nastavení dráhy nahoru tak, aby byla pod tlakem, a připevněte ji pomocí šroubu.
- Zapněte motor.
- Zkontrolujte horní polohu.

Štípání

- Umístěte dřevěný dílec na podstavec, zajistěte ho na místě pomocí dvou držáků a posuňte držáky směrem dolů. Jakmile se štípací nůž dostane do kontaktu s dílcem, posunujte držáky směrem ven a zároveň je posunujte směrem dolů. Tímto způsobem nedochází k aplikaci žádného tlaku na držáky.
- Provádějte štípání pouze kolmo k dílci.
- Provádějte štípání dílců ve svislé poloze.
- **Nikdy neprovádějte štípání dílců v horizontální nebo šikmé poloze.**
- Při provádění štípání dřeva používejte vhodné rukavice.

Speciální stůl pro krátké dílce o délce až 57 cm, obrázek 2

Umístěte stůl A pomocí obou rukou na suport B, prostrčte páku C skrz oba otvory a zajistěte stůl otočením páky.

Správné provádění práce

- Horní pozice je přibližně 5 cm nad dílcem.
- Spodní pozice je přibližně 5 cm nad stolem.

Spuštění stroje

Ujistěte se, že je stroj řádně a kompletně smontován. Před každým použitím stroje vždy zkontrolujte:

- Zda nejsou napájecí kabely poškozeny (natrženy, naříznuty apod.).
- Zda není stroj poškozen.
- Zda jsou všechny šrouby pevně dotaženy.
- Zda nedochází k unikání oleje z hydraulického systému.
- Hladinu oleje.

Spuštění a vypnutí stroje

Pro spuštění stroje stiskněte zelené tlačítko.

Pro vypnutí stroje stiskněte červené tlačítko.

Poznámka: Před každým použitím stroje zkontrolujte funkčnost tlačítek tak, že stroj jedenkrát zapnete a vypnete.

Když dojde k výpadku proudu, restartujte vypínač (nulový spínač).

V případě, že dojde k výpadku proudu neúmyslným vytáhnutím napájecího kabelu ze zásuvky nebo spálením pojistky, stroj se automaticky vypne. Pro znovu uvedení stroje do provozu stiskněte zelené tlačítko na ovladači.

Práce stroje při použití vývodového hřídele

- Před připojením stroje do třibodového závěsu traktoru se ujistěte, že hmotnost stroje nepřekračuje specifikace traktoru. Hmotnost stroje můžete nalézt na výrobním štítku stroje (obrázek 1).
- Ujistěte se, že je stroj řádně připojen do třibodového závěsu a že se bezpečnostní páky nacházejí na svém místě.
- Při práci si počínejte nanejvýš opatrně, aby nedošlo k nějakým nehodám nebo škodám.
- Připojte hnací hřídel do traktoru pouze tehdy, když je motor traktoru vypnutý.
- Používejte pouze takové hnací hřídele, které jsou schválené a vhodné pro použití se štípači dřeva. Hnací křídel musí být rovněž vybavená bezpečnostním mechanismem, který musí být v dobrém stavu.
- Nepřibližujte se ke hnací hřídeli, když pracuje.
- Ujistěte se, že rychlost hřídele traktoru nepřekračuje hodnotu specifikovanou na štítku stroje (max. 540 otm).
- Je doporučeno používat chrániče uší nebo podobnou ochranu sluchu.
- Nepoužívejte stroj ve vnitřních prostorách. Výfukové plyny jsou škodlivé zdraví. Plyny mohou způsobit bezvědomí a proto jsou vážnou hrozbou pro pracovníka obsluhy. Pokud je nutné používat stroj ve vnitřních nebo krytých prostorách, ujistěte se, že jsou prostory dostatečně ventilovány. Neinhalujte výfukové plyny!

Jakékoliv úpravy stroje jsou zakázány!

- Specifické pokyny použití hnací hřídele naleznete v návodu k obsluze (který je součástí dodávky hnací hřídele).
- Při provádění údržby nebo při zablokování štípacího klínu nejprve odpojte stroj z traktoru a až poté zhasněte motor traktoru.

Nikdy nenechávejte stroj bez dozoru, když je připojen do zdroje energie!

⚠ Připojení elektrické energie

Pravidelně kontrolujte, zda nejsou kabely pro připojení elektrické energie poškozeny. Při provádění kontroly se ujistěte, že je kabel vypojen z přívodu elektrické energie.

Kabely pro připojení elektrické energie musí vyhovovat příslušným normám VDE (Německá asociace pro elektrické, elektronické a informační technologie) a DIN (Německý institut pro standardizaci). Používejte pouze napájecí kabely s označením H 07 RN. Značka typu napájecího kabelu je na něm vytisknuta.

Vadné napájecí kabely

U napájecích kabelů často dochází k poškození izolace.

Možné příčiny poškození jsou následující:

- Skřípnutí napájecího kabelu v bodech, kde je veden skrz mezery mezi okny nebo dveřmi.
- Zauzlování napájecího kabelu kvůli jeho nesprávnému připojení nebo vedení.
- Naříznutí napájecího kabelu kvůli jeho přejetí.
- Poškození izolace napájecího kabelu kvůli jeho vytržení ze zásuvky ve zdi.
- Vznik trhlin kvůli stárnutí izolace.

Takto poškozené elektrické napájecí kabely nelze používat, protože poškození izolace činí tyto kabely životu nebezpečnými!

Tří-fázový motor 400V / 50Hz **Napájení 400 voltů / 50 Hz**

Napájecí a prodlužovací kabel musí disponovat pěti vodiči: 3P + N + PR – (3/N/PE).
Prodlužovací kabely musí mít průřez 2,5 mm² a nesmí být delší než 20m.
Napájecí přívod musí být chráněn elektrickým jističem 16A (nebo méně).

Poté, co je stroj připojen do přívodu elektrické energie, je nutné zkontrolovat směr otáčení motoru, pokud je směr otáčení opačný, je nutné změnit polaritu. Změňte polaritu uvnitř napájecí zásuvky.

Údržba

Při provádění výměny nástroje a nastavování nebo čištění stroje vždy vypněte motor.

Vytáhněte napájecí kabel ze zásuvky.

Menší opravy mohou být provedeny kvalifikovaným personálem.

Opravy a údržba elektrického systému musí být provedena kvalifikovanými elektrotechniky!

Po dokončení jakýchkoliv oprav nebo údržby musí být všechny kryty a bezpečnostní zařízení ihned nainstalovány zpět na své původní místo.

Doporučení:

- Po každém použití stroje ho důkladně vyčistěte.
- **Štípací nůž**
Štípací nůž podléhá opotřebování, v případě potřeby je nutné ho naostřit nebo vyměnit za nový.
- **Obouruční bezpečnostní zařízení**
Ovládací zařízení musí pracovat hladce. Čas od času ho namažte několika kapkami oleje.
- **Pohybující se části stroje**
Udržujte vodítka štípacího nože čistá (od špíny, odštěpků, kůry atd.).
Namažte vodítka olejem ve spreji nebo mazivem
- **Kontrola hydraulického systému**
Zkontrolujte, zda hydraulické přípojky nejsou opotřebovány a neuniká jimi olej. V případě potřeby přípojky dotáhněte.

Kontrola hladiny oleje, obrázek 3

Před každým použitím stroje zkontrolujte hladinu oleje. Nízká hladina oleje může způsobit poškození olejového čerpadla. Kontrolu hladiny oleje proveďte pomocí měrky oleje.

Pro provedení kontroly musí být nosník štípače stažen zpět a štípač musí stát na rovném povrchu.

Výměna oleje

První výměnu oleje proveďte po 50-ti pracovních hodinách, další výměny oleje provádějte po 250-ti pracovních hodinách.

Řádně provádějte likvidaci oleje jeho předáním místní společnosti zabývající se sběrem použitých olejů. Je zakázáno vyhazovat oleje v životním prostředí nebo je míchat s jiným odpadem.

Doporučujeme použití následujících hydraulických olejů:

Aral Vitam gf 22

BP Energol HLP-HM 22

Mobil DTE 11

Shell Tellus 22

nebo ekvivalentní typy olejů.

Pouze pro práci při použití vývodového hřídele

Vyměňte olej z převodového ústrojí po prvních 35-ti hodinách práce a poté každých 1000 pracovních hodin nebo minimálně jednou ročně. Pro práci při pokojových teplotách používejte olej typu VG 150 a pro práci při nižších teplotách používejte olej typu VG 100. Ujistěte se, že z hydraulických přípojek neuniká olej.

Nosník štípače

Před použitím stroje jemně namažte nosník štípače. Opakujte tuto činnost každých 5 pracovních hodin. Aplikujte tenkou vrstvu maziva nebo olej ve spreji. **Nosník se nesmí pohybovat na sucho.**

Hydraulika

Hydraulický systém je uzavřený a obsahuje nádržku oleje, olejové čerpadlo a regulační ventil. Tento systém je v továrně kompletně smontován a nesmí na něm být prováděny žádné úpravy ani s ním nesmí být nijak manipulováno.

Pravidelná kontrola hladiny oleje

Nízká hladina oleje může způsobit poškození olejového čerpadla. Pravidelně kontrolujte, zda z hydraulických přípojek neuniká olej. V případě potřeby přípojky dotáhněte.

Předtím, než začne provádět údržbu nebo kontrolu stroje, uklid'te pracoviště a připravte si vhodné a plně funkční nástroje.

Intervaly údržby uvedené v této kapitole se vztahují na běžné podmínky provozu stroje.

Při intenzivním používání stroje se intervaly patřičně sníží.

Vyčistěte panely, kryty a ovládací páky stroje pomocí jemného suchého kusu látky. Látku je také možné namočit do neutrálního čistícího přípravku. Nepoužívejte rozpouštědla, jako jsou například líh nebo benzín, protože jejich použitím může dojít k poškození povrchu stroje.

Uchovávejte olej a mazivo mimo dosah neoprávněného personálu. Pozorně si přečtete návod k použití, který se nachází na nádobě produktu, a postupujte přesně podle pokynů, které jsou v něm uvedeny.

Vyvarujte se přímému kontaktu maziva s pokožkou a po jeho použití se důkladně umyjte.

Pokyny pro prevenci nehody

Stroj může být obsluhován pouze kvalifikovaným personálem, který je dobře seznámený s obsahem tohoto návodu.

Než začnete pracovat se strojem je nutné zkontrolovat bezpečnostní zařízení a ujistit se, že vykazují správnou funkci.

Před prováděním práce se strojem je rovněž nutné seznámit se s ovladači stroje. Postupujte podle pokynu uvedených v tomto návodu.

Specifikovaná kapacita stroje nesmí být překročena. Stroj nesmí být za žádných okolností používán pro jiné účely, než pro které byl určen.

Veškerý personál pracující se strojem musí používat pracovní oděv, jak je uvedeno v nařízeních platných v místě používání stroje. Nepoužívejte široký a volný oděv, sundejte si všechny náramky, prsteny a řetízký. Dlouhé vlasy si sepněte za hlavou.

Vždy se snažte udržovat pracoviště uklizené. Nástroje, příslušenství a klíče uchovávejte v blízkosti stroje.

Během provádění čištění nebo údržby musí být stroj odpojen z přívodu elektrické energie.

Je striktně zakázáno pracovat se strojem bez bezpečnostních zařízení, nebo pokud bezpečnostní zařízení nejsou plně funkční.

Je striktně zakázáno odstraňovat nebo upravovat bezpečnostní zařízení.

Před prováděním jakékoliv údržby nebo nastavování stroje si pozorně přečtete tento návod.

Z bezpečnostních důvodů a pro správnou výkonnost stroje je nutné dodržovat plán údržby uvedený v tomto návodu.

Výstražné štítky musí být vždy čisté a čitelné a obsluha je povinna se jimi řídit, aby nedošlo k nehodě.

Pokud jsou štítky poškozeny, ztraceny nebo se nacházely na části stroje, která byla vyměněna, je nutné tyto štítky nahradit originálními štítky, které musí být objednány u výrobce a připevněny na předepsané místo.

V případě požáru použijte práškové hasící přístroje. Hašení požáru stroje nesmí být prováděno vodou, protože hrozí nebezpečí zkratu.

Pokud požár není možné rychle uhasit, dejte pozor na unikající olej.

Pokud dojde k rozšíření požáru, může dojít k explozi nádržky oleje nebo tlakového potrubí, ujistěte se, že jste nepřišli do kontaktu s unikajícím olejem.

Demontáž a likvidace

Stroj neobsahuje žádné materiály, které by mohly být škodlivé zdraví nebo životnímu prostředí, protože je vyroben z materiálů, které jsou buď kompletně recyklovatelné nebo mohou být zlikvidovány běžným způsobem.

Při provádění likvidace oleje je nutné olej předat speciálním společnostem nebo kvalifikovanému personálu, který je obeznámen s možným nebezpečím, přečetl si tento návod k obsluze a postupuje přesně podle pokynů, které jsou v něm uvedeny.

Když už stroj není schopný provozu, postupujte podle níže uvedených pokynů a dodržujte všechna příslušná opatření pro předejití nehody.

- Odpojte přívod elektrické energie (nebo PTO).
- Odstraňte veškeré elektrické kabely a předejte je specializované společnosti pro sběr odpadu. Postupujte podle místních předpisů.
- Vypusťte olejovou nádržku a předejte oleje v uzavřené nádobě společností pro sběr odpadu. Postupujte podle místních předpisů.
- Předejte ostatní části stroje společností pro sběr odpadu. Postupujte podle místních předpisů. Ujistěte se, že při likvidaci všech částí stroje bylo postupováno podle veškerých platných místních předpisů.

Prohlášení o shodě – EC

Společnost **Scheppach Fabrikation von Holzbearbeitungsmaschinen GmbH & Co. KG, Günzburger Str. 69, D-89335 Ichenhausen** tímto prohlašuje, že stroj, který je popsán níže, v důsledku svého návrhu a konstrukce a ve verzi, která byla společností dodána, splňuje příslušná ustanovení následujících norem EC.

V případě provedení jakékoliv úpravy stroje pozbývá toto prohlášení platnosti.

Označení stroje:

Hydraulický štípač dřeva

Typ stroje/Sériové číslo

Ox 3-900 e, Ox 3-900 zw

Objednávkové číslo:

1604 0940, 1604 0941

Příslušné normy EC

Strojní směrnice 98/37/EC naposledy upravena směrnicí 98/79/EC, Směrnice o nízkém napětí 72/23/ECC naposledy upravena Směrnicí 93/68/ECC, Směrnice EC EMV 89/336/ECC naposledy upravena Směrnicí 93/68/ECC.

Použité harmonizované evropské normy:

EN 60 204-1, EN 609-1

Úředně oznámený orgán podle přílohy VII:

DPLF Deutsche Prüfstelle für Land- und Forsttechnik, 34144 Kassel, Německo

Odpovědný za:

Osvědčení typu EC, číslo zkušebního protokolu: B-GS.....

Certifikát-GS (testování bezpečnosti), číslo zkušebního protokolu: B-GS-.....

Místo, datum:

Ichenhausen, 19.07.2006



Podpis:

Wolfgang Windrich

Řešení problémů

Pokud, dojde k poruše, která není uvedena v této kapitole, kontaktujte zákaznický servis společnosti Scheppach.

Porucha	Možné příčiny	Opatření	Nebezpečí
Hydraulické čerpadlo nepracuje.	Stroj není napájen elektrickou energií.	Zkontrolujte, zda jsou vodiče pod napětím.	Nebezpečí kontaktu s elektrickou energií. Tato činnost musí být provedena servisním elektrotechnikem.
	Došlo k aktivaci tepelného vypínače motoru.	Tepelný vypínač se deaktivuje poté, co dojde ke schlazení motoru. Poté je možné motor znovu spustit.	–
Nosník se nepohybuje směrem dolů.	Nízká hladina oleje.	Zkontrolujte hladinu oleje a doplňte olej.	Nebezpečí kontaminace. Tato činnost musí být provedena obsluhou stroje.
	Došlo k poruše obouručního ovládání.	Zkontrolujte připojení pák.	Nebezpečí pořezání.
	Na vodičkách nosníku se nachází špína.	Vyčistěte nosník.	–
Motor pracuje, ale nosník se nepohybuje směrem dolů.	Směr rotace třífázového motoru je špatný.	Zkontrolujte směr rotace motoru a změňte ho.	Špatný směr rotace může způsobit poškození čerpadla.

Údržba a opravy

Jakákoliv údržba musí být provedena kvalifikovaným personálem při striktním dodržování pokynů v návodu k obsluze. **Před prováděním údržby je nutné provést všechna možná opatření. Vypněte motor a odpojte přívod proudu (v případě potřeby vytáhněte napájecí kabel ze zásuvky).** Na stroj připevněte značku, která signalizuje jeho poruchu: „Stroj je mimo provoz z důvodů údržby: neoprávněným osobám je zakázáno pohybovat se v blízkosti stroje a provádět jeho obsluhu.“

	<p>Pouze pro země EU. Neprovádějte likvidaci elektrických nástrojů spolu s domácím odpadem! V souladu s evropskou směrnicí 2002/96/EC zabývající se likvidací elektrického a elektronického vybavení a její realizací v souladu s vnitrostátními zákony musí být likvidace elektrických nástrojů, které dosáhly konce své životnosti, prováděna samostatně a jejich recyklace musí být ohleduplná k životnímu prostředí.</p>
---	--

Prodejce:	Typ stroje:
	Sériové číslo: