

# RYOBI®

## RBV-2200 / RBV-2400VP

<b>F</b>	ASPIRATEUR – SOUFFLEUR – BROYEUR ÉLECTRIQUE	MANUEL D'UTILISATION	1
<b>GB</b>	ELECTRIC MULCHING BLOWER / VAC	USER'S MANUAL	7
<b>D</b>	ELEKTRISCHER HÄCKSELSAUGER MIT GEBLÄSE	BEDIENUNGSANLEITUNG	13
<b>E</b>	ASPIRADOR SOPLADOR TRITURADOR ELÉCTRICO	MANUAL DE UTILIZACIÓN	20
<b>I</b>	ASPIRATORE-SOFFIATORE-TRITURATORE ELETTRICO	MANUALE D'USO	26
<b>P</b>	ASPIRADOR - SOPRADOR - TRITURADOR ELÉCTRICO	MANUAL DE UTILIZAÇÃO	32
<b>NL</b>	ELEKTRISCHE BLAZER - ZUIGER - HAKSELAAR	GEbruikersHANDLEIDING	38
<b>S</b>	ELEKTRISK LÖVSUG - LÖVBLÅS - KOMPOSTKVARN	INSTRUKTIONSBOK	44
<b>DK</b>	ELEKTRISK SUGE-BLÆSEMASKINE MED KVÆRN	BRUGERVEJLEDNING	50
<b>N</b>	ELEKTRISK SUGER – BLÅSER - KOMPOSTKVERN	BRUKSANVISNING	56
<b>FIN</b>	SÄHKÖKÄYTTÖINEN IMURI - PUHALLIN – MURSKAIN	KÄYTTÄJÄN KÄSIKIRJA	62
<b>GR</b>	ΗΛΕΚΤΡΙΚΟΣ ΚΟΠΤΙΚΟΣ ΑΝΑΡΡΟΦΗΤΗΡΑΣ - ΦΥΣΗΤΗΡΑΣ	ΟΔΗΓΙΕΣ ΧΡΗΣΗΣ	68
<b>HU</b>	ELEKTROMOS LOMBSZÍVÓ / FÚVÓ / SZECSKÁZÓ GÉP	HASZNÁLATI ÚTMUTATÓ	75
<b>CZ</b>	ELEKTRICKÝ ZAHRADNÍ VYSAVAČ A DRTIČ	NÁVOD K OBSLUZE	81
<b>RU</b>	ЭЛЕКТРИЧЕСКИЙ ПЫЛЕСОС - ВОЗДУХОДУВКА - ИЗМЕЛЬЧИТЕЛЬ	РУКОВОДСТВО ПО ЭКСПЛУАТАЦИИ	87
<b>RO</b>	ASPIRATOR - SUFLĂTOR - CONCASOR ELECTRIC	MANUAL DE UTILIZARE	93
<b>PL</b>	ODKURZACZ-DMUCHAWA-ROZDRABNIACZ ELEKTRYCZNY	INSTRUKCJA OBSŁUGI	100
<b>SLO</b>	ELEKTRIČNI SESALNIK - PUHALNIK - DROBILNIK	UPORABNIŠKI PRIROČNIK	107
<b>HR</b>	ELEKTRIČNI USISIVAČ - PUHALICA - DROBILICA	KORISNIČKI PRIRUČNIK	113
<b>TR</b>	ELEKTRİKLİ ASPIRATOR / ÜFLEYİCİ / ÖĞÜTÜCÜ	KULLANMA KILAVUZU	119
<b>EST</b>	ELEKTRILINE MULTŠER-PUHUR / VAAKUMIGA	KASUTAJAJUHEHD	125
<b>LT</b>	ELEKTRINIS SURINKĖJAS / NUPŪTĖJAS / SMULKINTUVAS	NAUDOJIMO VADOVAS	131
<b>LV</b>	ELEKTRISKAIS SAVĀCĒJS/PŪTĒJS/SASMALCINĀTĀJS	LIETOTĀJA ROKASGRĀMATA	137
<b>SK</b>	ELEKTRICKÝ VYSAVAČ A DRVIČ LÍSTIA	NÁVOD NA POUŽITIE	143
<b>BG</b>	ЕЛЕКТРИЧЕСКА ПРАХОСУМКАЧКА – ВЕНТИЛАТОР – ДРОБИЛКА	РЪКОВОДСТВО ЗА УПОТРЕБА	149

RBV-2200

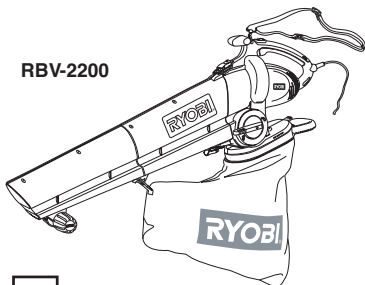

RBV-2400VP

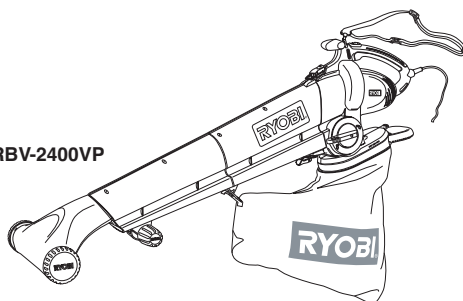

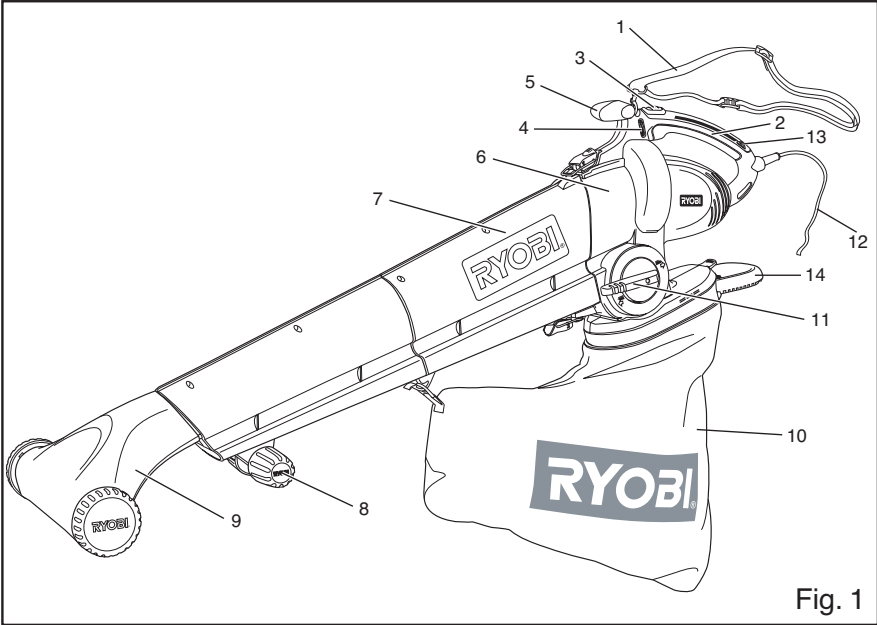

Fig. 1

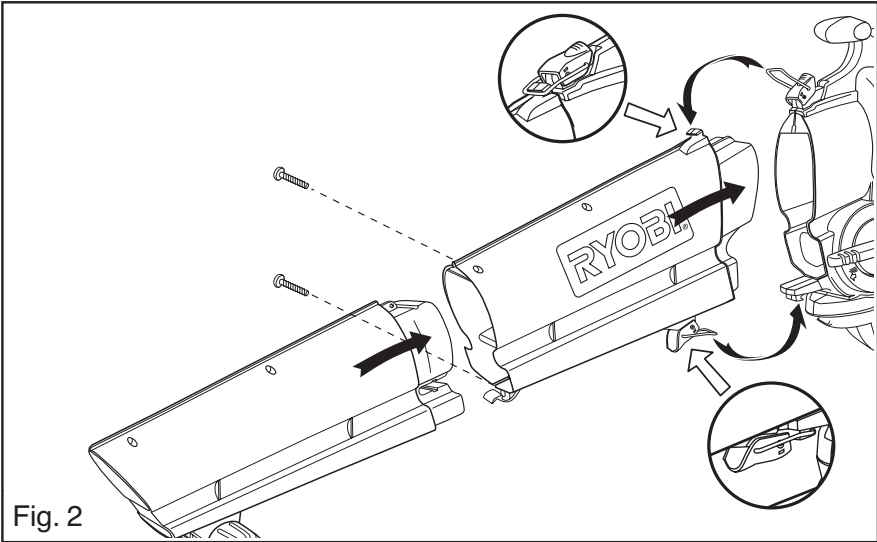

Fig. 2

Fig. 3

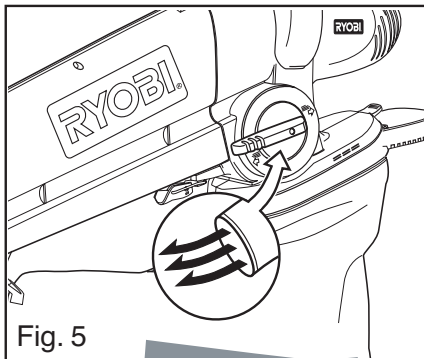
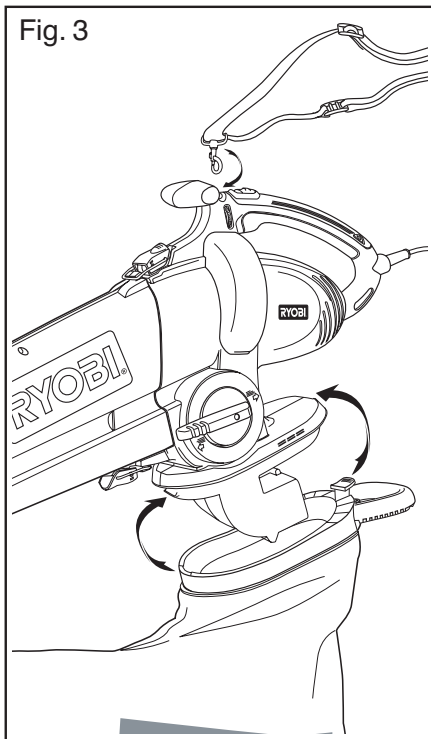

Fig. 5

Fig. 6

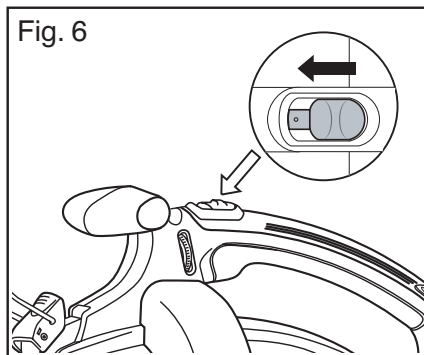

Fig. 4

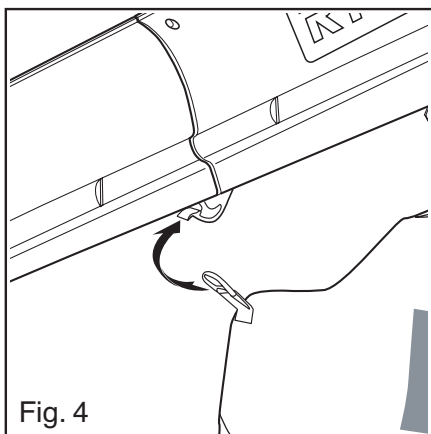
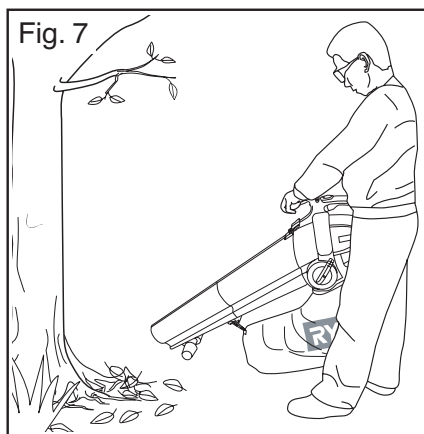
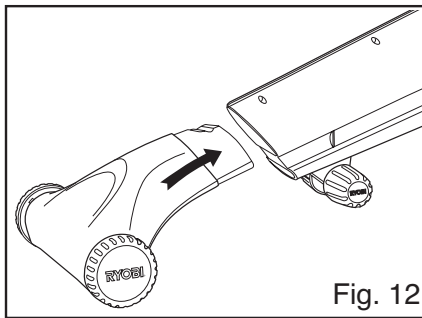
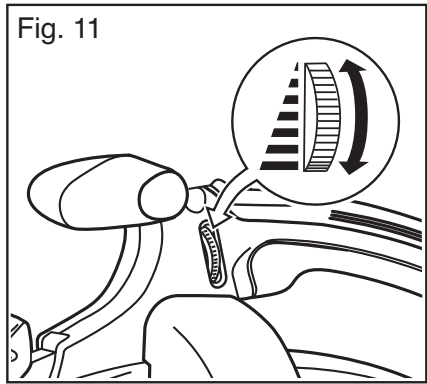
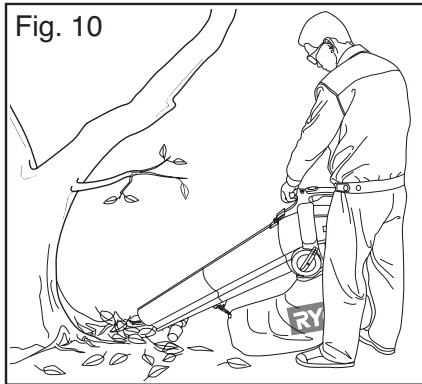
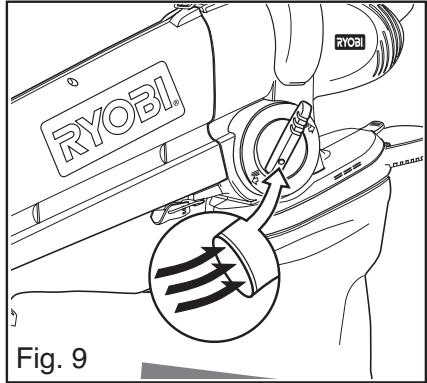
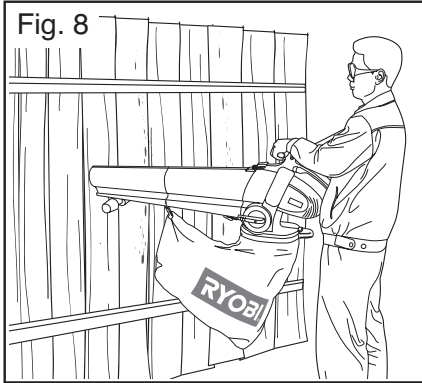

Fig. 7





<b>Attention !</b>	Il est indispensable que vous lisiez les instructions contenues dans ce manuel avant le montage et la mise en service de l'appareil.
<b>Important!</b>	It is essential that you read the instructions in this manual before mounting and operating this machine.
<b>Achtung!</b>	Bitte lesen Sie unbedingt vor Montage und Inbetriebnahme die Hinweise dieser Bedienungsanleitung.
<b>¡Atención!</b>	Es imprescindible que lea las instrucciones de este manual antes del montaje y de la puesta en servicio.
<b>Attenzione!</b>	Prima di procedere al montaggio e alla messa in funzione, è indispensabile leggere attentamente le istruzioni del presente manuale.
<b>Atenção!</b>	É indispensável ler as instruções deste manual antes de montar e pôr em serviço.
<b>Let op !</b>	Het is absoluut noodzakelijk vóór montage en inbedrijfstelling de aanwijzingen in deze handleiding te lezen.
<b>Observera!</b>	Det är nödvändigt att läsa instruktionerna i denna bruksanvisning före montering och driftsättning.
<b>OBS!</b>	Denne brugsanvisning skal læses igennem inden montering og ibrugtagning.
<b>Advarsel!</b>	Vennligst les instruksjonene i denne bruksanvisningen før du monterer og tar i bruk maskinen.
<b>Huomio!</b>	On ehdottoman välttämätöntä lukea tässä käyttöohjeessa annetut ohjeet ennen asennusta ja käyttöönottoa.
<b>Προσοχή!</b>	Είναι απαραίτητο να διαβάσετε τις συστάσεις των οδηγιών αυτών πριν τη συναρμολόγηση και τη θέση σε λειτουργία
<b>Figyelem!</b>	Feltétlenül fontos, hogy a jelen használati útmutatóban foglalt előírásokat az összeszerelés és az üzembe helyezés előtt elolvassa!
<b>Důležitá upozornění!</b>	Před montáží nářadí a uvedením do provozu je nutné si přečíst následující pokyny.
<b>Внимание!</b>	Перед сборкой и запуском инструмента необходимо прочесть инструкции из настоящего руководства.
<b>Atenție!</b>	Este indispensabil să citiți instrucțiunile conținute în acest mod de utilizare înainte de montaj și de punerea în funcțiune.
<b>Uwaga!</b>	Przed montowaniem i uruchomieniem, koniecznie musicie się Państwo zapoznać z zaleceniami zawartymi w niniejszym sposobie użycia.
<b>Pomembno!</b>	Zelo pomembno je, da pred namestitvijo in prvo uporabo te naprave preberete navodila in tem priručniku.
<b>Upozorenje!</b>	Važno je da upute u ovom Korisničkom priručniku pročitate prije postavljanja i uporabe ovog alata.
<b>Dikkat!</b>	Montajdan ve aletin kullanımına başlamadan bu kılavuzda bulunan talimatları okumanız gerekmektedir.
<b>Tāhtis!</b>	Lugege enne seadme kokkupanekut ja kasutamist kindlasti läbi selles juhendis sisalduvad eeskirjad ja juhised!
<b>Dēmesiol!</b>	Priēš surinkdami ir paleisdami aparātā j darbā, reikia, kad jūs perskaitytumēte šiaame vadove esančias instrukcijas.
<b>Uzmanību!</b>	Ir ļoti būtiski, lai jūs izlasītu norādījumus, kas sniegti šajā rokasgrāmatā, pirms ķeraties pie ierīces montēšanas un iedarbināšanas!
<b>Pozor!</b>	Je nutné, aby ste si přečítali pokyny, které sa nachádzajú v tejto príručke pred montážou a spustením prístroja.
<b>Внимание!</b>	Преди сглобяване и пускане на машината е важно да прочетете инструкциите в ръководството за употреба.

Sous réserve de modifications techniques / Subject to technical modifications / Technische Änderungen vorbehalten /  
Bajo reserva de modificaciones técnicas / Con riserva di eventuali modifiche tecniche / Com reserva de modificações técnicas /  
Technische wijzigingen voorbehouden / Med förbehåll för tekniska ändringar / Med forbehold for tekniske ændringer /  
Med forbehold om tekniske endringer / Tekniset muutokset varataan / Υπό την επιφύλαξη τεχνικών τροποποιήσεων /  
A műszaki módosítás jogát fenntartjuk / Změny technických údajů vyhrazeny / Могут быть внесены технические изменения /  
Sub rezerva modificatțiilor tehnice / Z zastrzeżeniem modyfikacji technicznych / Tehnične spremembe dopuščene /  
Podložno tehničkim promjenama / Teknik düzeltmeler hakkı saklıdır / Tehnilised muudatused võimalikud /  
Pasiliekan teisę daryti techninius pakeitimus / Paturam tiesības mainīt tehniskos raksturlielumus / Technické zmeny vyhradené /  
Подлежи на технически модификации

## English

### GENERAL SAFETY RULES



#### WARNING

When using electric gardening appliances, basic safety precautions should always be followed to reduce the risk of fire, electric shock and personal injury, including the following:

#### READ ALL INSTRUCTIONS.

- Be familiar with the controls and proper use of the product.
- Clear the work area before each use. Remove all objects, such as rocks, broken glass, nails, wire or string that can be thrown or become entangled in the cutting line.
- Wear heavy, long trousers, boots and gloves. Do not wear loose fitting clothing, shorts or go bare foot. Do not wear jewelry of any kind.
- Secure hair above shoulder level to prevent entanglement in moving parts.
- Do not allow children or untrained individuals to use this product.
- Keep all bystanders, especially children and pets, at least 15 m from the operating area.
- Do not operate this product when you are tired, ill or under the influence of alcohol, drugs or medication.
- Do not operate in poor lighting. Use the unit only in daylight or good artificial light.
- Keep firm footing and balance. Do not overreach. Overreaching can result in loss of balance or exposure to hazards.
- Keep all parts of your body away from moving parts.
- Inspect the product before use. Replace any damaged parts before use.
- Do not operate the product in damp or wet locations. Do not use the product in the rain.
- Wear safety glasses or goggles when operating this product.
- Use the right product. Use the product for the intended purpose only.
- Do not handle the product with wet hands.
- Do not use the product if the switch does not turn the product on or off. A product that cannot be controlled with the switch is dangerous and must be repaired.
- Avoid accidental starting.
- Use common sense when using this product. Stay alert and pay attention to what you are doing.
- Do not force the product. It will do a better job with less likelihood of a risk of injury when you operate it at the rate for which it was designed.

- Pull the plug out immediately if the mains or extension lead is damaged or severed.
- Disconnect the product from the power supply when it is not in use, before servicing and when changing accessories.
- The appliance is not intended for use by young children or infirm persons without supervision.
- Young children should be supervised to ensure that they do not play with the appliance.
- Users are responsible for any damage or injury occurred.
- Connector for the electric extension cable must be compliant to the IEC 60320-2-3 standard.
- Disconnect blower if you notice unusual vibrations.
- Walk, do not run.
- Do not blow vegetal pieces towards bystanders.
- Store the blower in a dry place.

### SPECIFIC SAFETY RULES

#### SPECIFIC SAFETY RULES

- To prevent damage to your hearing, wear earplugs, helmet with a visor.
- Do not use the machine to pick up humid material, water, liquids, pieces of glass, iron, stones or tin cans; this could damage your machine and chance to be injured.
- Do not use the machine to pick up hot embers or material, which is burning, smoking or smoldering. Do not use the machine to pick up material that has been contaminated by inflammable or explosive substance.
- Do not use the machine to pick up lighten cigarettes.
- Do not suck in highly inflammable fumes. Always make sure that the material picked up by your machine is not inflammable, toxic, or explosive.
- Do not use without the dust bag in place.
- Do not manually insert objects into the suction nozzle.
- Do not put part of your body such as hands and fingers into the nozzle or exhaust opening.
- Do not switch the machine ON in enclosed or poorly ventilated space or in the presence of inflammable and / or explosive substance such as liquids, gas and powders.

#### ELECTRICAL SAFETY RULES

- Make sure the cord is located so that it will not be stepped on, tripped over or otherwise subjected to damage or stress.

## English

### SPECIFIC SAFETY RULES

- Do not abuse the power cord. Never carry the product by the cord. Never pull the plug out of the power point by the cord. Keep the cord away from heat, oil and sharp edges.
- For outdoors work use only suitably approved extension cables with a min. conductor cross section of 1.5 mm<sup>2</sup>. The plug connectors must have earthing contacts and be rain-water-proof.
- Inspect extension cords for deterioration, cuts or cracks in the insulation. Repair or replace the cords if any defects appear.
- A nameplate on the product indicates the unit's voltage. Never connect the product to an AC voltage that differs from this voltage.
- If the power cord or extension cable becomes damaged during use, disconnect the cord from the supply immediately. **DO NOT TOUCH THE CORD BEFORE DISCONNECTING THE SUPPLY.**
- Electrical power should be supplied via a Residual Current Device (RCD) with a tripping current of not more than 30 mA.
- To prevent electric shock, avoid contact with earthed parts.
- Only plug in when the machine is switched off.
- Hold the machine firmly in both hands when working with it.
- If the power cord is damaged, have it replaced by the manufacturer, its service agent or similarly qualified persons in order to avoid any hazards.

### MAINTENANCE RULES

- Maintain the product with care. Follow instructions for changing accessories. Keep the product dry, clean and free from oil and grease.
- Unplug the product before making adjustments or repairs.
- Do not use the product if parts have been damaged.
- Check the product regularly to make sure that it will operate properly and perform the intended function. Check for alignment of moving parts, binding of moving parts, breakage of parts and any other condition that may affect the unit operation. Inspect the unit's power connection. Any part that is damaged should be properly repaired or replaced by a Ryobi authorised service centre.
- Keep the product clean of grass clippings and other materials that may become lodged in the cutting lines and air vents.

- Never douse or squirt the product with water or any other liquid. Do not use detergents or solvents. Keep handles dry, clean and free from debris.
- After each use, clean with a soft, dry cloth.



#### WARNING

Before carrying out any maintenance operations, cut off the electric power supply by disconnecting the plug from the mains.

### SERVICE RULES

- Service on this product must be performed by qualified repair personnel only. Service or maintenance performed by unqualified personnel could result in injury to the user and/or damage to the product. Such service may also void your warranty.
- Use only identical replacement parts when servicing the product. Follow the instructions in the Maintenance section of this manual. Use of unauthorised parts or failure to follow maintenance instructions may create a risk of shock, serious injury to the user and/or damage to the product. Such use may also void your warranty.











### STORAGE AND TRANSPORTATION RULES

- Store the product inside in a dry place.
- Store the product up high or lock it up to prevent unauthorised use or damage. Keep the product out of the reach of children.
- Secure the product when transporting it.
- Save these instructions. Refer to them frequently and use them to instruct others who may use this product. If you loan someone this product, loan these instructions also.



## English

### SYMBOLS

Some of the following symbols may be used on your tool. Please study them and learn their meaning. Proper interpretation of these symbols will allow you to operate the tool more safely and effectively.

SYMBOL	NAME	EXPLANATION
	Safety Alert	Precautions that involve your safety.
	Long Hair	Risk of long hair being drawn into air intake.
	Vacuum Door	Do not run unit while vacuum door is unsecured.
	Loose Clothing	Risk of loose clothing being drawn into air intake.
	Class II Construction	Double-insulated construction.
	Wet Conditions Alert	Do not expose to rain or use in damp locations.
	Read Operator's Manual	To reduce the risk of injury, user must read and understand operator's manual before using this product.
	Switch Off	Remove plug from mains before cleaning or maintenance.
	Eye and Hearing Protection	Wear eye and hearing protection when operating this equipment.
	Keep bystanders away	Keep all bystanders at least 15 m away.

The following signal words and meanings are intended to explain the levels of risk associated with this product.

SYMBOL	SIGNAL	MEANING
	<b>DANGER</b>	Indicates an imminently hazardous situation, which, if not avoided, will result in death or serious injury.
	<b>WARNING</b>	Indicates a potentially hazardous situation, which, if not avoided, could result in serious injury.
	<b>CAUTION</b>	Indicates a potentially hazardous situation, which, if not avoided, may result in minor or moderate injury.
	<b>CAUTION</b>	(Without Safety Alert Symbol). Indicates a situation that may result in property damage.

# English

## SERVICE

Servicing requires extreme care and knowledge and should be performed only by a qualified service technician. For service we suggest you return the product to your nearest **AUTHORISED SERVICE CENTRE** for repair. When servicing, use only identical replacement parts.



### WARNING

Observe all normal safety precautions related to avoiding electrical shock.



### WARNING

To avoid serious personal injury, do not attempt to use this product until you read thoroughly and understand completely the operator's manual. Save this operator's manual and review frequently for continuing safe operation and instructing others who may use this product.



### WARNING

The operation of any power tool can result in foreign objects being thrown into your eyes, which can result in severe eye damage. Before beginning power tool operation, always wear safety goggles or safety glasses with side shields and a full face shield when needed. We recommend Wide Vision Safety Mask for use over eyeglasses or standard safety glasses with side shields. Always use eye protection.

## SAVE THESE INSTRUCTIONS.

## SPECIFICATIONS

### RBV-2200

Voltage	220-240V~ 50 Hz
Power	2,200 W
Air velocity	237 Km/h
Air volume	16 cbm/min
Mulching ratio	10:1
Dust bag capacity	45 L
Measured sound power level	101 dB (A)
Guaranteed sound power level	107 dB (A)
Vibration level	< 25 m/s <sup>2</sup>

### RBV-2400VP

Voltage	220-240V~ 50 Hz
Power	2,400 W
Air velocity	185~237 Km/h
Air volume	10~16 cbm/min
Mulching ratio	10:1
Dust bag capacity	45 L
Measured sound power level	97 dB (A)

Guaranteed sound power level  
Vibration level

107 dB (A)  
< 25 m/s<sup>2</sup>

## DESCRIPTION

1. Shoulder Strap
2. Rear Handle
3. On/Off Switch
4. Speed Control Dial (Model RBV-2400VP only)
5. Front Handle
6. Motor Housing
7. Nozzle
8. Guide Wheels
9. Patio Head (Model RBV-2400VP only)
10. Dust Bag
11. Blower / Vac Mode Selection Lever
12. Power Cable & Plug
13. Live Tool Indicator
14. Dust Bag Holder

## ASSEMBLY

### ATTACHING THE NOZZLE (Fig.2)

- The nozzle (7) comes in two sections. Assemble the sections by slotting them together as shown in Fig. 2. Ensure the sections have clicked into place and are aligned properly. Fasten the sections together at the top and at the bottom, with screws provided.
- Slide the assembled nozzle into the motor housing (6). With the latches at the top and at the bottom, lock the nozzle in place.

### ATTACHING AND REMOVING THE DUST BAG (10) (Fig.3 & 4)



#### CAUTION

Do not use the Blower/Vac in the vacuum mode without the dust bag (10) in place.

- Latch the front of the dust bag holder (14) to the front of the dust exhaust and then lift the dust bag handle side until the dust bag holder secures to the housing. See Fig. 3.
- Hang the strap at the front of the dust bag to the bottom of the nozzle. See Fig. 4.
- When removing the dust bag, detach the strap from nozzle first, then press the release on the dust bag holder and gently dislodge the dust bag off the motor housing.

### SHOULDER STRAP (1) (Fig.3)

- Attach the metal fixture of the shoulder strap to the hole just in front of the ON/OFF switch.

## English

### ASSEMBLY

- Adjust the shoulder strap to a length comfortable for your use.

### OPERATION

- Plug the Blower/Vac into the mains supply. The LiveTool indicator (13) will light up.  
**Note:** To reduce the risk of injury, safety switches are installed for the nozzle and dust bag. The Blower/Vac cannot be turned on unless the nozzle and dust bag are attached.

### OPERATING AS A BLOWER

- Set the mode selection lever (11) to the position showing the arrow pointing forward. Ensure the level have clicked to place and is rotated to the furthest point. See Fig. 5.
- Push the switch (3) to power on. See Fig. 6.
- Hold the Blower/Vac as shown in Fig. 7, and sweep from side to side with the nozzle a few inches above the ground or floor. Move the Blower/Vac slowly, while accumulating a pile of debris.
- Use the blower on walls as shown in Fig. 8.

### OPERATING AS A VACUUM

- Set the mode selection lever (11) to the position showing the arrow pointing backward. Ensure the level have clicked to place and is rotated to the furthest point. See Fig. 9.
- Make sure the dust bag is fitted properly.
- Push the switch (3) to power on. See Fig. 6.
- Position the suction mouth on the area to be cleared.
- Hold the Blower/Vac with the nozzle close to ground as shown in Fig. 10, tilting the nozzle slightly, and use a sweeping action to collect light debris. The debris will flow in to the dust bag. Things such as leaves and small twigs will be mulched as they pass through the fan housing, allowing the dust bag to hold a lot of debris.
- When the dust bag gets full, suction will noticeably decrease. Turn off and unplug the Blower/Vac before emptying the dust bag.



#### WARNING

When the impeller in the motor housing is clogged with twigs, nylon bags, etc. turn off and unplug the Blower/Vac, remove the nozzle and then the obstruction carefully.

### SPEED CONTROL (RBV-2400VP ONLY)

The speed of the unit can be varied using the dial (4) in front of the handle.

- Rotate the dial anticlockwise to set higher speed and clockwise for lower speed. See Fig. 11.

### PATIO HEAD (9) (RBV-2400VP ONLY)

The patio head (9) increases the area of suction when the unit is being used in vacuum mode.

- Slot the patio head into the nozzle until it is fully in. See Fig. 12.
- Use the patio head wheels to roll the Blower/Vac over the area being cleaned, in similar posture as for a vacuum cleaner.

### EMPTYING THE DUSTBAG



#### WARNING

Wear eye protection and face shield to avoid dust getting into your senses.

- Turn off and unplug the Blower/Vac from the mains.
- Empty the contents via the zip at the bottom of the bag.
- Alternatively, detach the dust bag from the motor housing and empty through the top.

### MAINTENANCE

#### MAINTENANCE AND STORAGE

- Take care of your machine and clean it regularly to Obtain long-lasting efficiency and performance.
- When you have finished work, remove the dust bag, turn it upside down and clean it thoroughly.
- Use only a warm damp cloth and soft brush to clean your machine. Do not use petrol, turpentine, lacquer or paint thinner, dry cleaning fluids or similar products.
- If vacuum power decrease and the dust bag is empty, clean the shredding chamber carefully.
- Prior to storing your Blower / Vacuum after use, check to ensure the product is not clogged with dirt or debris and that the blow / vacuum mode selection lever is operating smoothly. Keep all nuts, bolts and screws tight to be sure your machine is in a safe working condition. Use only manufacturer or authorized agent recommended replacement parts and accessories.

#### CLEANING THE DUST BAG

- Empty the dust bag after each use to avoid deterioration and obstruction of the air flow which will reduce the performance of the unit.

## English

### MAINTENANCE

- Clean the dust bag as needed. With eye protection on, turn the dust bag inside out after initial emptying and vigorously shake out the dust and debris.

### DISPOSAL



Waste electrical products should not be disposed of together with household waste. Please recycle where facilities exist. Check with your local authority or retailer for recycling advice.

**ALLGEMEINE SICHERHEITSVORSCHRIFTEN**



**WARNUNG**

Bei der Verwendung von elektrischen Geräten müssen die grundlegenden Sicherheitsbestimmungen befolgt werden, um die Risiken von Bränden, elektrischen Schlägen und Körperverletzungen zu verringern.

**LESEN SIE ALLE ANWEISUNGEN.**

- Machen Sie sich mit den Anwendungen Ihres Geräts und seiner Funktionsweise vertraut.
- Beseitigen Sie vor jeder Verwendung alle Hindernisse aus dem Arbeitsbereich. Entfernen Sie Steine, Glassplitter, Nägel, Metallkabel, Schnüre und andere Objekte, die weggeschleudert werden oder sich in der Turbine verfangen können.
- Tragen Sie eine lange und dicke Hose sowie Stiefel und Handschuhe. Tragen Sie keine weite Kleidung oder kurze Hosen und arbeiten Sie niemals barfuß. Tragen Sie keinen Schmuck.
- Stecken Sie lange Haare auf Schulterhöhe hoch, um zu vermeiden, dass sie sich in den rotierenden Elementen verfangen.
- Achten Sie darauf, dass Kinder oder unerfahrene Personen dieses Gerät nicht verwenden.
- Achten Sie darauf, dass Besucher, Kinder und Haustiere mindestens 15 m vom Arbeitsbereich entfernt bleiben.
- Verwenden Sie dieses Gerät nicht, wenn Sie müde oder krank sind, unter dem Einfluss von Alkohol oder Drogen stehen, oder wenn Sie Medikamente einnehmen.
- Verwenden Sie dieses Gerät nicht in einem schlecht beleuchteten Bereich. Sorgen Sie dafür, dass Ihr Arbeitsbereich gut beleuchtet ist (Tageslicht oder künstliches Licht).
- Bewahren Sie stets eine Gleichgewichtsposition. Strecken Sie den Arm nicht zu weit aus. Andernfalls können Sie stürzen und/oder mit den heißen Teilen in Berührung kommen.
- Halten Sie Ihren Körper von den rotierenden Elementen fern.
- Prüfen Sie den Zustand Ihres Geräts, bevor Sie es verwenden. Ersetzen Sie vor der Verwendung Ihres Geräts alle beschädigten Teile.
- Verwenden Sie Ihr Gerät nie an nassen oder feuchten Orten. Verwenden Sie Ihr Gerät nicht im Regen.
- Tragen Sie bei der Verwendung Ihres Geräts eine Sicherheits- oder Schutzbrille.

- Verwenden Sie das geeignete Gerät. Verwenden Sie Ihr Gerät nur für die Anwendungen, für die es konzipiert ist.
- Verwenden Sie Ihre Gerät nicht mit nassen Händen.
- Verwenden Sie Ihr Gerät nicht, wenn der Ein-/Aus-Schalter defekt ist und das Gerät nicht korrekt ein- oder ausgeschaltet werden kann. Ein Gerät, das nicht korrekt ein- und ausgeschaltet werden kann, stellt eine Gefährdung dar und muss repariert werden.
- Vermeiden Sie ein versehentliches Einschalten.
- Handeln Sie bei der Verwendung des Geräts stets umsichtig und überlegt. Bleiben Sie wachsam und schauen Sie konzentriert auf Ihre Arbeit.
- Überbeanspruchen Sie Ihr Gerät nicht. Ihr Gerät arbeitet effizienter und sicherer, wenn Sie es auf der Leistungsstufe einsetzen, für die es konzipiert wurde.
- Ziehen Sie den Netzstecker Ihres Geräts sofort ab, falls das Stromkabel oder das Verlängerungskabel beschädigt oder durchtrennt wurde.
- Ziehen Sie vor jeder Wartungsoperation und vor jedem Zubehörwechsel stets den Netzstecker Ihres Geräts ab.
- Lassen Sie weder Kinder noch behinderte Personen das Gerät ohne Ihre Hilfe benutzen.
- Überwachen Sie Kinder, um sicherzustellen, dass sie nicht mit dem Gerät spielen.
- Der Bediener oder Benutzer haftet für die verursachten Schäden oder Verletzungen.
- Der Stecker für das Verlängerungskabel muss der Norm IEC 60320-2-3 entsprechen.
- Ziehen Sie den Netzstecker ab, wenn das Gerät anormal vibriert.
- Gehen Sie, aber rennen Sie nicht.
- Blasen Sie die Abfälle nicht in Richtung der Personen, die sich in Ihrer Umgebung befinden.
- Lagern Sie das Gerät an einem trockenen Ort.

**SPEZIFISCHE SICHERHEITSVORSCHRIFTEN**

**SPEZIFISCHE SICHERHEITSVORSCHRIFTEN FÜR HÄCKSELSAUGER MIT GEBLÄSE**

- Tragen Sie Ohrenschützer und einen Helm mit einer Augenblende, um die Risiken eines Gehörverlustes und von Augenverletzungen zu verhindern.
- Verwenden Sie dieses Gerät nicht zum Saugen von feuchten Materialien, Wasser, Flüssigkeiten, Glassplittern, Steinen, Metallboxen oder Metallgegenständen: Dies könnte Ihr Gerät beschädigen und schwere Verletzungen verursachen.

### SPEZIFISCHE SICHERHEITSVORSCHRIFTEN

- Verwenden Sie dieses Gerät nicht zum Saugen von heißer Asche oder glühenden Teilen, die noch Rauch abgeben oder entzündbare oder explosive Substanzen enthalten.
- Verwenden Sie dieses Gerät nicht zum Saugen von glühenden Zigaretten.
- Saugen Sie keinen äußerst entzündbaren Rauch. Achten Sie stets darauf, dass die zu saugenden Materialien nicht entzündbar, giftig oder explosiv sind.
- Verwenden Sie das Gerät niemals ohne eingesetzten Auffangsack.
- Schieben Sie keine Objekte von Hand in den Schaft des Saugers mit Gebläse ein.
- Schieben Sie nicht Ihre Hände, Finger oder einen beliebigen anderen Körperteil in das Absaugrohr oder die Absaugöffnung des Saugers mit Gebläse.
- Nehmen Sie das Gerät niemals in geschlossenen oder schlecht belüfteten Räumen oder in der Nähe von brennbaren und/oder explosiven Substanzen, wie bestimmte Flüssigkeiten, Gase und Pulver, in Betrieb.

### ELEKTRISCHE SICHERHEIT

- Vergewissern Sie sich, dass das Stromkabel so verläuft, dass niemand darauf treten, darüber stolpern oder das Kabel auf andere Weise beschädigen kann.
- Achten Sie darauf, dass das Stromkabel und das Verlängerungskabel in einwandfreiem Zustand bleiben. Transportieren Sie das Gerät niemals an seinem Stromkabel. Ziehen Sie zum Abziehen des Steckers niemals am Stromkabel oder am Verlängerungskabel, sondern direkt am Stecker. Achten Sie darauf, dass das Stromkabel und das Verlängerungskabel nicht in die Nähe von Wärmequellen, Öl und scharfkantigen Objekten geraten.
- Verwenden Sie nur für eine Verwendung im Freien zugelassene Verlängerungskabel mit einem Durchmesser von 1,5 mm<sup>2</sup>. Die Stecker müssen geerdet und dicht sein.
- Prüfen Sie, dass das Verlängerungskabel nicht abgenutzt ist oder Schnitte bzw. Kerben aufweist. Ein beschädigtes oder abgenutztes Strom- oder Verlängerungskabel muss sofort ausgewechselt oder repariert werden.
- Vergewissern Sie sich, dass die Netzversorgung den auf dem Typenschild angegebenen Werten entspricht. Schließen Sie Ihr Gerät niemals an eine andere Netzspannung als jene an, wofür es konzipiert wurde.

- Falls das Strom- oder Verlängerungskabel bei der Verwendung beschädigt wird, ziehen Sie sofort den Netzstecker Ihres Geräts ab. **BERÜHREN SIE DAS STROM- ODER VERLÄNGERUNGSKABEL VOR DEM ABZIEHEN DES NETZSTECKERS NICHT.**
- Überprüfen Sie, ob Ihr Stromnetz mit einem Überlastschalter verbunden ist, der sich über 30 mA auslöst.
- Um die Risiken eines elektrischen Schlages zu verhindern, berühren Sie die mit der Erdung verbundenen Teile nicht.
- Achten Sie darauf, dass Ihr Gerät in der Position "Aus" ist, bevor Sie es anschließen.
- Halten Sie den Häckelsauger bei der Verwendung fest mit beiden Händen.
- Lassen Sie ein beschädigtes Stromkabel vom Hersteller, seinem Kundendienst oder von qualifizierten Personen auswechseln, um jedes Risiko zu vermeiden.

### WARTUNG

- Warten Sie Ihr Gerät sorgfältig. Wechseln Sie die Zubehörteile entsprechend den Anweisungen in diesem Handbuch aus. Achten Sie darauf, dass Ihr Gerät stets trocken und sauber ist und keine Öl- oder Fettsuren aufweist.
- Ziehen Sie stets den Netzstecker vom Gerät ab, bevor Sie Einstellungen oder Reparaturen vornehmen.
- Verwenden Sie Ihr Gerät nicht, wenn bestimmte Teile beschädigt sind.
- Prüfen Sie Ihr Gerät vor jeder Verwendung, um sich zu vergewissern, dass es korrekt funktioniert. Kontrollieren Sie die Ausrichtung der beweglichen Teile. Vergewissern Sie sich, dass kein Geräteteil beschädigt ist. Kontrollieren Sie die Montage und alle anderen Elemente, die sich auf den Betrieb des Geräts auswirken können. Prüfen Sie auch, dass der Stecker in einwandfreiem Zustand ist. Alle beschädigten Teile müssen durch einen autorisierten Ryobi-Kundendienst repariert oder ausgetauscht werden.
- Reinigen Sie Ihr Gerät regelmäßig, um zu vermeiden, dass sich Gras in der Turbine oder in den Belüftungsschlitzen ansammelt.
- Tauchen Sie Ihr Gerät niemals in Wasser oder eine andere Flüssigkeit ein und spritzen Sie es nicht ab. Verwenden Sie weder Lösemittel noch Reinigungsmittel. Achten Sie darauf, dass die Griffe stets trocken und sauber sowie frei von Abfallstücken sind.
- Reinigen Sie das Gerät nach jeder Verwendung mit einem weichen und trockenen Lappen.

## Deutsch

### SPEZIFISCHE SICHERHEITSVORSCHRIFTEN



#### WARNUNG

Ziehen Sie stets den Netzstecker Ihres Geräts ab, bevor Sie jeglichen Wartungsvorgang durchführen.

### REPARATUREN

- Reparaturen dürfen nur durch einen qualifizierten Techniker ausgeführt werden. Wartungs- oder Reparaturarbeiten, die von nicht qualifizierten Personen durchgeführt werden, können zu schweren Körperverletzungen oder einer Beschädigung des Geräts führen. Bei Missachtung dieser Vorschrift wird Ihre Garantie ebenfalls ungültig und verfällt.
- Verwenden Sie zur Wartung nur Ersatzteile, die mit den Originalteilen identisch sind. Befolgen Sie Anweisungen im Abschnitt "Wartung" in diesem Handbuch. Dadurch vermeiden Sie das Risiko von elektrischen Schlägen, schweren Körperverletzungen und einer Beschädigung des Geräts. Bei Missachtung dieser Vorschrift wird Ihre Garantie ebenfalls ungültig und verfällt.

### LAGERUNG UND TRANSPORT

- Bewahren Sie Ihr Gerät an einem trockenen und geschützten Ort auf.
- Lagern Sie Ihr Gerät in der Höhe oder in einem per Schlüssel abgeschlossenen Raum, um zu vermeiden, dass nicht berechnigte Personen das Gerät verwenden. Bewahren Sie das Gerät außerhalb der Reichweite von Kindern auf.
- Befestigen Sie Ihr Gerät, wenn Sie es transportieren müssen.
- Bewahren Sie diese Anweisungen auf. Lesen Sie die darin enthaltenen Informationen regelmäßig nach, um andere eventuelle Benutzer zu informieren. Wenn Sie Ihr Gerät verleihen, geben Sie das zugehörige Bedienungshandbuch ebenfalls mit.



### SYMBOLE

Auf Ihrem Gerät können folgende Symbole abgebildet sein. Machen Sie sich mit diesen Symbolen vertraut und merken Sie sich ihre Bedeutung. Eine korrekte Interpretation dieser Symbole ermöglicht Ihnen eine sicherere und adäquatere Verwendung Ihres Geräts.



SYMBOL	NAME	BEDEUTUNG
	Warnung!	Gibt die für die Gewährleistung Ihrer Sicherheit zu treffenden Vorsichtsmaßnahmen an.
	Lange Haare	Achten Sie darauf, dass sich lange Haare nicht im Lufteinzug verfangen.
	Absaugöffnung	Schalten Sie das Gerät nicht ein, solange der Auffangsack nicht richtig eingesetzt ist.
	Weite Kleidung	Tragen Sie keine weiten Kleidungsstücke, um zu vermeiden, dass sie vom Lufteinzug angesaugt werden.
	Isolation der Klasse II	Dieses Gerät ist mit einer Schutzisolation ausgestattet.
	Warnung zu Feuchtigkeitsbedingungen	Setzen Sie dieses Gerät niemals dem Regen aus und verwenden Sie es nicht an feuchten Orten.
	Bedienungsanleitung	Zur Verringerung der Verletzungsrisiken müssen Sie die vorliegende Bedienungsanleitung vollständig gelesen und verstanden haben.

# Deutsch

## SYMBOLE

SYMBOL	NAME	BEDEUTUNG
	Ausschalten des Geräts	Ziehen Sie den Netzstecker des Geräts ab, bevor Sie es reinigen oder reparieren.
	Schutzbrille und Gehörschutz	Tragen Sie bei der Verwendung dieses Geräts eine Schutzbrille und einen Gehörschutz.
	Besucher fern halten	Achten Sie darauf, dass Besucher mindestens 15 m vom Arbeitsbereich entfernt bleiben.

Die folgenden Symbole und die ihnen zugewiesenen Bezeichnungen ermöglichen es, die verschiedenen Risikostufen im Rahmen der Verwendung des Geräts zu erläutern.

SYMBOL	NAME	BEDEUTUNG
	<b>GEFAHR</b>	Gibt eine immanent gefährliche Situation an, die einen Todesfall oder eine schwere Körperverletzung herbeiführen kann, wenn sie nicht vermieden wird.
	<b>WARNUNG</b>	Gibt eine potenziell gefährliche Situation an, die schwere Körperverletzungen herbeiführen kann, wenn sie nicht vermieden wird.
	<b>VORSICHT</b>	Gibt eine potenziell gefährliche Situation an, die leichte bis mittelschwere Verletzungen herbeiführen kann, wenn sie nicht vermieden wird.
	<b>VORSICHT</b>	(ohne Sicherheitswarnsymbol) Gibt eine Situation an, die Materialschäden herbeiführen kann.

## REPARATUREN

Die Wartung setzt höchste Sorgfalt und eine gute Kenntnis des Geräts voraus: Sie muss durch einen qualifizierten Techniker ausgeführt werden. Wir empfehlen Ihnen, Ihr Gerät zur Ausführung von Reparaturen zum nächstgelegenen AUTORISIERTEN KUNDENDIENSTZENTRUM zu bringen. Bei einem Austausch von Teilen dürfen nur Originalersatzteile verwendet werden.



### WARNUNG

Treffen Sie alle üblichen Sicherheitsvorkehrungen, um einen elektrischen Schlag zu vermeiden.



### WARNUNG

Versuchen Sie nicht, dieses Gerät zu verwenden, bevor Sie diese Bedienungsanleitung vollständig durchgelesen und verstanden haben.

Bewahren Sie dieses Bedienungshandbuch auf und lesen Sie regelmäßig die relevanten Informationen nach, um ein sicheres Arbeiten zu gewährleisten und gegebenenfalls andere Benutzer zu informieren.



### WARNUNG

Die Verwendung eines elektrischen Geräts kann dazu führen, dass Fremdkörper in Ihre Augen spritzen und schwere Augenverletzungen verursachen. Verwenden Sie Ihr Gerät nur mit einer Sicherheits- oder Schutzbrille mit Seitenschutz sowie gegebenenfalls mit einer Staubschutzmaske. Wir empfehlen Sichtbrillenträgern, die Brille durch eine Schutzmaske oder eine Standardschutzbrille mit Seitenschutz abzudecken. Schützen Sie stets Ihre Augen.

**BEWAHREN SIE DIESE ANWEISUNGEN AUF.**

## Deutsch

### TECHNISCHE DATEN

#### RBV-2200

Stromversorgung	220-240 V~ 50 Hz
Leistung	2.200 W
Luftgeschwindigkeit	237 km/h
Ansaugvolumen	16 m <sup>3</sup> /Min.
Reduzierung durch Zerkleinerung	10:1
Fassungsvermögen des Auffangsacks	45 l
Gemessener Schalleistungspegel	101 dB (A)
Garantierter Schalleistungspegel	107 dB (A)
Vibrationspegel	< 25 m/s <sup>2</sup>

#### RBV-2400VP

Stromversorgung	220-240 V~ 50 Hz
Leistung	2.400 W
Luftgeschwindigkeit	185~237 km/h
Ansaugvolumen	10~16 m <sup>3</sup> /min
Reduzierung durch Zerkleinerung	10:1
Fassungsvermögen des Auffangsacks	45 l
Gemessener Schalleistungspegel	97 dB (A)
Garantierter Schalleistungspegel	107 dB (A)
Vibrationspegel	< 25 m/s <sup>2</sup>

### BESCHREIBUNG

- Schultergurt
- Hinterer Griff
- Ein-/Aus-Schalter
- Einstellrädchen für die Drehzahl (nur für Modell RBV-2400VP)
- Griff vorn
- Motorgehäuse
- Sauger-/Gebläseschaft
- Laufrollen
- Breite Düse (nur Modell RBV-2400VP)
- Auffangbeutel
- Auswahlschalter für Sauger-/Gebläsebetrieb
- Stromversorgungskabel
- Spannungs-LED
- Auffangsackhalterung

### MONTAGE

#### BEFESTIGUNG DES SCHAFTS (Abb. 2)

- Der Schaft (7) wird in zwei Teilen geliefert. Montieren Sie den Schaft durch Zusammenfügen der beiden Teile, und vergewissern Sie sich, dass sie in einer Linie und richtig eingerastet sind. Befestigen Sie die beiden Teile mit den mitgelieferten und dazu vorgesehenen Schrauben auf der oberen und unteren Seite des Schafts, und ziehen Sie sie fest an.

- Führen Sie den montierten Schaft in das Motorgehäuse (6) ein und schließen Sie die Sperrvorrichtungen auf der oberen und unteren Seite des Motorgehäuses.

#### BEFESTIGUNG UND ENTFERNUNG DES AUFFANGSACKS (Abb. 3-4)



##### VORSICHT

Verwenden Sie Ihren Sauger mit Gebläse nicht im Saugbetrieb, wenn der Auffangsack (10) nicht eingesetzt ist.

- Schieben Sie die Auffangsackhalterung (14) auf die Absaugöffnung und drücken Sie sie darauf, damit der Schnapper vorne am Griff des Auffangsacks einrastet und dieser am Motorgehäuse befestigt wird (Abb. 3).
- Verbinden Sie die Schlinge auf der vorderen Seite des Auffangsacks am Haken, der sich unterhalb des Schafts befindet (Abb. 4).
- Wenn Sie den Auffangsack entfernen, nehmen Sie zuerst die Schlinge vom Haken ab und drücken anschließend auf den Schnapper des Auffangsacks, um diesen sanft vom Motorgehäuse lösen zu können.

#### SCHULTERGURT (1) (Abb. 3)

- Hängen Sie den Metallhaken des Schultergurts am Befestigungsring an, der sich vor dem Ein-/Aus-Schalter befindet.
- Stellen Sie den Schultergurt so ein, dass Sie eine bequeme Arbeitsposition haben.

### VERWENDUNG

- Schließen Sie Ihren Sauger an. Die Spannungs-LED (13) leuchtet auf.  
**Hinweis:** Um Verletzungsgefahren zu verhindern, sind der Schaft und der Auffangsack mit einer Sicherheitsvorrichtung ausgestattet. Der Sauger mit Gebläse kann nicht in Betrieb gesetzt werden, wenn der Schaft und der Auffangsack nicht eingesetzt sind.

#### VERWENDUNG ALS GEBLÄSE

- Stellen Sie den Auswahlschalter (11) auf die durch einen Pfeil nach vorn dargestellte Position. Vergewissern Sie sich, dass der Auswahlschalter richtig eingerastet ist und nicht weitergedrückt werden kann (Abb. 5).
- Schieben Sie den Ein-/Aus-Schalter (3) nach vorn, um das Gerät einzuschalten (Abb. 6).

## Deutsch

### VERWENDUNG

- Halten Sie das Gebläse so, wie auf der Abbildung 7 dargestellt, und führen Sie eine Hin- und Herbewegung durch, indem Sie den Schaft einige Zentimeter über dem Boden halten. Bewegen Sie sich langsam vorwärts und häufen Sie Blätter oder Abfallstücke vor Ihnen an.
- Um Ihr Gebläse an Wänden und Mauern zu verwenden, halten Sie das Gerät so, wie auf der Abbildung 8 dargestellt.

### VERWENDUNG ALS SAUGER

- Stellen Sie den Auswahlschalter (11) auf die durch einen Pfeil nach hinten dargestellte Position. Vergewissern Sie sich, dass der Auswahlschalter richtig eingerastet ist und nicht weitergedrückt werden kann (Abb. 9).
- Vergewissern Sie sich, dass der Auffangsack richtig befestigt ist.
- Schieben Sie den Ein-/Aus-Schalter (3) nach vorn, um das Gerät einzuschalten (Abb. 6).
- Positionieren Sie den Schaft des Saugers mit Gebläse über den zu reinigenden Bereich.
- Halten Sie den Sauger mit dem leicht geneigten Schaft einige Zentimeter über dem Boden, wie auf der Abbildung 10 dargestellt, und führen Sie eine Hin- und Herbewegung durch, um leichte Abfallstücke oder Blätter aufzusaugen. Die Blätter und kleinen Zweige werden in den Auffangsack gesaugt und bei ihrem Durchlauf durch das Gehäuse von der Turbine zerkleinert, wodurch der Auffangsack mehr Abfallstücke enthalten kann.
- Wenn der Auffangsack voll ist, sinkt die Saugleistung beträchtlich. Schalten Sie den Sauger aus und ziehen Sie das Netzkabel heraus, bevor Sie den Auffangsack entleeren.



#### WARNUNG

Wenn Teile wie Zweige oder Plastiksäckchen die Turbine blockieren, schalten Sie den Sauger aus und ziehen Sie das Netzkabel heraus; nehmen Sie anschließend den Schaft ab und entfernen Sie vorsichtig die eingeklemmten Teile.

### EINSTELLUNG DER DREHZAHL (NUR MODELL RBV-2400VP)

Mit dem Einstellrädchen (4) vorne am Griff kann die Drehzahl des Geräts eingestellt werden.

- Drehen Sie das Einstellrädchen nach unten, um die Drehzahl zu erhöhen, und nach oben, um sie zu senken (Abb. 11).

### BREITE DÜSE (9) (NUR MODELL RBV-2400VP)

Mit der breiten Düse (9) kann die Saugfläche des Saugers vergrößert werden.

- Schieben Sie die breite Düse in den Schaft ein, bis sie richtig eingerastet ist (Abb. 12).
- Verwenden Sie die Laufrollen der breiten Düse zum Bewegen des Saugers über den zu reinigenden Bereich, genau wie bei einem herkömmlichen Staubsauger.

### ENTLEEREN DES AUFFANGSACKS



#### WARNUNG

Tragen Sie einen Augenschutz und eine Gesichtsmaske, um sich vor dem Staub zu schützen.

- Schalten Sie den Sauger aus und ziehen Sie das Netzkabel ab.
- Leeren Sie den Inhalt des Auffangsacks aus, indem Sie ihn am Reißverschluss öffnen.
- Sie können den Auffangsack ebenfalls vom Motorgehäuse lösen und über seine obere Öffnung entleeren.

### WARTUNG

#### WARTUNG UND LAGERUNG

- Warten Sie Ihr Gerät, indem Sie den Auffangsack regelmäßig entleeren, um die langfristige Wirksamkeit und Leistung Ihres Geräts zu gewährleisten.
- Wenn Sie mit Ihrer Arbeit fertig sind, nehmen Sie den Auffangsack heraus, kehren Sie ihn um und reinigen Sie ihn sorgfältig.
- Verwenden Sie einen warmen feuchten Lappen und eine weiche Bürste zum Reinigen Ihres Saugers. Verwenden Sie niemals Produkte wie Benzin, Terpentin, Lack, Verdünnungsmittel oder Trockenreiniger.
- Wenn die Saugleistung sinkt, während der Auffangsack leer ist, reinigen Sie die Turbine.
- Bevor Sie Ihren Sauger mit Gebläse lagern, überprüfen Sie, ob sich Staub oder Materialrückstände angesammelt haben und ob der Auswahlschalter richtig funktioniert. Vergewissern Sie sich, dass alle Muttern, Bolzen und Schrauben fest angezogen sind und das Gerät in einem einwandfreien Betriebszustand ist.

## Deutsch

### WARTUNG

Verwenden Sie bei einem Austausch von Elementen nur Original-Zubehör- und Ersatzteile oder solche, die empfohlen werden.

### REINIGUNG DES AUFFANGSACKS

- Entleeren Sie den Auffangsack nach jeder Verwendung, um zu verhindern, dass die Lüftungsschlitze beschädigt oder verstopft werden, was die Leistungen des Saugers herabsetzen würde.
- Reinigen Sie den Auffangsack, sobald es notwendig ist. Nachdem Sie den Auffangsack unter Tragen des Augenschutzes entleert haben, kehren Sie ihn um und schütteln Sie ihn energisch, um den Staub oder die Abfallrückstände zu entfernen.

### ENTSORGUNG DES GERÄTS



Werfen Sie elektrische Geräte nicht in den Hausmüll. Geben Sie diese Geräte bei Recyclingzentren ab. Wenden Sie sich an die entsprechenden Behörden oder an Ihren Händler, um Auskünfte über das Recyclingverfahren zu erhalten.

## ÁLTALÁNOS BIZTONSÁGI ELŐÍRÁSOK



### FIGYELMEZTETÉS

A tűzveszély, az áramütés és a más testi sérüléssel járó balesetek elkerülése végett feltétlenül fontos, hogy az elektromos kertiápolási szerszámok használata során az elemi biztonsági előírásokat teljes mértékben betartsa.

## OLVASSA EL AZ ÖSSZES UTASÍTÁST.

- Tanulmányozza, ismerje meg a készülék felhasználási lehetőségeit és működését.
- Minden használat előtt távolítsa el az akadályozó tárgyakat a munkaterületről. Gyűjtse össze a köveket, üvegdarabokat, szögeket, acéldrótokat, kötél- és átalánosságban minden olyan tárgyat, amelyet a turbina kidobhat vagy bekaphat.
- Viseljen hosszú szárú, vastag anyagból készült nadrágot, csizmát és védőkesztyűt. Munka közben ne hordjon bő ruhát, rövidnadrágot és soha ne dolgozzon mezítül. Soha ne viseljen ékszert munka közben.
- Amennyiben hosszú a haja, gondoskodjon a védelméről, azaz túsze fel a vállak vonala felett, hogy a szerszám mozgó részei ne kaphassák be.
- Ne hagyja, hogy gyermekek ill. olyan személyek használják a szerszámot, akik nem rendelkeznek megfelelő gyakorlattal.
- A munkafolyamatot szemlélő személyeket, gyermekeket és háziállatokat tartsa legalább 15 m-es távolságra a munkaterülettől.
- Ne használja a szerszámot, ha fáradt, beteg, alkohol vagy kábítószer hatása alatt áll, illetve ha orvosságot szed.
- Ne használja ezt a szerszámot rosszul megvilágított helyen. Gondoskodjon arról, hogy a munkaterület részeseüljön kellő megvilágításban (napfény vagy mesterséges megvilágítás).
- Ügyeljen arra, hogy munka közben mindig tartsa meg az egyensúlyt. Ne nyújtsa túl messze a karját. Ellenkező esetben eleshet vagy a forró részekhez érhet.
- Tartsa távol testétől a szerszám mozgó részeit.
- Használat előtt ellenőrizze a szerszám állapotát. A szerszám használata előtt minden sérült alkatlelemet cseréltesse ki.
- Ne használja a szerszámot nedves vagy páras környezetben. Ne használja a szerszámot esőben.
- Használjon biztonsági- vagy védőszemüveget a szerszám használata közben.
- A célnak megfelelő szerszámot használja. A szerszámot kizárólag olyan felhasználási célokra alkalmazza, amelyre tervezték / fejlesztették.

- Ne használja a szerszámot, ha vizes a keze.
- Ne használja a szerszámot, ha a kapcsológomb nem teszi lehetővé a készülék megfelelő beindítását illetve leállítását. Egy olyan szerszám, amelyet nem lehet megfelelőképp be- és kikapcsolni, az veszélyes, és feltétlenül meg kell javíttatni.
- Kerülje a szerszám véletlenszerű beindítását.
- Cselekedjen körültekintően, dolgozzon ésszerűen és hallgasson a józan ítélőképességére, ha a szerszámmal dolgozik. Mindig óvatosan járjon el és figyeljen oda jól, hogy mit csinál.
- Ne erőltesse a szerszámot. A szerszám hatékonysága, valamint az igénybevétel biztonsága akkor maximális, ha azt rendeltetésének és teljesítményének megfelelően használja.
- Szüntesse meg azonnal a szerszám elektromos csatlakoztatását (azaz húzza ki), ha a tápvezeték vagy a hosszabbító sérült, vagy meg lett vágva.
- Mindig szüntesse meg a szerszám elektromos hálózati tápellátását (azaz húzza ki), ha nem használja, ill. mielőtt bármilyen karbantartási művelethez vagy tartozékcserehez fog.
- Ne hagyja, hogy gyermekek, és mozgássérült / fogyatékos emberek a szerszámot segítség nélkül használják.
- A gyermekek felügyelete során bizonyosodjon meg arról, hogy nem játszanak a szerszámmal.
- A gép működtetője a felelős az okozott károkért és sérülésekért.
- A hosszabbító csatlakozója meg kell hogy feleljen az IEC 60320-2-3 szabványnak.
- Húzza ki a készüléket, ha az rendellenesen, abnormálisan vibrál.
- Járjon, de ne fusson.
- Ne fújja a hulladékok a közelében lévő személyek felé.
- A készüléket száraz helyen tárolja.

## SPECIÁLIS BIZTONSÁGI ELŐÍRÁSOK

### A LOMBSZÍVÓ / FÚVÓ / SZECSKÁZÓ GÉPEKRE VONATKOZÓ SPECIÁLIS BIZTONSÁGI ELŐÍRÁSOK

- Használjon hallásvédő eszközt (fülvédőt, fül dugót) és egy ellenzós védősisakot a halláskárosodás és a szemsérülések elkerülése érdekében.
- Ne használja ezt a készüléket nedves anyagok, víz, folyadékok, üvegdarabok, kövek, konzervdobozok és egyéb fémtárgyak felszívására : ez megrongálhatja a szerszámot és testi sérüléseket okozhat.

## SPECIÁLIS BIZTONSÁGI ELŐÍRÁSOK

- Ne használja ezt a készüléket meleg hamu, izzó, még füstölő ill. gyúlékony / robbanásveszélyes anyagot tartalmazó dolgok felszívására.
- Ne szívjon fel a készülékkel parázsló cigarettacsikket.
- Ne szívjon a készülékbe erősen gyúlékony gőzt / füstöt. Mindig bizonyosodjon meg arról, hogy a felszívásra kerülő anyagok nem gyúlékonyak, mérgezőek, vagy robbanásveszélyesek.
- Soha ne üzemeltesse a szívókészüléket, ha nincs a gyűjtőzsák a helyén.
- Ne helyezzen kézzel semmit a lombszívó-fúvó gép csövébe.
- Ne tegye a kezét, ujjait, és testének egyetlen részét sem a lombszívó-fúvó gép csövébe ill. ürítőnyílásába.
- Ne indítsa be a szerszámot zárt vagy rosszul szellőző helyen, valamint gyúlékony- / tűzveszélyes- és/vagy robbanó anyagok közelében (ilyenek lehetnek bizonyos folyadékok, gázok, porok).

## ELEKTROMOS BIZTONSÁGI ELŐÍRÁSOK

- Bizonyosodjon meg arról, hogy a tápvezeték oly módon van elhelyezve, hogy senki sem léphet rá, senkinek sem akadhat bele a lába, ill. semmilyen módon sem rongálódhat meg.
- Ügyeljen arra, hogy az elektromos hálózati tápvezeték és a hosszabbító mindig jó állapotban legyen. Soha ne szállítsa a szerszámot a tápvezetékénél fogva. Soha ne a tápvezetékénél / hosszabbító kábelnél, hanem a csatlakozódugónál fogva húzza ki a szerszámot az aljzatból. Tartsa távol a hálózati tápvezetékét és a hosszabbítót bármilyen hőforrástól, olajos dologtól és éles tárgytól.
- Kizárólag olyan, kültéri használatra gyártott és jóváhagyott hosszabbítókat használjon, melyek vezető-keresztmetszete 1,5 mm<sup>2</sup>. A csatlakozóduguzatoknak és konnectoroknak vizállónak és földeltnek kell lenniük.
- Ellenőrizze, hogy a hosszabbító nem kopott, nincs elvágyva, és egyéb módon sem sérült. A sérült vagy kopott tápvezetékét és hosszabbítót azonnal ki kell cseréltetni, vagy meg kell javíttatni.
- Bizonyosodjon meg arról, hogy a hálózati tápfeszültség paraméterei megfelelnek a szerszám típus tábláján feltüntetett értékeknek. Soha ne csatlakoztassa a szerszámot ettől eltérő hálózati feszültségre.
- Ha a tápvezeték vagy a hosszabbító bármilyen sérülést szenved a használat során, azonnal szüntesse meg a szerszám elektromos csatlakoztatását.

NE ÉRJEN AZ ELEKTROMOS VEZETÉKHEZ ÉS A HOSSZABBÍTÓHOZ, AMÍG KI NEM HÚZTA A SZERSZÁMOT.

- Ellenőrizze, hogy az Ön által használt elektromos hálózat tartalmaz-e olyan megszakítót, amely 30 mA-es áramerősségnél kiold.
- Az áramütés veszélyének csökkentése érdekében ne érintse a földelt részeket.
- Mielőtt csatlakoztatja a szerszámot, ellenőrizze hogy a szerszám "ki" állásban van-e.
- Használat közben mindig erősen, két kézzel fogja a lombszívó-fúvó gépet.
- Ha az elektromos tápvezeték megsérült, a veszélyek elkerülése érdekében cseréltesse ki a gyártóval, szerviz-szolgálatával vagy egy szakképzett villanyszerelővel.

## KARBANTARTÁS

- Gondoskodjon a szerszám kellő karbantartásáról. A tartozékok cseréjét a jelen kézikönyv utasításainak megfelelően végezze. Ügyeljen arra, hogy a szerszám mindig száraz, tiszta állapotban, olaj- és zsíradékmentes legyen.
- Mindig szüntesse meg a szerszám elektromos csatlakoztatását a beállítási- ill. javítási műveletek elvégzése előtt.
- Ne használja a szerszámot, ha valamely alkatrésze meghibásodott / sérült.
- Minden használat előtt vizsgálja át a szerszámot, hogy megbizonyosodjon, minden tekintetben megfelelően fog működni. Ellenőrizze a mozgó alkatrészek beállítását. Ellenőrizze, hogy egyetlen alkatétel sem tört el. Ellenőrizze a szerszám felszerelését és minden egyéb körülményt, ami befolyásolhatja a működését. Azt is ellenőrizze le, hogy a dugasz jó állapotban van-e. Bármilyen megrongálódott alkatrészt / tartozékot egy hivatalos (szerződött) Ryobi Szerviz Központban kell megjavíttatni vagy kicseréltetni.
- Rendszeresen tisztítsa a szerszámot, hogy ne gyűlhessen össze fű a turbinában és a szellőzőnyílásokban.
- Soha ne merítse a szerszámot vízbe vagy bármilyen más folyadékba, továbbá övja a freccsenő víztől is. Ne használjon oldószert (hígítót), sem pedig detergenst. Ügyeljen arra, hogy a fogantyúk mindig szárazak, tiszták, hulladéktól mentesek legyenek.
- A szerszámot minden használat után egy puha, száraz ruhadarabbal tisztítsa le.

## SPECIÁLIS BIZTONSÁGI ELŐÍRÁSOK



### FIGYELMEZTETÉS

Mindig szüntesse meg a szerszám elektromos hálózati tápellátását, mielőtt bármilyen karbantartási művelethez fog.

### JAVÍTÁS

- A javítási munkákat kizárólag szakképzett szerelő végezheti el. A nem megfelelően képzett személyek által végzett karbantartási ill. javítási munkálatok súlyos testi sérüléssel járó baleset veszélyével járnak és károsíthatják a szerszámot is. Ezen előírás be nem tartása a garanciát is érvényteleníti, annak elvesztésével jár.
- Karbantartás alkalmával kizárólag az eredetiekkel azonos típusú pótalkatrészeket használjon. Tartsa be a kézikönyv Karbantartás c. részében szereplő utasításokat.

Ily módon csökkentheti az áramütés, a súlyos testi sérülések és a szerszám károsodásának veszélyét. Ezen utasítások be nem tartása a garanciát is érvényteleníti, annak elvesztésével jár.

### TÁROLÁS ÉS SZÁLLÍTÁS

- A szerszámot egy száraz, fedett, szélvédett helyre rakja el.
- Magasban lévő- vagy kulccsal zárható helyen tárolja a szerszámot, így elkerülheti, hogy olyan személyek használják, akiknek ez tilos. A szerszámot gyermekek számára nem hozzáférhető helyen kell tárolni.
- Ha szállítania kell, megfelelő módon rögzítse a szerszámot.
- Őrizze meg a jelen használati útmutatót. Használja rendszeresen és tájékoztassa az esetleges többi felhasználót is az itt leírtakról. Ha kölcsönadja a szerszámot, ne feledje el mellékelni hozzá a jelen használati útmutatót sem.



## SZIMBÓLUMOK

A következő szimbólumok közül némelyek szerepelhetnek a szerszámon. Tanulmányozza át leírásukat, ismerje fel őket, és tanulja meg jelentésüket. Az alábbi szimbólumok helyes értelmezése elősegíti, hogy a szerszámot biztonságosabban és megfelelő módon tudja használni.



SZIMBÓLUM	NÉV	JELENTÉS
	Figyelmeztetés.	A biztonság tekintetében meghozandó óvintézkedéseket jelöli.
	Hosszú haj	Ügyeljen arra, hogy a hosszú haját ne kapják be a levegő bemenetek.
	Üritőnyílás	Ne működtesse a készüléket, amíg a gyűjtőzsák nincs megfelelőképp elhelyezve.
	Bő ruházat	Ne viseljen bő ruhát, így elkerülhető, hogy azt a levegő bemenetek beszívják.
	II. érintésvédelmi osztály	Ez a szerszám kettős szigetelésű.
	A páratartalommal kapcsolatos figyelmeztetés	Ne tegye ki a szerszámot esőnek, ne használja páras, nedves helyen.
	Használati útmutató	A sérülésveszélyek elkerülése végett feltétlenül fontos, hogy a szerszám használata előtt olvassa el, és alaposan tanulmányozza át a jelen használati útmutatót.
	A szerszám leállítása	Húzza ki a szerszámot, mielőtt a tisztításához vagy javításához kezdene.

## Magyar

### SZIMBÓLUMOK

SZIMBÓLUM	NÉV	JELENTÉS
	Hordjon védőszemüveget és hallásvédő eszközt	Használjon védőszemüveget és hallásvédő eszközt (fülvédőt, fül dugót) a szerszám használata közben.
	Tartsa távol a nézelődő személyeket	A munkafolyamatot szemlélő személyeket tartsa legalább 15 m-es távolságban a munkaterülettől.

A következő szimbólumok és hozzájuk kapcsolódó megnevezések a szerszám használatához kötődő, különböző szintű veszélyek magyarázatához nyújtanak segítséget.

SZIMBÓLUM	NÉV	JELENTÉS
	<b>VESZÉLY</b>	Egy olyan közvetlen veszélyhelyzetet jelöl, mely halálos- vagy súlyos testi sérüléseket okozhat, ha nem hárítja el.
	<b>FIGYELMEZTETÉS</b>	Egy olyan potenciális veszélyhelyzetet jelöl, mely súlyos testi sérüléseket okozhat, ha nem hárítja el.
	<b>FIGYELEMFELHÍVÁS</b>	Egy olyan potenciális veszélyhelyzetet jelöl, mely könnyű - közepes testi sérüléseket okozhat, ha nem hárítja el.
	<b>FIGYELEMFELHÍVÁS</b>	(biztonságra nézve veszélyt jelző szimbólum nélkül) Egy olyan helyzetet jelöl, mely anyagi kárt okozhat.

### JAVÍTÁS

A karbantartás nagy gondosságot és a szerszám megfelelően részletes ismeretét igényli: képzett szerelővel kell elvégeztetni. A javítási munkálatok elvégzéséhez azt tanácsoljuk, hogy vigye el a szerszámot a legközelebbi hivatalos (szerződött) SZERVIZ KÖZPONTba. Alkatrészcsere esetén kizárólag eredeti pótalkatrésszel szabad a régit helyettesíteni.



#### FIGYELMEZTETÉS

Tegyen meg minden szokásos óvintézkedést az áramütések elkerülése érdekében.



#### FIGYELMEZTETÉS

Ne vegye használatba ezt a szerszámot addig, amíg a jelen használati útmutatót el nem olvasta végig és teljes mértékben meg nem értette. A teljesen biztonságos munkavégzés érdekében őrizze meg a jelen használati útmutatót, és lapozza fel rendszeresen, valamint tájékoztassa az itt leírtakról azokat is, akik esetlegesen szintén szeretnék a szerszámot.



#### FIGYELMEZTETÉS

Az elektromos szerszám üzemeltetése során a felhasználó szemébe idegen test repülhet és ez súlyos szemsérüléseket okozhat. A szerszám beindítása előtt vegyen fel egy biztonsági szemüveget vagy egy oldallappal ellátott védőszemüveget, és ha szükséges, porvédő maszkot is. Nyomatékosan tanácsoljuk a szemüveget viselőknél, hogy biztonsági álarccal vagy standard, oldallappal ellátott védőszemüveggel óvják a szemüvegüket. Használjon mindig valamilyen biztonsági eszközt a szem védelmére.

**ŐRIZZE MEG EZEKET AZ ELŐÍRÁSOKAT.**

### MŰSZAKI ADATOK

#### RBV-2200

Tápfeszültség	220 - 240 V ~ 50 Hz
Teljesítmény	2 200 W
Légsebesség	237 km/h
Levegőszállítás (szívóteljesítmény)	16 m <sup>3</sup> /perc
Áprítási arány	10 : 1
Gyújtózsák úrtartalma	45 l.

## Magyar

### MŰSZAKI ADATOK

Mért hangteljesítmény-szint	101 dB (A)
Garantált hangteljesítmény-szint	107 dB (A)
Rezgésszint	< 25 m/s <sup>2</sup>

#### RBV-2400VP

Tápfeszültség	220 - 240 V ~ 50 Hz
Teljesítmény	2 400 W
Légssebesség	185 ~ 237 km/h
Levegőszállítás (szívóteljesítmény)	10 ~ 16 m <sup>3</sup> /perc
Aprítási arány	10 : 1
Gyűjtőzsák irtartalma	45 l.
Mért hangteljesítmény-szint	97 dB (A)
Garantált hangteljesítmény-szint	107 dB (A)
Rezgésszint	< 25 m/s <sup>2</sup>

### A SZERSZÁM RÉSZEI

1. Heveder (vállszijs)
2. Hátsó fogantyú
3. Be / ki kapcsológomb
4. Sebességszabályozó gomb (kizárólag az RBV-2400VP típusnál)
5. Elülso fogantyú
6. Motorház
7. Lombszívó / fúvó gép csöve
8. Vezetőkerekek
9. Széles nyílású csővég (kizárólag RBV-2400VP típus)
10. Gyűjtőzsák
11. Szívás / fúvás üzemmódváltó tárcsa
12. Elektromos tápvezeték
13. Kijelző (gép feszültség alatt)
14. Gyűjtőzsák keret

### ÖSSZESZERELÉS

#### A CSŐ RÖGZÍTÉSE (2. ábra)

- A csövet (7) két részben szállítjuk. A cső összeállítását oly módon végezze el, hogy a két részt összeilleszti, miközben ügyel arra, hogy egyenesen álljanak és megfelelőképpen illeszkedjenek egymásba. Rögzítse az együtttest úgy, hogy a mellékelt csavarokat a lyukakba dugja a csatlakozás alsó és felső részén, majd szorítsa meg jól őket.
- Helyezze be az ily módon összeállított csövet a motorházba (6) és zárja le a reteszelő csatokat fent és lent.

#### A GYŰJTŐZSÁK (10) FELHELYEZÉSE ÉS LEVÉTELÉSE (3 - 4 ábrák)



#### FIGYELEMFELHÍVÁS

Ne használja a lombszívó-fúvó gépet szívás üzemmódban, ha nincs a gyűjtőzsák (10) a helyén.

- Csúsztassa az őrítőnyílásra a gyűjtőzsák keretet (14), majd nyomja előre, hogy bekattanjon a zsák fogantyúján lévő pecek és rögzítse ily módon a gyűjtőzsákot a motorházra (3. ábra).
- Akassza be a gyűjtőzsák elején lévő karikát a cső alsó részén lévő kampóra (4. ábra).
- Amikor le akarja venni a gyűjtőzsákot, először a karikát akassza le a kampóról, majd nyomja meg a gyűjtőzsák keretén lévő pecket, hogy le tudja venni a zsákot a motorházzól.

#### HEVEDER (1) ( 3. ábra)

- Akassza be a heveder fém karabinerét a be / ki kapcsológomb előtt lévő gyűrűbe.
- Állítsa be a hevedert olyan pozícióba, hogy a munkavégzés kényelmes legyen.

### HASZNÁLAT

- Csatlakoztassa a gép vezetéket a hálózati aljzathoz. A szerszám feszültség alá helyezését jelző lámpa (13) elkezd világítani.  
**Megjegyzés:** A sérülésveszélyek csökkentése érdekében a cső és a gyűjtőzsák biztonsági védőelemmel vannak felszerelve. A lombszívó-fúvó gépet nem lehet bekapcsolni, ha a cső és a gyűjtőzsák nincs a helyén.

#### HASZNÁLAT LOMB SZÍVÓ ÜZEMMÓDBAN

- Helyezze az üzemmódváltó tárcsát (11) az előremutató nyíl pozícióba. Ellenőrizze, hogy a tárcsa jól beakadt-e, és hogy nem lehet tovább nyomni (5. ábra).
- A készülék beindításához tolja a kapcsolót (3) előre (6. ábra).
- Tartsa a lombszívót a 7. ábrán látható módon és a csövet néhány centiméterrel a talaj felett tartva végezzen seprő mozdulatokat. Haladjon lassan úgy, hogy egy halmot fúj össze maga előtt.
- Amennyiben kerítések tisztítására szeretné a gépet használni, fogja azt a 8. ábrán látható módon.

#### HASZNÁLAT LOMB SZÍVÓ ÜZEMMÓDBAN

- Helyezze az üzemmódváltó tárcsát (11) a hátramutató nyíl pozícióba. Ellenőrizze, hogy a tárcsa jól beakadt-e, és hogy nem lehet tovább nyomni (9. ábra).
- Bizonyosodjon meg arról, hogy a gyűjtőzsák megfelelően rögzítve van.
- A készülék beindításához tolja a kapcsolót (3) előre (6. ábra).

## Magyar

### HASZNÁLAT

- Pozícionálja a lombszívó-fúvó gép csövet a tisztítandó felület fölé.
- Tartsa a lombszívót a csövet néhány centiméterrel a talaj felett megdöntve a 10. ábrán látható módon, majd végezzen seprő mozdulatokat a könnyű hulladék felszívásához. Beszívás után a turbina ledarálja a levelet és a gallyat, majd innen a gyűjtőzsákba kerülnek, ami lehetővé teszi, hogy a zsák több hulladékot tartalmazzon.
- Amint a gyűjtőzsák megtelik, a gép szívási teljesítménye jelentősen csökken. Kapcsolja ki a gépet és húzza ki a vezetékét, majd ürítse ki a gyűjtőzsákot.



#### FIGYELMEZTETÉS

Amennyiben valamilyen tárgy (ág, műanyag zacskó stb.) leblokkolja a turbinát, kapcsolja ki a gépet és húzza ki a vezetékét, majd vegye le a csövet és óvatosan távolítsa el a beszorult anyagot.

### A SEBESSÉG BEÁLLÍTÁSA (KIZÁRÓLAG RBV-2400VP TÍPUS)

A fogantyú előtt található gomb (4) lehetővé teszi a készülék sebességének szabályozását.

- A sebesség növeléséhez csavarja a gombot lefelé, csökkentéséhez pedig felfelé (11. ábra).

### SZÉLES NYÍLÁSÚ CSÖVÉG (9) (KIZÁRÓLAG RBV-2400VP TÍPUS)

A széles nyílású csövég (9) lehetővé teszi a lombszívó szívási felületének növelését.

- Helyezze a széles nyílású csövéget a csöbe kattanásig (12. ábra).
- A széles nyílású csövégen található kerek a lombszívó mozgatására szolgálnak a tisztítandó területen, hasonlóképpen, mint egy hagyományos porszívónál.

### A GYŰJTŐZSÁK ÜRÍTÉSE



#### FIGYELMEZTETÉS

Viseljen szemvédő eszközt és arcvédő maszkot a porvédelem érdekében.

- Kapcsolja ki a gépet és húzza ki a vezetékét a hálózati aljzataból.
- Ürítse ki a gyűjtőzsák tartalmát a cipzár kinyitása segítségével.

- Másik lehetőségként a gyűjtőzsákot le is választhatja a motorháztól ahhoz, hogy a zsákot a felső nyílásán keresztül kiürítse.

### KARBANTARTÁS

#### KARBANTARTÁS ÉS TÁROLÁS

- Óvja a készüléket a gyűjtőzsák rendszeres kiürítésével, ez garantálja a szerszám hatékonyságát és teljesítményét hosszú távon.
- Amikor végzett a munkával, vegye le a gyűjtőzsákot, fordítsa ki és alaposan tisztítsa meg.
- A lombszívó tisztításához használjon egy meleg vízbe mártott, nedves ruhadarabot és egy puha sörtéjű kefé. Soha ne használjon olyan szereket, mint pl. benzín, terpentin, lakk, higító, száraztisztító szerek stb.
- Ha a szívási teljesítmény csökken úgy, hogy a gyűjtőzsák üres, akkor tisztítsa meg a turbinát.
- Mielőtt a lombszívó-fúvó gépet elrakná, ellenőrizze, hogy nem rakódott-e rá por, hulladék és hogy az üzemmódválasztó tárcsa megfelelően működik-e. Bizonyosodjon meg arról, hogy minden csavaranya és csavar jól meg van szorítva, és hogy a készülék jó, üzemképes állapotban van. Alkatrészcsere esetén kizárólag eredeti ill. előírt tartozékokat és pótalkatrészeket használjon.

#### A GYŰJTŐZSÁK TISZTÍTÁSA

- Minden használat után ürítse ki a gyűjtőzsákot, hogy elkerülje a szellőzőnyílások eltömődését ill. károsodását, mely ezen túl csökkentené a lombszívó teljesítményét is.
- Amint szükségessé válik, tisztítsa meg a gyűjtőzsákot. Miután a gyűjtőzsákot kiürítette (szemvédő eszközt használva), fordítsa ki, és jól rázza ki a por és hulladék eltávolításához.

#### ELHELYEZÉS A HULLADÉKBAN



Ne dobja a háztartási szemétkébe az elhasznált elektromos szerszámokat. Segítse elő az újrahasznosítást azzal, hogy egy hulladékkezelő létesítménybe viszi. Forduljon az illetékes hatóságokhoz vagy a viszonteladóhoz a megfelelő újrahasznosítási / újrafelhasználási eljárással kapcsolatos tájékoztatásért.

## OBECNÉ BEZPEČNOSTNÍ POKYNY



### UPOZORNĚNÍ

Při používání zahradního elektrického nářadí je nutné dodržovat bezpečnostní pokyny, aby nemohlo dojít k požáru, úrazu elektrickým proudem nebo jiným úrazům.

### PŘEČTĚTE SI NÁSLEDUJÍCÍ POKYNY.

- Seznamte se s nářadím, s jeho funkcemi a možnostmi použití.
- Před každým použitím nářadí vyčistěte pracovní zónu. Odstraňte kameny, střepy, hřebíky, kabely, šňůry a ostatní předměty, které by se mohly zachytit v turbínovém kole.
- Noste dlouhé a silné kalhoty, vysokou obuv a rukavice. Při obsluze nenoste široký oděv ani šortky, nikdy nepracujte s bosýma nohama. Sundejte všechny šperky.
- Pokud máte dlouhé vlasy, stáhněte je gumičkou nad úrovní ramen, aby se dlouhé prameny vlasů nemohly zachytit v pohyblivých se částech nářadí.
- Nenechávejte děti a osoby, které nemají zkušenosti s manipulací zahradního nářadí, pracovat se zahradním vysavačem.
- Přihlížející osoby, zejména děti a domácí zvířata, musí být ve vzdálenosti minimálně 15 metrů od místa nasávání zahradního odpadu.
- Nepoužívejte nářadí, pokud jste unavení, nemocní, pod vlivem alkoholu, drog nebo užíváte-li léky, které snižují pozornost.
- Nepoužívejte nářadí, pokud není pracovní místo dostatečně osvětlené. Výrobek používejte jen při dobrém osvětlení (denní světlo nebo umělé osvětlení).
- Vždy pracujte v rovnovážné a stabilní poloze. Paži při práci nenatahujte příliš daleko. Jinak byste mohli upadnout nebo se dotknout horkých dílů zahradního nářadí.
- Postavte se tak, aby všechny části těla byly v dostatečné vzdálenosti od pohyblivých se dílů nářadí.
- Než začnete s nářadím pracovat, zkontrolujte jeho stav. Než začnete nářadí používat, vyměňte všechny poškozené díly.
- Nářadí nepoužívejte ve vlhku nebo mokru. Nářadí nepoužívejte v dešti.
- Při práci noste bezpečnostní nebo ochranné brýle.
- Nářadí vybírejte podle povahy práce. Nářadí používejte pouze k předepsaným účelům.
- Zahradní vysavač s drtičem nepoužívejte, pokud máte mokré ruce.

- Nářadí nepoužívejte, pokud ho nelze zapnout nebo vypnout hlavním spínačem. Nářadí, které nelze správně zapnout a vypnout, je nebezpečné a je bezpodmínečně nutné ho nechat opravit.
- Vyvarujte se nechtěnému zapnutí nářadí.
- Při práci s nářadím se řiďte zdravým rozumem. Buďte opatrní a pozorně sledujte, co děláte.
- Na nářadí netlačte. Nářadí nepřetěžujte, dodržujte předepsaný pracovní režim, nářadí tak bude bezpečnější a účinnější.
- Odpojte okamžitě zahradní vysavač ze zásuvky elektrické sítě, pokud došlo k naseknutí nebo jinému poškození napájecího nebo prodlužovacího kabelu.
- Pokud nářadí nepoužíváte, odpojte ho z elektrické sítě. Stejně tak je nutné odpojit nářadí od zdroje napětí před jakýmkoliv úkonem údržby a při výměně příslušenství.
- Nenechávejte děti ani postižené osoby používat nářadí bez asistence zkušeného uživatele.
- Dávejte pozor na děti, toto nářadí není hračka.
- Uživatel nářadí je zodpovědný za veškeré materiální škody nebo úrazy.
- Konektor prodlužovacího kabelu musí být v souladu s normou IEC 60320-2-3.
- Pokud přístroj nezvykle vibruje, odpojte ho ze zásuvky elektrické sítě.
- Při práci chodte, nikdy neutíkejte se zapnutým nářadím.
- Nefoukejte zahradní odpad směrem k osobám ve vašem okolí.
- Nářadí skladujte na suchém místě.

## SPECIFICKÉ BEZPEČNOSTNÍ POKYNY

### BEZPEČNOSTNÍ POKYNY PŘI POUŽÍVÁNÍ ZAHRADNÍCH VYSAVAČŮ A DRTIČŮ

- Používejte sluchovou ochranu a ochranné brýle, abyste si při používání nářadí nepoškodili sluch nebo zrak.
- Zahradní vysavač s drtičem nepoužívejte k vysávání vlhkého materiálu, vody, tekutin, skleněných stěrů, železného odpadu, kamínků nebo kovových předmětů: to by mohlo poškodit vysavač nebo způsobit uživateli těžký úraz.
- Nikdy nepoužívejte tento vysavač k vysávání horkého popela, doutnajících předmětů, jako např. nedopalků, hořlavých nebo výbušných látek.
- Zahradní vysavač nepoužívejte k vysávání zapálených cigaret.

## SPECIFICKÉ BEZPEČNOSTNÍ POKYNY

- Nevysávejte vysoce zápalné doutnající látky. Ujistěte se, že vysávané látky nejsou hořlavé, toxické nebo výbušné.
- Nepoužívejte zahradní vysavač, pokud není nasazen sběrný vak.
- Do nasávací trubice vysavače/foukače nevkládejte žádné předměty ručně.
- Nedávejte ruce, prsty ani jinou část těla do nasávací trubice ani do odsávacího hrdla zahradního vysavače/foukače.
- Zahradní vysavač nezapojujte do elektrické sítě ve špatně větrané nebo uzavřené místnosti, v blízkosti zápalných a/nebo výbušných látek, tekutin, výparů nebo prachu.

## ELEKTRICKÁ BEZPEČNOST

- Zkontrolujte, že je napájecí kabel veden tak, aby na něj nikdo nemohl slápnout, zamotat se do něj nebo jej jakkoliv jinak poškodit.
- Napájecí a prodlužovací kabel je nutné udržovat v dobrém technickém stavu. Nářadí při přenášení nikdy nedržte za napájecí kabel. Nářadí nikdy neodpojujte z elektrické sítě taháním za napájecí nebo prodlužovací kabel. Napájecí kabel a prodlužovací kabel ponechejte v dostatečné vzdálenosti od zdroje tepla, olejů a ostrých předmětů.
- Používejte pouze prodlužovací kabely vhodné pro práci ve venkovním prostředí s průřezem vodiče 1,5 mm<sup>2</sup>. Konektory musí být uzemněné a izolované.
- Zkontrolujte, zda prodlužovací kabel není opotřebovaný, naseknutý nebo naříznutý. Poškozený napájecí nebo prodlužovací kabel je nutné bez prodlení nechat vyměnit nebo opravit v odborném servisu.
- Zkontrolujte, zda elektrické napájení odpovídá provozním hodnotám napětí, které je uvedeno na štítku nářadí. Nikdy nepřipojujte zahradní vysavač s drtičem na zdroj napětí, jehož hodnoty se liší od hodnot napětí uvedených na štítku nářadí.
- Pokud při práci dojde k poškození napájecího nebo prodlužovacího kabelu, odpojte okamžitě zahradní vysavač ze zásuvky elektrické sítě. **PŘED ODPOJENÍM ZAHRADNÍHO VYSAVAČE Z ELEKTRICKÉ SÍTĚ SE NEDOTÝKEJTE NAPÁJECÍHO ANI PRODLUŽOVACÍHO KABELU.**
- Zkontrolujte, zda je elektrická instalace vybavena jističem s vypínacím proudem 30 mA.
- Nedotýkejte se uzemněných částí, abyste si nezpůsobili úraz elektrickým proudem.

- Před zapojením nářadí do elektrické sítě zkontrolujte, zda je spínač v poloze "vypnuto".
- Při práci vždy držte zahradní vysavač s drtičem oběma rukama.
- Pokud je napájecí kabel poškozen, je nutné ho nechat vyměnit technikem s příslušnou odbornou kvalifikací nebo přímo v některé ze záručních opraven výrobce. Nedodržení tohoto pokynu může být nebezpečné.

## ÚDRŽBA

- Nářadí udržujte v pořádku a čistotě. Příslušenství vyměňujte v souladu s pokyny uvedenými v tomto návodu. Zkontrolujte, zda je stroj vždy čistý a suchý a zda na něm nejsou stopy po oleji nebo mazivu.
- Před seřizováním a opravami je nutné odpojit nářadí z elektrické sítě.
- Nářadí nepoužívejte, pokud je některý díl nářadí poškozený.
- Než začnete pracovat, ujistěte se, že je zahradní vysavač v pořádku. Zkontrolujte zarovnání a spoje pohyblivých částí. Zkontrolujte, zda žádný díl není zlomený. Zkontrolujte správnost montáže a funkčnost všech dílů, které mohou narušit bezpečný provoz. Zkontrolujte, zda je v pořádku kabelová koncovka. Veškeré poškozené díly musí být opraveny nebo vyměněny v autorizovaném servisním středisku společnosti Ryobi.
- Pravidelně zahradní vysavač s drtičem čistěte, aby se tráva nehromadila v turbínovém kole nebo neucpávala větrací otvory.
- Nářadí nikdy neponořujte do vody ani do jiné tekutiny ani ho neopíchněte proudem vody. Nepoužívejte rozpouštědla ani žádné čisticí přípravky. Ujistěte se, že jsou rukojeti suché a čisté, beze stop po nečistotách.
- Po skončení práce očistěte zahradní vysavač suchým a měkkým hadrem.



### UPOZORNĚNÍ

Před jakýmkoli úkonem údržby vždy odpojte nářadí z elektrické sítě.

## OPRAVY

- Nářadí smí být opravováno pouze odborným opravářem s příslušnou technickou kvalifikací. Neodborná údržba nebo opravy prováděné svépomocí mohou být příčinou úrazu nebo poškození nářadí. Při nedodržení tohoto pokynu zaniká záruční lhůta.

## Čeština

### SPECIFICKÉ BEZPEČNOSTNÍ POKYNY

- Při údržbě používejte pouze originální náhradní díly shodné s původními. Dodržujte pokyny uvedené v tomto návodu v části "Údržba". Vyhněte se tak úrazu elektrickým proudem, jinému závažnému zranění a nebezpečí poškození nářadí. Při nedodržení těchto pokynů zaniká záruční lhůta.











### USKLADNĚNÍ A PŘEPRAVA

- Zahradní vysavač uskladněte na suchém a chráněném místě.

- Nářadí uskladňujte na suchém místě, v dostatečné výšce a v uzamykatelném nábytku, aby nemohlo dojít k jeho zneužití nepovolanými osobami. Nářadí uskladněte mimo dosah dětí.
- Pokud nářadí převážíte autem, přivažte ho.
- Tyto pokyny uschovejte. K návodu se příležitostně můžete vrátit, návod použijte i pro informovanost případných jiných uživatelů. Pokud zapůjčíte zahradní vysavač s drtičem, je nutné zapůjčit i návod k obsluze.

### SYMBOLY



Na nářadí mohou být vyznačeny některé z uvedených symbolů. Naučte se s nimi pracovat a zapamatujte si jejich význam. Pouze správná interpretace symbolů je zárukou bezpečného a vhodného používání nářadí.

SYMBOL	NÁZEV SYMBOLU	VÝZNAM SYMBOLU
	Upozornění	Upozorňuje na nebezpečí ohrožující zdraví uživatele.
	Dlouhé vlasy	Pokud máte dlouhé vlasy, dávejte pozor, aby se nemohly dostat do trubky, ve které proudí vzduch.
	Odsávací hrdlo	Nezapínejte nářadí bez připevněného sběrného vaku.
	Široký oděv	Nenoste široký oděv, aby nedošlo k nasátí oděvu do trubky.
	Elektrická izolace třídy II	Nářadí je vybaveno dvojitou izolací.
	Upozornění na nebezpečí vysoké vlhkosti	Nářadí nepoužívejte ve vlhkém prostředí a zásadně ho nenechávejte na dešti.
	Návod k obsluze	Abyste omezili riziko úrazu, je nutné dobře si přečíst bezpečnostní pokyny uvedené v tomto návodu a uvědomit si jejich význam.
	Vypnutí nářadí	Před čištěním nebo opravou nářadí vždy odpojte napájecí kabel z elektrické sítě.
	Při práci používejte ochranné brýle a chrániče sluchu	Při obsluze zahradního vysavače používejte ochranné brýle a sluchovou ochranu.
	Nářadí nenechávejte v blízkosti nepovolaných osob	Přihlízející osoby se musí zdržovat ve vzdálenosti alespoň 15 m od pracovní zóny.

## Čeština

### SYMBOLY

Následující symboly a jejich názvy slouží k pochopení úrovně nebezpečí, které existuje při používání tohoto zahradního nářadí.

SYMBOL	NÁZEV SYMBOLU	VÝZNAM SYMBOLU
	<b>NEBEZPEČÍ</b>	upozorňuje na velmi nebezpečnou situaci, která může způsobit smrtelný úraz nebo vážné zranění.
	<b>UPOZORNĚNÍ</b>	upozorňuje na potenciálně nebezpečnou situaci, která může způsobit vážné zranění.
	<b>VAROVÁNÍ</b>	upozorňuje na potenciálně nebezpečnou situaci, která může způsobit újmu na zdraví.
	<b>VAROVÁNÍ</b>	(bez bezpečnostního symbolu) upozorňuje na potenciálně nebezpečné situace, které mohou způsobit materiální škody.

### OPRAVY

Údržba nářadí musí být pečlivá. Předpokladem správné údržby je dobrá znalost nářadí: veškeré opravy musí být prováděny odborníkem s příslušnou technickou kvalifikací. Doporučujeme vám opravy nářadí svěřit technikům v nejbližší **AUTORIZOVANÉ SERVISNÍ OPRAVNĚ**. Při výměně dílů nářadí je nutné použít pouze originální náhradní díly.



#### UPOZORNĚNÍ

Při práci se strojem je nutné dodržovat veškerá obvyklá opatření bezpečnosti práce a ochrany před úrazem elektrickým proudem.



#### UPOZORNĚNÍ

Před použitím nářadí si pozorně přečtěte tento návod k obsluze a ujistěte se, že jsou vám všechny pokyny jasné. Návod pečlivě uschovejte, abyste ho mohli při práci konzultovat a informovat případné další uživatele.



#### UPOZORNĚNÍ

Při práci s elektronářadím může dojít ke vniknutí cizích těles do očí, které může způsobit vážné poškození zraku. Při práci používejte uzavřené ochranné brýle, v případě potřeby protiprašný respirátor. Nositelům dioptrických brýlí doporučujeme používat spolu s dioptrickými brýlemi obličejový štít nebo uzavřené ochranné brýle. Při práci si vždy chraňte oči.

**BEZPEČNOSTNÍ POKYNY PEČLIVĚ USCHOVEJTE.**

### TECHNICKÉ ÚDAJE

#### RBV-2200

Napájecí napětí	220-240 V~ 50 Hz
Výkon	2 200 W
Rychlost vzduchu v trubce	237 km/h
Sací výkon	16 m <sup>3</sup> /min
Výkonnost drtiče (snižení objemu)	10:1
Kapacita sběrného vaku	45 l
Naměřená úroveň akustického výkonu	101 dB (A)
Úroveň akustického výkonu zaručená výrobcem	107 dB (A)
Úroveň vibrací	< 25 m/s <sup>2</sup>

#### RBV-2400VP

Napájecí napětí	220-240 V~ 50 Hz
Výkon	2 400 W
Rychlost vzduchu v trubce	185~237 km/h
Sací výkon	10~16 m <sup>3</sup> /min
Výkonnost drtiče (snižení objemu)	10:1
Kapacita sběrného vaku	45 l
Naměřená úroveň akustického výkonu	97 dB (A)
Úroveň akustického výkonu zaručená výrobcem	107 dB (A)
Úroveň vibrací	< 25 m/s <sup>2</sup>

## Čeština

### POPIS

1. Popruh na rameno
2. Zadní rukojeť
3. Spínač k zapnutí/vypnutí nářadí
4. Regulator otáček motoru (pouze u modelu RBV-2400VP)
5. Přední rukojeť
6. Skříň motoru
7. Nasávací trubice vysavače/foukače
8. Vodící kolečka
9. Široká vysávací hubice (pouze u modelu RBV-2400VP)
10. Sběrný vak
11. Přepínač režimů vysávání/foukání
12. Napájecí kabel
13. Světelný indikátor napětí
14. Uchycení sběrného vaku

### MONTÁŽ

#### MONTÁŽ SACÍ TRUBICE (obr. 2)

- Trubice (7) se dodává ve dvou částech. Nasadte obě dvě části trubice do sebe a zkontrolujte správnost a pevnost tohoto spojení. Připevněte spojenou trubici pomocí dodaných šroubů, které vložíte do horní a dolní části trubky, pak pevně utáhněte.
- Nasadte trubku na motor (6) a uzavřete blokační systém nacházející se po obou stranách na skříni motoru.

#### NASAZENÍ A SEJMUTÍ SBĚRNÉHO VAKU (10) (obr. 3-4)



##### VAROVÁNÍ

Nepoužívejte zahradní vysavač v režimu vysávání, pokud jste nenasadili sběrný vak (10).

- Nasuňte držák sběrného vaku (14) na odsávací hrdlo, pak držák zasuněte směrem do nářadí, aby blokační západka nacházející se u držadla sběrného vaku zapadla do skříň motoru (obr. 3).
- Zahákněte očko nacházející se v přední části sběrného vaku na hák, který se nachází pod trubicí (obr. 4).
- Při sundání sběrného vaku vyhákněte nejdříve očko z háčku a pak stiskněte blokační západku na držáku sběrného vaku, tím se sběrný vak oddělí od skříň motoru.

#### ZÁVĚSNÝ POPRUH NA RAMENO (1) (obr. 3)

- Nasadte karabinku závěsného popruhu na upevňovací kroužek, který se nachází před spínačem zahradního vysavače.

- Upravte délku popruhu, abyste pracovali pohodlně.

### POUŽITÍ NÁŘADÍ

- Zapojte zahradní vysavač do elektrické zásuvky. Rozsvítí se světelný indikátor napětí (13).

**Poznámka:** Aby se snížilo riziko zranění, nasávací trubka a sběrný vak jsou vybaveny bezpečnostní pojistkou. Zahradní vysavač/foukač nelze zapnout, pokud nasávací trubice a sběrný vak nejsou nasazeny na nářadí.

#### POUŽITÍ NÁŘADÍ JAKO FOUKAČ

- Přepněte ovladač přepínání režimů (11) do požadované polohy ilustrované šipkou směřující dopředu. Ujistěte se, že jste ovladač režimů přepnuli až na doraz (obr. 5).
- Přepněte spínač (3) dopředu, tím se přístroj uvede do provozu (obr. 6).
- Držte foukač tak, jak je znázorněno na obrázku 7 a vykonávejte kyvadlový pohyb. Trubku držte několik centimetrů nad zemí. Postupujte pomalu a sfoukávejte listí na hromadu.
- Pokud chcete použít foukač k čištění zdi a plotů, držte přístroj tak, jak je uvedeno na obrázku 8.

#### POUŽITÍ NÁŘADÍ JAKO ZAHRADNÍ VYSAVAČ

- Přepněte ovladač přepínání režimů (11) do požadované polohy ilustrované šipkou směřující dozadu. Ujistěte se, že jste ovladač režimů přepnuli až na doraz (obr. 9).
- Zkontrolujte řádné upevnění sběrného vaku.
- Přepněte spínač (3) dopředu, tím se zahradní vysavač uvede do provozu (obr. 6).
- Umístěte trubku vysavače/foukače nad místo, které chcete vyčistit.
- Držte vysavač tak, aby byla nasávací trubice několik centimetrů nad zemí, v mírném sklonu, jak je znázorněno na obrázku 10. Pak kyvadlovým pohybem vysajte lehký zahradní odpad. Listy a suché větvičky se vysají hubicí do sběrného vaku. Proud vzduchu prochází turbínovým kolem a dojde k rozmělnění odpadu v rotačním drtiči. Textilní vak tak může pojmout větší množství zahradního odpadu.
- Jakmile je sběrný vak plný, sací výkon je citelně nižší. Vypněte vysavač a odpojte ho ze zásuvky elektrické sítě. Pak vyprázdněte sběrný vak.

## POUŽITÍ NÁŘADÍ



### UPOZORNĚNÍ

Pokud dojde k zablokování turbínového kola rotačního drtiče větve nebo plastovými sáčky, je nutné zahradní vysavač vypnout, odpojit ze zásuvky elektrické sítě a opatrně vyprostit uvízlé předměty.

## REGULACE OTÁČEK (POUZE U MODELU RBV-2400VP)

Regulátor otáček (4) nacházející se v přední části rukojeti umožňuje nastavit rychlost motoru.

- Otočte kolečko regulátoru otáček směrem dolů, tím se zvýší rychlost nářadí, nebo směrem nahoru, pokud chcete rychlost snížit (obr. 11).

## ŠIROKÁ VYSÁVACÍ HUBICE (POUZE U MODELU RBV-2400VP)

Široká vysávací hubice (9) umožňuje rozšířit oblast vysávání.

- Zasuňte širokou vysávací hubici do trubky a zkontrolujte správné zasunutí (obr. 12).
- Při přemísťování vysavače použijte vodící kolečka na široké vysávací hubici obdobně, jako na klasickém domácím vysavači.

## VYPRÁZDŇOVÁNÍ SBĚRNÉHO VAKU



### UPOZORNĚNÍ

Při práci noste ochranné brýle nebo ochrannou masku, abyste se chránili před prachem.

- Vypněte zahradní vysavač a odpojte ho z elektrické sítě.
- Vyprázdněte sběrný vak otevřením zipu.
- Je rovněž možné sundat sběrný vak z vysavače a vyprázdnit ho otevřením v horní části.

## ÚDRŽBA

### ÚDRŽBA A SKLADOVÁNÍ

- Sběrný vak je nutné pravidelně vyprazdňovat, aby byl zahradní vysavač trvale účinný a výkonný.
- Jakmile skončíte práci, sundejte sběrný vak, vyprázdněte ho, obraťte ho na ruby a pečlivě vyčistěte.
- K čištění zahradního vysavače použijte teplý vlhký hadr nebo měkký kartáč. Nepoužívejte benzín, terpentýn, lak, rozpouštědla ani přípravky určené pro chemické čištění.
- Pokud se sníží sací výkon, i když je sběrný vak prázdný, vyčistěte turbínové kolo.
- Než zahradní vysavač uklidíte, zkontrolujte, zda v hadici nezůstaly chuchvalce prachu nebo zbytky zahradního odpadu a zda je funkční přepínač režimů vysávání/foukání. Zkontrolujte také, zda jsou utažené matice a šrouby a zda je přístroj celkově v dobrém provozním stavu. Při výměně jakýchkoliv prvků nářadí používejte pouze originální nebo doporučené díly.

### ČIŠTĚNÍ SBĚRNÉHO VAKU

- Vyprazdňujte sběrný vak po každém použití, aby se nezanesly a nepoškodily větrací otvory. Došlo by ke snížení výkonnosti zahradního vysavače.
- Vyčistěte sběrný vak, jakmile je to nutné. Při vyprazdňování sběrného vaku si chraňte oči ochrannými brýlemi. Vyprázdněte vak, otočte ho na ruby a rázně s ním zatřepejte, aby se uvolnil prach a zbytky rozmělněného zahradního odpadu.

## LIKVIDACE



Nevyhazujte elektrické nářadí do komunálního odpadu. Předějte ho k recyklaci do některé ze speciálních sbíren. Na vhodnou recyklaci se informujte u kompetentních úřadů nebo přímo v prodejně, ve které jste výrobek zakoupili.

## ОБЩИЕ ПРАВИЛА ТЕХНИКИ БЕЗОПАСНОСТИ



### ПРЕДУПРЕЖДЕНИЕ

При пользовании садовым электрическим инструментом, во избежание пожара, травм и ударов током необходимо соблюдать основные правила техники безопасности.

## ВНИМАТЕЛЬНО ПРОЧТИТЕ ВСЕ ИНСТРУКЦИИ.

- Ознакомьтесь с инструментом и его возможностями.
- Перед началом работы расчищайте рабочую зону. Убирайте камни, осколки стекла, гвозди, металлические провода, веревки и прочие предметы, могущие вылететь или попасть в турбину.
- Надевайте длинные плотные брюки, сапоги и перчатки. Не работайте в широкой одежде, в коротких брюках или босиком. Снимайте с себя бижутерию.
- Убирайте длинные волосы выше плеч, чтобы они не попали в подвижные части инструмента.
- Не давайте детям и неопытным рабочим пользоваться инструментом.
- Не подпускайте посторонних, детей и домашних животных ближе 15 метров к рабочей зоне.
- Не пользуйтесь инструментом в уставшем состоянии или в недуге, в состоянии алкогольного или наркотического опьянения, а также под воздействием медикаментов.
- Не работайте в плохо освещенных местах. Следите за хорошим освещением рабочего места (дневной или искусственный свет).
- Всегда держите равновесие. Не вытягивайте руки далеко. Вы можете упасть или дотронуться до раскаленных деталей.
- Держите подвижные части инструмента подальше от себя.
- Перед началом работы проверяйте исправность инструмента. Заменяйте поврежденные детали перед работой.
- Не пользуйтесь инструментом во влажных и сырых местах. Не пользуйтесь инструментом под дождем.
- При работе пользуйтесь защитными очками.
- Пользуйтесь адекватными инструментами. Пользуйтесь инструментом только для тех работ, для которых он предназначен.
- Не работайте инструментом мокрыми руками.

- Не пользуйтесь инструментом, если выключатель не работает. Если инструмент нельзя включить или выключить, это опасно. Его необходимо отремонтировать.
- Избегайте случайного запуска инструмента.
- Проявляйте рассудительность при работе инструментом. Будьте внимательны, следите за своими действиями.
- Не форсируйте инструмент. Инструмент будет работать производительней и надежней в режиме, для которого он был разработан.
- Если сетевой шнур или удлинитель во время работы повреждены или порезаны, немедленно выключайте инструмент.
- В нерабочее время, перед обслуживанием или сменой аксессуаров всегда отключайте инструмент из сети.
- Не позволяйте детям и инвалидам пользоваться инструментом без присмотра.
- Следите за детьми. Не разрешайте им играть с инструментом.
- Оператор или пользователь несет ответственность за нанесенные травмы.
- Вилка и розетка удлинителя должны отвечать требованиям стандарта IEC 60320-2-3.
- В случае аномальной вибрации выключайте инструмент из сети.
- Шагайте, не бегите.
- Не сдувайте мусор в сторону окружающих.
- Храните инструмент в сухом месте.

## ОСОБЫЕ ПРАВИЛА ТЕХНИКИ БЕЗОПАСНОСТИ

### ПРАВИЛА ТЕХНИКИ БЕЗОПАСНОСТИ ДЛЯ ПЫЛЕСОСОВ - ВОЗДУХОДУВК - ИЗМЕЛЬЧИТЕЛЕЙ

- Во избежание потери слуха и глазных травм пользуйтесь средствами защиты слуха и каской с забралом.
- Не пользуйтесь инструментом для сбора влажных предметов, воды, жидкостей, стекла, камней, консервных банок и металлических предметов: это может повредить инструмент и привести к тяжелым травмам.
- Не пользуйтесь инструментом для сбора горячей золы, дымящихся тлеющих предметов, а также предметов, содержащих огнеопасные или взрывоопасные вещества.

## ОСОБЫЕ ПРАВИЛА ТЕХНИКИ БЕЗОПАСНОСТИ

- Не пользуйтесь инструментом для сбора зажженных сигарет.
- Не собирайте пылесосом легко воспламеняемый дым. Всегда следите за тем, чтобы собираемые предметы и материалы не были легко воспламеняемыми, токсичными или взрывоопасными.
- Никогда не пользуйтесь пылесосом без мешка для мусора.
- Не подавайте предметы руками в сопло пылесоса.
- Никогда не вставляйте руки, пальцы и другие части тела в сопло пылесоса.
- Не включайте инструмент в закрытых и плохо проветриваемых помещениях, а также вблизи легко воспламеняемых и взрывчатых веществ, например некоторых жидкостей, газа или пороха.

## ЭЛЕКТРИЧЕСКАЯ БЕЗОПАСНОСТЬ

- Проверьте, чтобы сетевой шнур был расположен так, чтобы никто не мог по нему пройти, запутаться в нем или повредить его иначе.
- Поддерживайте сетевой шнур и удлинитель в хорошем рабочем состоянии. Никогда не переносите инструмент за сетевой шнур. Чтобы вынуть вилку из розетки, не дергайте ни за сетевой шнур, ни за удлинитель. Держите сетевой шнур и удлинитель подальше от источников тепла, масла и режущих предметов.
- Пользуйтесь только удлинителями для наружных работ с сечением провода 1,5 мм<sup>2</sup>. Контакты шнура должны быть заземлены и герметичны.
- Проверьте, чтобы удлинитель не был поврежден, порезан или изношен. Немедленно меняйте или ремонтируйте изношенные или поврежденные сетевые шнуры и удлинители.
- Проверьте, чтобы напряжение в сети соответствовало указаниям на фирменной табличке инструмента. Никогда не включайте инструмент в сеть с другим напряжением.
- Если сетевой шнур или удлинитель получили при работе повреждение, немедленно выключите инструмент из сети. НЕ ДОТРАГИВАЙТЕСЬ ДО СЕТЕВОГО ШНУРА ИЛИ УДЛИНИТЕЛЯ, ПОКА НЕ ВЫКЛЮЧИЛИ ИНСТРУМЕНТ ИЗ СЕТИ.
- Проверьте, чтобы электросеть была оснащена автоматическим выключателем, срабатывающим при токе выше 30 мА.
- Во избежание удара током не дотрагивайтесь до заземленных частей инструмента.

- Перед включением в сеть проверьте, чтобы выключатель инструмента был выключен.
- При работе всегда держите инструмент обеими руками.
- Во избежание опасности, если сетевой шнур поврежден, замените его у изготовителя, в службе послепродажного обслуживания или у квалифицированного техника.

## ОБСЛУЖИВАНИЕ

- Заботливо ухаживайте за инструментом. Меняйте аксессуары согласно инструкциям из настоящего руководства. Следите за тем, чтобы инструмент был всегда сухим и чистым, чтобы на нем не оставалось следов масла или жира.
- Перед регулировкой и ремонтом всегда выключайте инструмент из сети.
- Не работайте инструментом, если его детали повреждены.
- Перед каждой работой осматривайте инструмент и проверяйте его исправность. Проверяйте линейность подвижных деталей. Проверяйте целостность всех деталей. Проверяйте сборку инструмента и все элементы, от которых зависит его работа. Проверяйте рабочее состояние вилки сетевого шнура. Любая поврежденная деталь должна быть отремонтрована или заменена в Центре технического обслуживания Ryobi.
- Чтобы трава не скапливалась в турбине или в вентиляционных жалюзи, регулярно чистите инструмент.
- Не окунайте инструмент в воду и другие жидкости и ничем не опрыскивайте его. Не пользуйтесь растворителями для чистки инструмента. Следите за тем, чтобы рукоятки инструмента были всегда сухими и чистыми, чтобы на них не оставалось обрезков.
- После каждой работы очищайте инструмент сухой чистой тряпкой.



### ПРЕДУПРЕЖДЕНИЕ

Перед любым обслуживанием выключайте инструмент из сети.

## РЕМОНТ

- Поручайте ремонт инструмента квалифицированному специалисту. Обслуживание и ремонт, произведенные неквалифицированными техниками, ведут к травмам и поломке инструмента. Несоблюдение этого правила аннулирует гарантию изготовителя.

## Русский

### ОСОБЫЕ ПРАВИЛА ТЕХНИКИ БЕЗОПАСНОСТИ











- При обслуживании, пользуйтесь только марочными запасными частями. Соблюдайте инструкции из раздела “Обслуживание” настоящего руководства. Это поможет избежать удара током, тяжелых травм и поломки инструмента. Несоблюдение настоящих инструкций аннулирует гарантию изготовителя.

### ПЕРЕНОСКА И ХРАНЕНИЕ

- Держите инструмент в сухом и надежном месте.
- Храните инструмент на высоте или под замком, чтобы посторонние не смогли им пользоваться. Храните инструмент подальше от детей.
- При перевозке привязывайте инструмент.
- Храните настоящее руководство. Регулярно перечитывайте его и информируйте других пользователей. Одалживая инструмент, прилагайте к нему настоящее руководство по эксплуатации.



### УСЛОВНЫЕ ОБОЗНАЧЕНИЯ

На инструменте могут быть указаны следующие условные обозначения. Запомните, как они выглядят и что обозначают. Правильное понимание этих условных обозначений обеспечит безопасную и адекватную работу инструментом.

УСЛОВНОЕ ОБОЗНАЧЕНИЕ	НАИМЕНОВАНИЕ	ЗНАЧЕНИЕ
	Предупреждение	Указывает на необходимые меры техники безопасности.
	Длинные волосы	Следите за тем, чтобы волосы не попали в забор воздуха.
	Сопло выхода	Не пользуйтесь инструментом, не установив на него должным образом мешок для мусора.
	Широкая одежда	Не надевайте широкую одежду, чтобы она не попала в забор воздуха.
	Изоляция Класс II	Инструмент имеет двойную изоляцию.
	Сырость	Не оставляйте инструмент под дождем или в сырых местах.
	Руководство по эксплуатации	Во избежание несчастных случаев перед началом работы внимательно прочтите настоящее руководство.
	Выключение	Перед чисткой и ремонтом выключайте инструмент из сети.
	Пользуйтесь защитными очками и средствами защиты слуха	При работе пользуйтесь защитными очками и средствами защиты слуха.
	Не подпускайте близко посторонних	Не подпускайте посторонних ближе 15 метров к рабочей зоне.

**УСЛОВНЫЕ ОБОЗНАЧЕНИЯ**

Следующие условные обозначения и относящиеся к ним наименования позволяют объяснить различные степени риска при использовании инструмента.

УСЛОВНОЕ ОБОЗНАЧЕНИЕ	НАИМЕНОВАНИЕ	ЗНАЧЕНИЕ
	<b>ОПАСНОСТЬ</b>	Указывает на очень опасные ситуации, ведущие к тяжелым травмам или грозящие смертью.
	<b>ПРЕДУПРЕЖДЕНИЕ</b>	Указывает на потенциально опасные ситуации, грозящие тяжелыми травмами.
	<b>ПРЕДОСТЕРЕЖЕНИЕ</b>	Указывает на потенциально опасные ситуации, грозящие легкими или средними травмами.
	<b>ПРЕДОСТЕРЕЖЕНИЕ</b>	(без знака тревоги по технике безопасности) Указывает на ситуацию, грозящую материальным ущербом.

**РЕМОНТ**

Обслуживание требует особого внимания и хорошего знания инструмента: поручайте обслуживание инструмента квалифицированному технику. Ремонтируйте инструмент в ближайшем ЦЕНТРЕ ТЕХНИЧЕСКОГО ОБСЛУЖИВАНИЯ RYOBI. В случае ремонта пользуйтесь только марочными запчастями.



**ПРЕДУПРЕЖДЕНИЕ**

Во избежание удара током соблюдайте все обычные меры предосторожности.



**ПРЕДУПРЕЖДЕНИЕ**

Не начинайте работать инструментом, пока полностью не прочтете и не усвоите настоящее руководство. Храните настоящее руководство и регулярно перечитывайте его, чтобы работать в полной безопасности и информировать других пользователей.



**ПРЕДУПРЕЖДЕНИЕ**

При работе электрическими инструментами посторонние предметы могут выскочить, попасть в глаза и вызвать тяжелые глазные травмы. Прежде чем начинать работу, наденьте защитные очки или очки с боковыми протекторами. При необходимости пользуйтесь респиратором. Всем, кто пользуется очками с коррекцией, рекомендуется защищать их специальной маской или стандартными защитными очками с боковыми протекторами. Всегда защищайте глаза.

**ХРАНИТЕ НАСТОЯЩИЕ ИНСТРУКЦИИ ПО ТЕХНИКЕ БЕЗОПАСНОСТИ.**

**ТЕХНИЧЕСКИЕ ХАРАКТЕРИСТИКИ**

**RBV-2200**

Питание	220-240 В ~ 50 Гц
Мощность	2 200 Вт
Скорость воздуха	237 км/ч
Мощность пылесоса	16 м³/мин
Степень измельчения	10:1
Вместимость мешка для мусора	45 л
Измеренный уровень акустической мощности	101 дБ (А)
Гарантированный уровень акустической мощности	107 дБ (А)
Уровень вибрации	< 25 м/сек²

**RBV-2400VP**

Питание	220-240 В ~ 50 Гц
Мощность	2 400 Вт
Скорость воздуха	185~237 км/ч
Мощность пылесоса	10~16 м³/мин
Степень измельчения	10:1
Вместимость мешка для мусора	45 л
Измеренный уровень акустической мощности	97 дБ (А)
Гарантированный уровень акустической мощности	107 дБ (А)
Уровень вибрации	< 25 м/сек²

## ОПИСАНИЕ

1. Ремень
2. Задняя рукоятка
3. Выключатель ВКЛ/ВЫКЛ
4. Ручка регулировки скорости (только для модели RBV-2400VP)
5. Передняя рукоятка
6. Корпус мотора
7. Трубка пылесоса/воздуходувки
8. Опорные колесики
9. Широкое сопло (только для модели RBV-2400VP)
10. Мешок для мусора
11. Переключатель пылесос/воздуходувка
12. Шнур питания
13. Индикатор питания
14. Суппорт мешка для мусора

## СБОРКА

### КРЕПЛЕНИЕ ТРУБКИ (Рис. 2)

- Трубка (7) поставлена в двух частях. Вставьте одну часть трубки в другую и проверьте их правильное и надежное соединение. Закрепите их между собой с помощью винтов из комплекта. Вставьте винты в предусмотренные для них отверстия в верхней и нижней части трубки на соединении и туго затяните их.
- Вставьте собранную трубку в корпус мотора (6) и закройте застежки сверху и снизу корпуса мотора.

### КРЕПЛЕНИЕ И СНЯТИЕ МЕШКА ДЛЯ МУСОРА (10) (Рис. 3-4)



#### ПРЕДОСТЕРЕЖЕНИЕ

Не пользуйтесь пылесосом без мешка для мусора (10).

- Наденьте суппорт мешка для мусора (14) на отверстие выхода мусора, затем толкните суппорт, чтобы он защелкнулся на застежке спереди ручки мешка и закрепился на корпусе мотора (Рис. 3).
- Наденьте петлю спереди мешка для мусора на крючок снизу трубки (Рис. 4).
- При снятии мешка для мусора снимите сначала петлю с крючка, затем нажмите на застежку суппорта мешка, чтобы легко снять мешок для мусора с корпуса мотора.

### РЕМЕНЬ (1) (Рис. 3)

- Застегните металлический карабин ремня на крепежном кольце перед выключателем ВКЛ/ВЫКЛ.
- Отрегулируйте ремень на удобную рабочую длину.

## РАБОТА

- Включите инструмент в сеть. Загорается индикатор питания (13).

**Примечание:** во избежание травм трубка и мешок для мусора имеют устройство безопасности. Инструмент нельзя включить, если трубка или мешок для мусора не установлены.

### РАБОТА В РЕЖИМЕ ВОЗДУХОДУВКИ

- Установите переключатель (11) в положение, указанное стрелкой вперед. Проверьте, чтобы ручка защелкнулась и не могла передвинуться дальше (Рис. 5).
- Передвиньте выключатель (3) вперед, чтобы включить инструмент (Рис. 6).
- Держите воздуходувку как показано на рисунке 7 и работайте горизонтальными движениями, держа трубку в нескольких сантиметрах от земли. Медленно продвигайтесь вперед, собирая перед собой кучу мусора.
- Чтобы работать воздуходувкой по стенам, держите инструмент как показано на рисунке 8.

### РАБОТА В РЕЖИМЕ ПЫЛЕСОСА

- Установите переключатель (11) в положение, указанное стрелкой назад. Проверьте, чтобы ручка защелкнулась и не могла передвинуться дальше (Рис. 9).
- Проверьте крепление мешка для мусора.
- Передвиньте выключатель (3) вперед, чтобы включить инструмент (Рис. 6).
- Держите трубку пылесоса над зоной уборки.
- Держите трубку пылесоса в нескольких сантиметрах над землей, слегка наклоненной как показано на рисунке 10, затем ведите ее горизонтальными движениями, чтобы собрать мелкий мусор. Листья и ветки всасываются в мешок для мусора и измельчаются в лопастях турбины при проходе через корпус мотора. Это позволяет собрать в мешок больше мусора.
- Когда мешок для мусора наполняется, мощность всасывания заметно падает. Прежде чем опорожнять мешок для мусора остановите мотор и выключите инструмент из сети.



#### ПРЕДУПРЕЖДЕНИЕ

Если какие-либо предметы – ветки или целлофановые пакеты – застряли в турбине, остановите пылесос, выключите инструмент из сети, затем снимите трубку и аккуратно извлеките застрявшие предметы.

## Русский

### РАБОТА

#### РЕГУЛИРОВКА СКОРОСТИ (ТОЛЬКО ДЛЯ МОДЕЛИ RBV-2400VP)

Ручка (4) спереди рукоятки позволяет регулировать скорость работы инструмента.

- Поворачивайте ручку вниз, чтобы увеличить скорость, и вниз, чтобы сбавить скорость (Рис. 11).

#### ШИРОКОЕ СОПЛО (ТОЛЬКО ДЛЯ МОДЕЛИ RBV-2400VP)

Широкое сопло (9) позволяет увеличить площадь уборки пылесоса.

- Вставьте широкое сопло в трубку, чтобы оно защелкнулось (Рис. 12).
- Пользуйтесь колесиками широкого сопла, чтобы перемещать пылесос над зоной уборки, как обычный пылесос.

#### ОПОРОЖНЕНИЕ МЕШКА ДЛЯ МУСОРА



##### ПРЕДУПРЕЖДЕНИЕ

Пользуйтесь средствами защиты глаз и забралом, чтобы защититься от пыли.

- Остановите пылесос и выключите инструмент из сети.
- Опорожните мешок для пыли, открыв его молнию.
- Можно также снять мешок для пыли с корпуса мотора и опорожнить его через верхнее отверстие.

### ОБСЛУЖИВАНИЕ

#### УХОД И ХРАНЕНИЕ

- Регулярно опорожняйте мешок для мусора, чтобы инструмент работал с максимальной производительностью. Это продлит срок его службы.
- По окончании работы снимайте мешок для мусора, выворачивайте его наизнанку и тщательно очищайте.

- Для чистки инструмента пользуйтесь влажной горячей тряпкой или мягкой щеткой. Никогда не пользуйтесь нефтепродуктами, скипидаром, лаками, растворителями или средствами для химчистки.
- Если мощность инструмента падает с пустым мешком для мусора, прочистите турбину.
- Перед укладкой инструмента на хранение проверьте, чтобы в нем не оставалось мусора и пыли и чтобы переключатель работал исправно. Проверьте затяжку всех гаек, болтов и винтов и рабочее состояние инструмента. В случае замены деталей пользуйтесь только марочными или рекомендованными запчастями.

#### ЧИСТКА МЕШКА ДЛЯ МУСОРА

- Во избежание засорения вентиляционных жалюзи опорожняйте мешок для мусора после каждого использования инструмента. В противном случае производительность инструмента снижается.
- Чистите мешок для мусора, как только это необходимо. Опорожнив мешок для мусора в защитных очках, выверните его наизнанку и как следует потрясите, чтобы удалить всю пыль и мусор.

#### ОБРАЩЕНИЕ С ОТХОДАМИ



Не выбрасывайте электрический инструмент вместе с хозяйственными отходами! Сдавайте его в специальные центры по переработке. Ознакомьтесь с процедурами сдачи на переработку у местных властей или у дилера.

## MĂSURI DE SIGURANȚĂ GENERALE



### AVERTISMENT

În timpul utilizării aparatelor de grădiniă electrice, trebuie să respectați măsurile de siguranță de bază pentru a reduce riscurile de incendii, electrocutare și răniri corporale.

## CITIȚI TOATE INSTRUCȚIUNILE.

- Obişnuiți-vă cu aplicațiile aparatului și cu funcționarea acestuia.
- Curățați zona de lucru de orice obstacol înainte de fiecare utilizare. Îndepărtați pietrele, cioburile de sticlă, cuiele, cablurile metalice, firele și alte obiecte care ar putea fi proiectate sau care s-ar putea agăța în turbină.
- Purtați un pantalon lung și gros, cizme și mănuși. Nu purtați haine largi, pantaloni scurți și nu lucrați niciodată desculț. Nu purtați niciodată bijuterii.
- Dacă aveți părul lung, prindeți-l deasupra nivelului umerilor pentru a evita prinderea părului în elementele în mișcare.
- Nu lăsați copiii sau persoanele fără experiență să utilizeze acest aparat.
- Țineți vizitatorii, copiii și animalele domestice la o distanță de cel puțin 15 m de zona de lucru.
- Nu utilizați aparatul dacă sunteți obosit, bolnav, ați băut alcool sau ați consumat droguri, sau dacă luați medicamente.
- Nu utilizați acest aparat într-o zonă iluminată slab. Asigurați-vă că spațiul de lucru este bine iluminat (de lumina zilei sau lumină artificială).
- Aveți grijă să fiți tot timpul în poziție de echilibru. Nu întindeți brațul prea departe. În caz contrar, ați putea cădea sau atinge piesele fierbinți.
- Mențineți-vă corpul la distanță de elementele în mișcare.
- Verificați starea aparatului înainte de utilizare. Înlocuiți orice piesă deteriorată înainte de a utiliza aparatul.
- Nu utilizați aparatul pe umezeală sau în locuri foarte umede. Nu utilizați aparatul pe ploaie.
- Purtați ochelari de siguranță sau ochelari de protecție atunci când utilizați acest aparat.
- Utilizați unelte adecvate. Folosiți aparatul numai pentru aplicațiile pentru care a fost conceput.

- Nu utilizați aparatul dacă aveți mâinile ude.
- Nu utilizați aparatul dacă întrerupătorul nu permite pornirea și oprirea corectă a acestuia. Un aparat care nu poate fi pornit și oprit corect este periculos și trebuie să fie obligatoriu reparat.
- Evitați orice pornire involuntară.
- Dați dovadă de discernământ atunci când utilizați acest aparat. Rămâneți vigilenți și uitați-vă atent la ceea ce faceți.
- Nu forțați aparatul. Aparatul dumneavoastră va fi mai eficient și mai sigur dacă îl utilizați în regimul pentru care a fost conceput.
- Scoateți imediat aparatul din priză dacă cablul de alimentare sau prelungitorul au fost deteriorate sau tăiate.
- Scoateți întotdeauna aparatul din priză atunci când nu îl utilizați, înainte de orice operație de întreținere și înainte de a schimba accesoriile.
- Nu lăsați copii sau persoane handicapate să utilizeze aparatul fără asistență.
- Supravegheați copiii pentru a vă asigura că nu se joacă cu aparatul.
- Operatorul sau utilizatorul este responsabil pentru daunele și răniurile provocate.
- Conectorul pentru prelungitor trebuie să fie conform cu norma IEC 60320-2-3.
- Scoateți aparatul din priză dacă acesta vibrează anormal.
- Mergeți, nu alergați.
- Nu suflați reziduuri în direcția persoanelor din jurul dvs.
- Depozitați aparatul într-un loc uscat.

## MĂSURI DE SIGURANȚĂ SPECIFICE

### MĂSURI DE SIGURANȚĂ SPECIFICE ASPIRATOARELOR - SUFLĂTOARELOR - CONCASOARELOR

- Purtați protecții auditive și o cască cu vizieră pentru a evita riscurile de pierdere a auzului și de leziuni oculare.
- Nu utilizați acest aparat pentru a aspira materiale umede, apă, lichide, sticlă, pietre cutii sau obiecte metalice. Acestea ar putea deteriora aparatul și provoca răni grave.

## MĂSURI DE SIGURANȚĂ SPECIFICE

- Nu utilizați acest aparat pentru a aspira cenușă fierbinte, elemente incandescente, care scot încă fum sau care conțin substanțe inflamabile sau explozive.
- Nu utilizați acest aparat pentru a aspira țigări aprinse.
- Nu aspirați vapori foarte inflamabili. Aveți grijă întotdeauna să vă asigurați că materialele de aspirat nu sunt inflamabile, toxice sau explozive.
- Nu utilizați niciodată aspiratorul dacă sacul colector nu este instalat.
- Nu introduceți obiecte cu mâna în tubul de aspirare/suflare.
- Nu introduceți mâinile, degetele sau orice altă parte a corpului în tubul sau în orificiul de evacuare al aspiratorului/suflătorului.
- Nu porniți aparatul într-un loc închis sau ventilat necorespunzător sau în apropierea substanțelor inflamabile și/sau explozive, cum ar fi unele lichide, gaze sau prafuri.

## SIGURANȚA ELECTRICĂ

- Asigurați-vă că nu există riscul ca cineva să calce pe cablul de alimentare, să-l ațâțe cu piciorul sau să-l deterioreze într-un fel sau altul.
- Păstrați cablul de alimentare și prelungitorul în bună stare. Nu transportați niciodată aparatul ținându-l de cablul de alimentare. Nu trageți niciodată de cablul de alimentare sau de prelungitor pentru a scoate aparatul din priză; prindeți de ștecher. Aveți grijă să țineți cablul de alimentare și prelungitorul departe de sursele de căldură, să nu fie în contact cu ulei sau cu obiecte tăioase.
- Utilizați numai prelungitoare omologate pentru o utilizare în exterior, având o secțiune de 1,5 mm<sup>2</sup>. Ștecherile trebuie să fie cu împământare și etanșe.
- Verificați ca prelungitorul să nu fie uzat, tăiat sau cu izolația crăpată. Un cablu de alimentare sau un prelungitor deteriorat sau uzat trebuie înlocuit sau reparat imediat.
- Asigurați-vă că tensiunea de alimentare de la rețea corespunde cu cea indicată pe placa descriptivă a aparatului. Nu conectați niciodată acest aparat la o tensiune de rețea diferită de cea pentru care a fost conceput.

- Dacă cablul de alimentare sau prelungitorul suferă deteriorări în timpul utilizării, scoateți imediat aparatul din priză. NU ATINGEȚI CABLUL SAU PRELUNGITORUL ÎNAINTE DE A SCOATE APARATUL DIN PRIZĂ.
- Verificați dacă rețeaua electrică este legată la o siguranță care se declanșează peste 30 mA.
- Pentru a evita riscurile de electrocutare, nu atingeți părțile cu împământare.
- Aveți grijă ca aparatul să fie în poziția Oprit înainte de a-l conecta la priză.
- Țineți bine aspiratorul/suflător cu ambele mâini atunci când îl utilizați.
- Dacă cablul de alimentare este deteriorat, acesta trebuie înlocuit de producător, de un service postvânzare sau de persoane calificate, pentru a evita orice pericol.

## ÎNȚREȚINERE

- Întrețineți cu grijă aparatul. Schimbați accesoriile în conformitate cu instrucțiunile din acest manual. Aveți grijă ca aparatul să fie întotdeauna uscat, curat, fără urme de ulei sau de grăsime.
- Scoateți întotdeauna aparatul din priză înainte de a face reglaje sau reparații.
- Nu utilizați aparatul dacă unele piese sunt deteriorate.
- Inspectați aparatul înainte de fiecare utilizare pentru a vă asigura că va funcționa corect. Controlați alinierea pieselor mobile. Verificați că nici o piesă nu este spartă. Controlați montarea și toate celelalte elemente ce ar putea afecta funcționarea aparatului. Verificați și dacă ștecherul prizei este în stare bună. Orice piesă deteriorată trebuie să fie reparată sau schimbată într-un Centru Service Agreat Ryobi.
- Curățați regulat aparatul pentru a evita acumularea ierburilor în turbină sau în fantele de alimentare.
- Nu scufundați niciodată aparatul în apă sau în orice alt lichid și nu îl stropiți. Nu utilizați solvenți și detergenți. Asigurați-vă că mânerul este totdeauna uscat, curat și fără deșeuri.
- După fiecare utilizare, curățați aparatul cu o cârpă moale și uscată.



### AVERTISMENT

Scoateți întotdeauna aparatul din priză înainte de a efectua orice operație de întreținere.

## Română

### MĂSURI DE SIGURANȚĂ SPECIFICE

#### REPARAȚII









- Reparațiile trebuie să fie făcute numai de un tehnician calificat. Întreținerea sau reparațiile efectuate de către persoane nequalificate pot prezenta risc de răniri corporale grave sau de deteriorare a aparatului. Nerespectarea acestei măsuri anulează și garanția aparatului.
- Pentru întreținere utilizați numai piese de schimb identice cu cele originale. Respectați instrucțiunile ce figurează în secțiunea Întreținere din acest manual. Veți evita astfel riscurile de electrocutare și de răniri corporale grave și riscurile de deteriorare a aparatului. Nerespectarea acestor instrucțiuni anulează și garanția aparatului.

### TRANSPORT ȘI DEPOZITARE

- Păstrați aparatul într-un loc uscat și adăpostit.
- Păstrați aparatul la înălțime sau într-un loc închis cu cheia pentru a evita ca persoanele neautorizate să folosească aparatul. Păstrați aparatul într-un loc unde nu este la îndemâna copiilor.
- Legați aparatul atunci când trebuie să-l transportați.
- Păstrați aceste instrucțiuni. Consultați-le regulat și utilizați-le pentru a informa alți utilizatori eventuali. Dacă împrumutați aparatul, împrumutați și manualul de utilizare care îl însoțește.



### SIMBOLURI

Unele dintre simbolurile de mai jos pot să apară pe aparatul dumneavoastră. Învățați să le recunoașteți și memorați semnificația lor. O interpretare corectă a acestor simboluri vă va permite să utilizați aparatul cu mai multă siguranță și de manieră adecvată.



SIMBOL	NUME	SEMNIFICAȚIE
	Avertisment	Indică precauțiile pe care trebuie să le luați pentru siguranța dumneavoastră.
	Părul lung	Aveți grijă ca părul lung să nu se prindă în orificiile de admisie a aerului.
	Orificiu de evacuare	Nu utilizați aparatul cât timp sacul colector nu este instalat corect.
	Haine largi	Nu purtați haine largi pentru a evita ca acestea să fie aspirate în orificiile de admisie a aerului.
	Izolație de clasa a II-a	Acest aparat este echipat cu izolație dublă.
	Avertisment asupra condițiilor de umiditate	Nu expuneți acest aparat la ploaie și nu-l folosiți în locuri umede.
	Manual de utilizare	Pentru a reduce riscurile de rănire, este indispensabil să citiți cu atenție și să înțelegeți acest manual de utilizare înainte de a utiliza acest aparat.
	Oprirea aparatului	Scoateți aparatul din priză înainte de a-l curăța sau a-l repara.

## Română

### SIMBOLURI

SIMBOL	NUME	SEMNIIFICAȚIE
	Purtați ochelari de protecție și protecții auditive	Purtați ochelari de protecție, precum și protecții auditive în timp ce utilizați acest aparat.
	Țineți vizitatorii la distanță	Țineți vizitatorii la o distanță de cel puțin 1.5 m de zona de lucru.

Simbolurile următoare și numele care le sunt asociate permit explicarea diferitelor niveluri de risc legate de utilizarea acestui aparat.

SIMBOL	NUME	SEMNIIFICAȚIE
	<b>PERICOL</b>	Indică o situație periculoasă iminentă, care poate cauza moartea sau răni grave dacă nu este evitată.
	<b>AVERTISMENT</b>	Indică o situație potențial periculoasă, care poate cauza răni grave dacă nu este evitată.
	<b>ATENȚIE</b>	Indică o situație potențial periculoasă, care poate provoca răni ușoare sau moderate dacă nu este evitată.
	<b>ATENȚIE</b>	(fără simbol de alertă în materie de siguranță) Indică o situație care poate provoca daune materiale.

### REPARAȚII

Întreținerea necesită multă grijă și o bună cunoaștere a aparatului: ea trebuie să fie efectuată de către un tehnician calificat. Pentru reparații, vă sfătuim să aduceți aparatul la CENTRUL SERVICE AGREAT cel mai apropiat de dumneavoastră. Nu utilizați decât piese de schimb originale identice în cazul reparațiilor.



#### AVERTISMENT

Luați toate măsurile de precauție obișnuite pentru evitarea electrocutării.



#### AVERTISMENT

Nu încercați să folosiți acest aparat înainte de a fi citit și înțeles în întregime acest manual de utilizare. Păstrați acest manual de utilizare și consultați-l regulat pentru a lucra în deplină siguranță și pentru a-i informa pe ceilalți utilizatori eventuali.



#### AVERTISMENT

Utilizarea unui aparat electric poate antrena proiectarea de corpuri străine în ochi și poate provoca leziuni oculare grave. Înainte de a utiliza aparatul, purtați ochelari de siguranță sau ochelari de protecție cu ecrane laterale, precum și o mască antipraf dacă este necesar. Recomandăm ca cei care poartă ochelari de vedere să-și protejeze ochelarii utilizând o mască de siguranță sau ochelari de protecție standard cu ecrane laterale. Protejați-vă întotdeauna ochii.

#### PĂSTRAȚI ACESTE INSTRUCȚIUNI.

### CARACTERISTICI TEHNICE

#### RBV-2200

Tensiune de alimentare	220-240 V- 50 Hz
Putere	2.200 W
Viteza aerului	237 km/h
Volum de aspirare	16 m <sup>3</sup> /min

## CARACTERISTICI TEHNICE

Reducere prin concasare	10:1
Capacitatea sacului colector	45 l
Puterea acustică măsurată	101 dB (A)
Puterea acustică garantată	107 dB (A)
Nivel de vibrații	< 25 m/s <sup>2</sup>

### RBV-2400VP

Tensiune de alimentare	220-240 V- 50 Hz
Putere	2.400 W
Viteza aerului	185-237 km/h
Volum de aspirare	10-16 m <sup>3</sup> /min
Reducere prin concasare	10:1
Capacitatea sacului colector	45 l
Puterea acustică măsurată	97 dB (A)
Puterea acustică garantată	107 dB (A)
Nivel de vibrații	< 25 m/s <sup>2</sup>

## DESCRIERE

1. Ham
2. Mâner spate
3. Întrerupător Pornit/Oprit
4. Buton de reglare a vitezei (numai pentru modelul RBV-2400VP)
5. Mâner față
6. Carcasa motorului
7. Tubul aspiratorului/suflătorului
8. Rotile de sprijin pe sol
9. Duză largă (numai modelul RBV-2400VP)
10. Sac colector
11. Manetă de selectare aspirare/suflare
12. Cablu de alimentare
13. Martor indicator al tensiunii de alimentare
14. Suportul sacului colector

## MONTARE

### FIXAREA TUBULUI (Fig. 2)

- Tubul (7) este livrat în două secțiuni. Montați tubul îmbinând cele două secțiuni una în alta, asigurându-vă că sunt bine alinate și corect introduse. Fixați ansamblul introducând șuruburile furnizate în orificiile prevăzute în acest scop, pe părțile inferioare și superioare ale tubului la îmbinarea celor două secțiuni, apoi strângeți-le bine.

- Introduceți tubul astfel montat în carcasa motorului (6) și închideți dispozitivele de blocare situate în partea de sus și de jos ale carcasei motorului.

### FIXAREA ȘI SCOATEREA SACULUI COLECTOR (10) (Fig. 3-4)



#### ATENȚIE

Nu utilizați aspiratorul/suflătorul în modul aspirare dacă sacul colector (10) nu este montat.

- Glisați suportul sacului colector (14) pe orificiul de evacuare, apoi împingeți suportul pentru a activa zăvorul situat în partea din față a mânerului sacului și a fixa astfel sacul colector pe carcasa motorului (Fig. 3).
- Prindeți bucla situată în partea din față a sacului colector de cârligul care se găsește sub tub (Fig. 4).
- Când demontați sacul colector, scoateți mai întâi bucla din cârlig, apoi apăsați zăvorul suportului sacului pentru a putea să detașați ușor sacul colector de pe carcasa motorului.

### HAMUL (1) (Fig. 3)

- Prindeți carabina metalică a hamului de inel de fixare situat în față întrerupătorului pornit/oprit.
- Reglați hamul pentru a avea o poziție de lucru confortabilă.

## UTILIZARE

- Conectați aspiratorul la priză. Se aprinde martorul indicator al tensiunii de alimentare (13).

**Remarcă:** pentru a reduce riscurile de rănire, tubul și sacul colector sunt echipate cu dispozitive de siguranță. Aspiratorul/suflătorul nu poate fi pornit dacă tubul și sacul colector nu sunt montate.

### UTILIZAREA CA SUFLĂTOR

- Puneți maneta de selecție (11) în poziția ilustrată de o săgeată în față. Asigurați-vă că maneta este bine fixată și că nu poate fi împinsă mai mult (Fig. 5).
- Împingeți întrerupătorul (3) în față pentru a porni aparatul (Fig. 6).

## UTILIZARE

- Țineți suflătorul așa cum este indicat în figura 7 și faceți o mișcare de măturare menținând tubul la câțiva centimetri deasupra solului. Înaintați încet, acumulând o grămadă de reziduuri în fața dumneavoastră.
- Pentru a utiliza suflătorul pe pereți, țineți aparatul așa cum este indicat în figura 8.

## UTILIZAREA CA ASPIRATOR

- Puneți maneta de selecție (11) în poziția ilustrată de o săgeată în spate. Asigurați-vă că maneta este bine fixată și că nu poate fi împinsă mai mult (Fig. 9).
- Asigurați-vă că sacul colector este fixat corect.
- Împingeți întrerupătorul (3) în față pentru a porni aparatul (Fig. 6).
- Așezați tubul aspiratorului/suflător deasupra zonei de curățat.
- Țineți aspiratorul menținând tubul la câțiva centimetri deasupra solului, ușor înclinat, cum este indicat în figura 10, apoi efectuați o mișcare de măturare pentru a aspira reziduurile ușoare. Frunzele și rămurelele sunt aspirate în sacul colector și concasate de turbină în timpul trecerii lor prin carcasă, ceea ce îi permite sacului colector să conțină mai multe reziduuri.
- Când sacul colector este plin, puterea de aspirare scade considerabil. Opriti și scoateți aspiratorul din priză înainte de a goli sacul colector.



### AVERTISMENT

Dacă elemente cum ar fi ramuri sau pungi de plastic blochează turbina, opriti și scoateți aspiratorul din priză, apoi scoateți tubul și îndepărtați cu grijă elementele înțepenite.

## REGLAREA VITEZEI (NUMAI MODELUL RBV-2400VP)

Butonul (4) situat în fața mânerului permite reglarea vitezei aparatului.

- Rotiți butonul în jos pentru a mări viteza și în sus pentru a o reduce (Fig. 11).

## DUZĂ LARGĂ (9) (NUMAI MODELUL RBV-2400VP)

Duza largă (9) permite mărirea suprafeței de aspirare a aspiratorului.

- Introduceți duza largă în tub până când aceasta este bine fixată (Fig. 12).
- Serviți-vă de roțile duzei largi pentru a deplasa aspiratorul deasupra zonei de curățat, la fel cum utilizați un aspirator tradițional.

## GOLIREA SACULUI COLECTOR



### AVERTISMENT

Purtați protecții oculare și o mască facială pentru a vă proteja de praf.

- Opriti și scoateți din priză aspiratorul.
- Goliți conținutul sacului colector deschizându-l cu ajutorul fermoarului.
- Puteți, de asemenea, detașa sacul colector de pe carcasa motorului și să goliți sacul prin orificiul superior.

## ÎNȚREȚINERE

### ÎNȚREȚINEREA ȘI DEPOZITAREA

- Aveți grijă de aparat golind sacul colector regulat pentru a garanta eficacitatea și performanțele pe termen lung ale aparatului.
- Când ați terminat lucrul, demontați sacul colector, întoarceți-l și curățați-l cu grijă.
- Folosiți o cârpă umedă și caldă și o perie suplă pentru a curăța aspiratorul. Nu utilizați niciodată produse cum ar fi benzina, terebentina, lacul, diluantul sau produsele de curățare uscată.
- Dacă puterea de aspirare scade când sacul colector este gol, curățați turbina.
- Înainte de a depozita aspiratorul/suflătorul, verificați dacă praful sau reziduurile nu s-au acumulat și că maneta de selecție funcționează corect. Asigurați-vă că toate piulițele, buloanele și șuruburile sunt bine strânse și că aparatul este în stare bună de funcționare. În cazul înlocuirii pieselor, nu utilizați decât accesoriile și piesele de schimb originale sau recomandate.

## ÎNȚREȚINERE

### CURĂȚAREA SACULUI COLECTOR

- Goliți sacul colector după fiecare utilizare pentru a evita deteriorarea sau înfundarea orificiilor de ventilație, ceea ce ar reduce performanțele aspiratorului.
- Curățați sacul colector imediat ce este necesar. După ce ați golit sacul colector având grijă să purtați protecții oculare, întoarceți sacul, apoi scuturați-l energic pentru a îndepărta praful și reziduurile.

## CASAREA ȘI ARUNCAREA



Nu aruncați aparatele electrice împreună cu gunoiul menajer. Reciclați-le în centrele de reciclare. Contactați autoritățile sau distribuitorul dumneavoastră pentru a afla procedura de reciclare adecvată.

## OGÓLNE WYMAGANIA BHP



### OSTRZEŻENIE

W celu zmniejszenia ryzyka pożaru, porażenia prądem elektrycznym czy urazów cielesnych, przy używaniu ogrodowych narzędzi elektrycznych, należy koniecznie przestrzegać podstawowych wymagań BHP.

## PRZECZYTAJcie WSZYSTKIE WSKAZÓWKI.

- Poznajcie zastosowania waszego narzędzia i jego działanie.
- Przed każdym użyciem, oczyścić strefę z wszelkich przeszkód. Wyjmijcie kamienie, odłamki szklane, gwoździe, kable metalowe, sznury i inne przedmioty, które mogłyby być odrzucone, lub pochwycone przez turbinę.
- Noście również długie i grube spodnie, botki ochronne i rękawice. Nie noście luźnych ubrań, krótkich spodenek i nigdy nie pracujcie na boso. Nie noście nigdy biżuterii przy pracy.
- Jeżeli macie długie włosy, spinajcie na poziomie ramion w celu uniknięcia ich pochwylenia przez ruchome części.
- Nie pozwalajcie dzieciom czy osobom niedoświadczonym używać tego narzędzia.
- Trzymajcie osoby postronne i zwierzęta domowe w odległości przynajmniej 15 m od strefy roboczej.
- Nie należy używać waszego narzędzia, kiedy jesteście zmęczeni, chorzy, pod wpływem alkoholu, narkotyków czy lekarstw.
- Nie używajcie tego narzędzia w strefie źle oświetlonej. Dopilnujcie, aby wasza przestrzeń robocza była dobrze oświetlona (światło dzienne-naturalne i sztuczne oświetlenie).
- Zawsze zachowujcie pozycję równowagi. Nie wyciągajcie ramion zbyt daleko. W przeciwnym wypadku, mogliście upaść lub dotknąć gorących części.
- Trzymajcie wasze ciało oddalone od poruszających się części.
- Przed użyciem waszego narzędzia, należy sprawdzić jego stan. Przed użytkowaniem narzędzia, wymieńcie wszelkie uszkodzone części.
- Nie używajcie waszego narzędzia w miejscach zmoczonych lub wilgotnych. Nie używajcie waszego narzędzia na deszczu.
- Kiedy używacie tego narzędzia, zakładajcie zawsze okulary ochronne lub okulary zabezpieczające

- Używajcie odpowiedniego narzędzia. Używajcie tego narzędzia jedynie do zastosowań zgodnych z jego przeznaczeniem.
- Nie używajcie waszego narzędzia, jeżeli macie mokre ręce.
- Nie używajcie waszego urządzenia jeżeli wyłącznik nie pozwala na jego należyte zatrzymanie i uruchomienie. Narzędzie, które nie może być poprawnie włączone i wyłączone jest niebezpieczne i musi być obowiązkowo naprawione.
- Unikajcie wszelkiego przypadkowego włączenia.
- Podczas użytkowania narzędzia, odwołujcie się do zdrowego rozsądku. Zachowajcie czujność i patrzcie się na to co robicie.
- Nie przeciążajcie narzędzia. Wasze narzędzie będzie bardziej wydajne i pewne, jeżeli będziecie je używali w zakresie przewidzianych obciążeń.
- Jeżeli przewód zasilający lub przedłużacz zostały uszkodzone lub przecięte, odłączcie natychmiast wasze narzędzie od zasilania.
- Pamiętajcie by zawsze odłączyć narzędzie od zasilania, kiedy go nie używacie, przed przystąpieniem do czynności konserwacyjnych i przed zmianą akcesoriów.
- Nie pozwalajcie dzieciom czy osobom niepełnosprawnym używać narzędzia bez waszej pomocy.
- Pilnujcie dzieci i upewnijcie się czy nie bawią się waszym narzędziem.
- Operator czy użytkownik jest odpowiedzialny za spowodowane szkody i zranienia.
- Złącze przedłużacza musi spełniać wymogi normy IEC 60320-2-3.
- Wyłączcie urządzenie z sieci, jeżeli ma nienormalne wibracje.
- Należy chodzić i nie biegać.
- Nie zdmuchujcie odpadów w kierunku osób, które są w waszym otoczeniu.
- Przechowujcie narzędzie w suchym miejscu.

## SPECYFICZNE WYMAGANIA BHP

### WYMogi BEZPIECZEŃSTWA SPECYFICZNE DLA ODKURZACZY-DMUCHAW-ROZDRABNIACZY

- Należy nosić ochronniki słuchu oraz kask z osłoną twarzy w celu ograniczenia ryzyka utraty słuchu czy skażenia oka.

## SPECYFICZNE WYMAGANIA BHP

- Nie należy używać tego urządzenia do zasysania wilgotnych materiałów, wody, płynów, kawałków szkła, kamieni, pudełek czy przedmiotów metalowych. To mogłoby doprowadzić do uszkodzenia urządzenia lub spowodować obrażenia cielesne.
- Nie zasysajcie tym urządzeniem ciepłego popiołu, żarzących się elementów wydzielających jeszcze dym, lub zawierających substancje łatwopalne lub wybuchowe.
- Nie używajcie tego urządzenia do zasysania zapalonych papierosów.
- Nie zasysajcie dymów łatwopalnych. Upewnijcie się, że materiały do zasysania nie są łatwopalne, toksyczne czy wybuchowe.
- Nie używajcie waszego odkurzacza, jeżeli worek zbiorczy na kurz nie jest na swoim miejscu.
- Nie należy wprowadzać ręką żadnych przedmiotów do rury odkurzacza /dmuchawy.
- Nie wprowadzajcie rąk, palców, czy jakiegokolwiek części ciała do rury czy otworu ewakuacyjnego odkurzacza / dmuchawy.
- Nie włączajcie waszego narzędzia w pomieszczeniach zamkniętych lub źle wietrzonych, czy też w pobliżu substancji łatwopalnych i/lub grozących wybuchem, takich jak płyny, gaz lub proszki.

## BEZPIECZEŃSTWO ELEKTRYCZNE

- Upewnijcie się, że przewód zasilający jest umieszczony w taki sposób, że nikt nie może na niego nastąpić, przewrócić się przez niego czy uszkodzić go w jakikolwiek sposób.
- Przewód zasilający i przedłużacz należy utrzymywać w dobrym stanie. Nigdy nie przenoście narzędzia trzymając za przewód zasilający. Nigdy nie ciągnijcie za przewód zasilający czy za przedłużacz w celu wyłączenia narzędzia. Przewód zasilający i przedłużacz powinny się znajdować z dala od wszelkiego źródła ciepła, oleju czy wszelkich ostrych przedmiotów.
- Używajcie wyłącznie przedłużaczy przewidzianych do użytku na zewnątrz o przekroju 1,5 mm<sup>2</sup>. Złącza powinny być uziemnione i szczelne.
- Upewnijcie się czy przedłużacz nie jest zużyty, nacięty czy też przecięty. Uszkodzony lub zużyty przewód zasilający lub przedłużacz, powinien być wymieniony lub naprawiony natychmiastowo.
- Upewnijcie się, że napięcie sieciowe odpowiada wskazaniom figurującym na tabliczce znamionowej narzędzia.

Nigdy nie podłączajcie waszego narzędzia do napięcia sieciowego odmiennego od tego, do jakiego jest zaprojektowana.

- Jeżeli kabel zasilający lub przedłużacz zostały uszkodzone w trakcie używania, należy natychmiast odłączyć narzędzie od zasilania. **NIE DOTYKAJCIE PRZEWODU ZASILAJĄCEGO CZY PRZEDŁUŻACZA ZANIM NIE ODŁĄCZYCIE NARZĘDZIA OD ZASILANIA.**
- Sprawdźcie czy wasza sieć elektryczna jest połączona z wyłącznikiem samoczynnym, który się włącza po przekroczeniu 30 mA.
- W celu uniknięcia ryzyka porażenia prądem elektrycznym, nie dotykajcie uziemnionych części.
- Dopilnujcie, aby wasze narzędzie było w w pozycji "Wyłączone" zanim je włączycie.
- Trzymajcie mocno odkurzacza/dmuchawę dwoma rękami, kiedy go używacie.
- Jeżeli przewód zasilający jest uszkodzony, należy go oddać do wymiany od producenta, jego serwisu posprzedażnego czy wykwalifikowanej osoby, celem uniknięcia wszelkiego niebezpieczeństwa.

## KONSERWACJA

- Konserwujcie starannie wasze narzędzie. Zmieniajcie akcesoria zgodnie z instrukcjami niniejszego podręcznika. Dopilnujcie by narzędzie było zawsze suche, czyste i by nie było na nim żadnego śladu oleju czy smaru.
- Pamiętajcie by zawsze przed przystąpieniem do regulowania lub napraw odłączyć narzędzie od zasilania.
- Nie używajcie waszego narzędzia jeżeli niektóre części są uszkodzone.
- Kontrolujcie wasze narzędzie przed każdym użyciem, aby upewnić się że będzie sprawnie funkcjonowało. Sprawdźcie ustawienie ruchomych części. Sprawdźcie czy jakaś część nie jest zepsuta. Skontrolujcie montaż i wszelkie elementy, które mogłyby ujemnie wpłynąć na działanie narzędzia. Sprawdźcie również czy wtyczka jest w dobrym stanie. Jakakolwiek uszkodzona część powinna być naprawiona lub wymieniona w Autoryzowanym Punkcie Serwisowym Ryobi.
- Czyśćcie regularnie wasze narzędzie, w celu uniknięcia gromadzenia trawy wokół turbiny czy w szczelinach.
- Nigdy nie zanurzajcie waszego narzędzia w wodzie czy w jakimkolwiek innym płynie i nie skrapiajcie go. Nie używajcie rozpuszczalników czy detergentów. Dopilnujcie, by uchwyty były zawsze suche i czyste, bez odpadów.

### SPECYFICZNE WYMAGANIA BHP

- Po każdym użyciu wyczyśćcie narzędzie przy pomocy suchej miękkiej ściereczki.



#### OSTRZEŻENIE

Przed przystąpieniem do wszelkich czynności konserwacyjnych, należy zawsze odłączyć narzędzie od zasilania.

### NAPRAWY

- Naprawy powinny być wykonywane jedynie przez wyspecjalizowanego technika. Konserwacja czy też naprawy wykonane przez niewykwalifikowane osoby, pociągają za sobą ryzyko poważnych obrażeń ciała lub uszkodzenia narzędzia. Nie zastosowanie się do tego wymogu powoduje również unieważnienie i bezskuteczność waszej gwarancji.
- Podczas konserwacji należy używać jedynie części zamiennych, które są identyczne z oryginalnymi. Przestrzegajcie instrukcji znajdujących się w rozdziale Konserwacja niniejszego podręcznika.

W ten sposób unikniecie ryzyka porażeniem prądem i poważnych obrażeń ciała oraz ryzyka uszkodzenia narzędzia. Nie zastosowanie się do tych instrukcji powoduje również unieważnienie i bezskuteczność waszej gwarancji.

### PRZECHOWYWANIE I TRANSPORT

- Składujcie wasze narzędzie w miejscu suchym i zadaszonym.
- Narzędzie powinno być ułożone na wysokości lub zamknięte na klucz, tak by uniknąć użycia przez osoby do tego nieupoważnione. Przechowujcie wasze narzędzie poza zasięgiem dzieci.
- Przypnijcie wasze narzędzie, kiedy musicie je transportować.
- Zachowajcie tę instrukcję. Zaglątajcie do niej regularnie i korzystajcie z niej, aby informować innych ewentualnych użytkowników. Jeżeli pożyczacie komuś wasze narzędzie, pożyczcie również towarzyszący mu podręcznik obsługi.



### SYMBOLE

Niektóre z poniższych symboli mogą znajdować się na waszym narzędziu. Nauczcie się je rozpoznawać i zapamiętajcie ich znaczenie. Należyta interpretacja tych symboli pozwoli Państwu na użytkowanie tego narzędzia w odpowiedni sposób i z zachowaniem większego bezpieczeństwa.



SYMBOL	NAZWA	ZNACZENIE
	Ostrzeżenie	Wskazuje na środki ostrożności, jakie należy podjąć z myślą o bezpieczeństwie.
	Długie włosy	Uważajcie, by długie włosy nie były pochwycone w dopływie powietrza.
	Otwór ewakuacyjny	Nie uruchamiajcie narzędzia, dopóki worek zbiorczy nie jest poprawnie zainstalowany.
	Luźne ubrania	Nie noście luźnych ubrań, by uniknąć ich zassania do dopływu powietrza.
	Izolacja Klasy II	Narzędzie to wyposażone jest w podwójną izolację.
	Ostrzeżenie odnośnie wilgotności	Nie wystawiajcie tego narzędzia na deszcz i nie używajcie go w miejscach wilgotnych.
	Instrukcja obsługi	W celu zmniejszenia ryzyka urazów cielesnych, przed użyciem narzędzia należy koniecznie przeczytać cały podręcznik obsługi i dobrze zrozumieć jego treść.

## Polski

### SYMBOLE

SYMBOL	NAZWA	ZNACZENIE
	Zatrzymanie narzędzia	Przed czyszczeniem czy naprawianiem narzędzia, odłączcie je od zasilania.
	Należy zakładać okulary ochronne i ochronniki słuchu	Kiedy używacie tego narzędzia, zakładajcie okulary ochronne i ochronniki słuchu.
	Trzymajcie z dala osoby postronne	Trzymajcie osoby postronne w odległości przynajmniej 15 m od strefy pracy.

Poniższe symbole i nazwy które im nadano, pozwalają wyjaśnić różne poziomy ryzyka związanego z używaniem tego narzędzia.

SYMBOL	NAZWA	ZNACZENIE
	<b>NIEBEZPIECZEŃSTWO</b>	Wskazuje na realne zagrożenie, które może spowodować śmierć lub poważne zranienie, jeżeli się nie uniknie tego niebezpieczeństwa.
	<b>OSTRZEŻENIE</b>	Wskazuje na potencjalne zagrożenie, które może spowodować poważne zranienie, jeżeli się nie uniknie tego niebezpieczeństwa.
	<b>UWAGA</b>	Wskazuje na potencjalnie niebezpieczną sytuację, która może spowodować lekkie lub cięższe zranienie, jeżeli się nie uniknie tego niebezpieczeństwa.
	<b>UWAGA</b>	(bez Symbolu ostrzegającego w zakresie bezpieczeństwa) Wskazuje na sytuację mogącą spowodować straty materialne.

### NAPRAWY

Konserwacja wymaga dużej staranności i dobrej znajomości narzędzia : powinna być wykonana przez wykwalifikowanego technika. Celem napraw radzimy Państwu zanieśienie narzędzia do najbliższego AUTORYZOWANEGO PUNKTU SERWISOWEGO. Należy używać tylko oryginalnych części zamiennych w wypadku wymiany.



#### OSTRZEŻENIE

W celu uniknięcia porażenia prądem należy zachować wszelkie zwyczajowe środki ostrożności.



#### OSTRZEŻENIE

Nie próbujcie używać waszego narzędzia zanim nie przeczytacie ze zrozumieniem całej instrukcji obsługi.

Przechowujcie ten podręcznik obsługi i zaglądamy do niego regularnie, aby móc bezpiecznie pracować i poinformować innych ewentualnych użytkowników.



#### OSTRZEŻENIE

Przy używaniu waszego narzędzia elektrycznego może dojść do odrzutu obcego ciała do oczu, co grozi poważnym skaleczeniem oka. Przed korzystaniem z waszego narzędzia, załóżcie okulary ochronne lub okulary zabezpieczające wyposażone w boczne osłony oraz integralną maskę przeciwpyłową, jeżeli to konieczne. Zalecamy osobom noszącym okulary korekcyjne, aby je pokrywały maską zabezpieczającą lub standardowymi okularami zabezpieczającymi wyposażonymi w boczne osłony. Należy zawsze chronić oczy.

**PRZECHOWAJCIE NINIEJSZĄ INSTRUKCJĘ.**

## PARAMETRY TECHNICZNE

### BV-2200

Zasilanie	220 -240 V ~ 50 Hz
Moc	2 200 W
Prędkość powietrza	237 km/h
Pojemność zasysania	16 m <sup>3</sup> /min
Zmniejszanie objętości przy rozdrabnianiu	10:1
Pojemność worka zbiorczego	45 l
Mierzony poziom mocy akustycznej	101 dB (A)
Gwarantowany poziom mocy akustycznej	107 dB (A)
Poziom wibracji	25 m/s <sup>2</sup>

### RBV-2400VP

Zasilanie	220 -240 V ~ 50 Hz
Moc	2 400 W
Prędkość powietrza	185~237 km/h
Pojemność zasysania	110~16 m <sup>3</sup> /min
Zmniejszanie objętości przy rozdrabnianiu	10:1
Pojemność worka zbiorczego	45 l
Mierzony poziom mocy akustycznej	97 dB (A)
Gwarantowany poziom mocy akustycznej	107 dB (A)
Poziom wibracji	25 m/s <sup>2</sup>

## OPIS

1. Pasek
2. Uchwyt z tyłu
3. Przycisk Włączenie/Wyłączenie
4. Pokrętko regulacji prędkości (jedynie dla modelu RBV-2400VP)
5. Uchwyt z przodu
6. Obudowa silnika
7. Rurka odkurzacza/ dmuchawy
8. Kółka podpory
9. Szeroka dysza ( jedynie model RBV-2400VP)
10. Worek zbiorczy
11. Pokrętko wybierające pozycję zasysanie/dmuchała)
12. Przewód zasilający
13. Lampka kontrolna podłączenia pod napięcie
14. Wspornik worka zbiorczego

## MONTAŻ

### MONTAŻ RURKI (Rys.2)

- Rurka (7) dostarczana jest w dwóch odcinkach. Zamontujcie rurkę wsadzając jeden odcinek w drugi, upewnijcie się że są dobrze wyrównane i należyście włożone.

Zamocujcie całość wprowadzając śruby będące na wyposażeniu do otworów przewidzianych w tym celu na częściach górnej i dolnej rurki, połączeniu dwóch odcinków a następnie dokręćcie je mocno.

- Wprowadźcie tak zamontowaną rurkę do obudowy silnika (6) i zamknijcie mechanizm blokady znajdujący się nad i pod obudową silnika.

## ZAKŁADANIE I ZDEJMOWANIE WORKA ZBIORCZEGO (10) (Rys. 3-4)



### UWAGA

Nie używajcie waszego odkurzacza/ dmuchawy w trybie odkurzania, jeżeli worek na kurz (10) nie jest na swoim miejscu.

- Wsuńcie wspornik worka zbiorczego (14) na otwór ewakuacyjny, następnie przesunijcie wspornik, tak by uaktywnił zatrzask usytuowany na przodzie uchwytu worka i tym samym zamocować worek zbiorczy do obudowy silnika (Rys. 3).
- Przyczepcie pętlę znajdującą się z przodu worka zbiorczego do haczyka znajdującego się na spodzie rurki (Rys. 4).
- Kiedy zdejmujecie worek zbiorczy, zdejmijcie najpierw pętlę z haczyka, następnie naciśnijcie na zatrzask wspornika worka, by móc lekko odzepić worek zbiorczy od obudowy silnika.

## PASEK (1) (Rys. 3)

- Przyczepcie metalowy karabińczyk pasa na ramię do pierścienia mocującego znajdującego się przed przyciskiem włączenie/wyłączenie.
- Wyregulujcie pas w taki sposób, by móc pracować w wygodnej pozycji roboczej.

## SPOSÓB UŻYCIA

- Podłączcie odkurzacza. Lampka kontrolna podłączenia pod napięcie (13) zaświeca się.  
**Objaśnienie:** w celu ograniczenia ryzyka urazów cielesnych, rurka i worek zbiorczy wyposażone zostały w mechanizmy zabezpieczające. Odkurzacza / dmuchawa nie może być uruchomiony, jeżeli rurka i worek zbiorczy nie są na swoim miejscu.

## UŻYTKOWANIE NARZĘDZIA W TRYBIE DMUCHAWY

- Ustawić pokrętko wybierające (11) w pozycji pokazanej strzałką w przód. Upewnijcie się, że pokrętko dobrze zaskoczyło i nie może być dalej przesunięte (Rys. 5).

## SPOSÓB UŻYCIA

- Przesuńcie wyłącznik (3) do przodu w celu uruchomienia urządzenia (Rys. 6).
- Trzymajcie dmuchawę, jak pokazano na rysunku 7 i wykonujcie ruch zamiatania przytrzymując rękę na kilka centymetrów nad ziemią. Przesuwajcie się powoli, zbierając kupki śmieci przed wami.
- W celu użycia dmuchawy na murach, trzymajcie wasze urządzenie, jak pokazano na rysunku 8.

## UŻYTKOWANIE NARZĘDZIA W TRYBIE ODKURZACZA

- Ustawić pokrętko wybierające (11) w pozycji pokazanej strzałką w tył. Upewnijcie się, że pokrętko dobrze zaskoczyło i nie może być dalej przesunięte (Rys. 9).
- Upewnijcie się, że worek zbiorczy jest dobrze zamocowany.
- Przesuńcie wyłącznik (3) do przodu w celu uruchomienia urządzenia (Rys. 6).
- Ustawcie rurkę odkurzacza / dmuchawy nad strefą do wyczyszczenia.
- Trzymajcie odkurzaczy przytrzymując rękę lekko nachyloną na kilka centymetrów nad ziemią jak pokazano na rys. 10, a następnie wykonajcie ruch wahadłowy w celu zassania lekkich śmieci. Liście i żdźbła zasysane są do worka zbiorczego i rozdrobnione przez turbinę podczas przejścia w obudowie, co umożliwi zawarcie większej ilości śmieci.
- Moc zasysania urządzenia zmniejsza się kiedy worek zbiorczy jest pełny. Przed opróżnieniem worka zbiorczego, należy zatrzymać odkurzaczy i odłączyć go od zasilania.



### OSTRZEŻENIE

Jeżeli takie elementy jak gałęzie czy worki plastikowe blokują turbinę, należy zatrzymać odkurzaczy i odłączyć go od zasilania a następnie wyjąć rękę i ostrożnie wyciągnąć elementy, które tam utknęły.

## USTAWIANIE PRĘDKOŚCI (JEDYNIEM MODEL RBV-2400VP)

Pokrętko (4) znajdujące się na przodzie uchwytu pozwala wyregulować prędkość urządzenia.

- Przekręcić pokrętko w dół w celu zwiększenia prędkości i w górę w celu zmniejszenia (Rys. 11).

## SZEROKA DYSZA (9) (JEDYNIEM MODEL RBV-2400VP)

Szeroka dysza (9) pozwala na zwiększenie powierzchni zasysania odkurzacza.

- Wprowadzajcie szeroką dyszę do rurki, tak by dobrze zaskoczyła (Rys. 12).
- Posługujcie się kółkami szerokiej dyszy, by przemieszczać odkurzaczy nad strefą do czyszczenia, tak jakbyście używali tradycyjnego odkurzacza.

## OPRÓŻNIANIE WORKA ZBIORCZEGO



### OSTRZEŻENIE

Noście zabezpieczenia na oczy i maskę przeciwpyłową, by chronić się przed kurzem.

- Zatrzymajcie odkurzaczy i odłączyć go od zasilania.
- Opróżnijcie worek zbiorczy otwierając go przy pomocy zamka.
- Możecie również odcepić worek zbiorczy od obudowy silnika i opróżnić go przez górny otwór.

## KONSERWACJA

### KONSERWACJA I PRZECHOWYWANIE

- Zadbajcie o wasze urządzenie opróżniając regularnie worek zbiorczy w celu zapewnienia skuteczności działania i dobrych osiągnięć na długi czas.
- Po skończeniu pracy, zdejmijcie worek zbiorczy, odwróćcie go i wyczyśćcie dokładnie.
- Do czyszczenia odkurzacza używajcie jedynie wilgotnej ciepłej szmatki lub miękkiej szczotki. Nigdy nie używajcie takich produktów jak benzyna, terpentyna, lakier, rozpuszczalnik czy produkty do czyszczenia na sucho.
- Jeżeli moc zasysania urządzenia zmniejsza się kiedy worek zbiorczy jest pusty, wyczyśćcie turbinę.
- Przed schowaniem waszego odkurzacza /dmuchawy, upewnijcie się czy nie nagromadziły się kurz lub odpady i czy pokrętko wybierające sprawnie działa. Upewnijcie się czy wszystkie nakrętki, śruby mocujące i śruby( wkręty) są dobrze dokręcone, tak by urządzenie mogło sprawnie działać. W wypadku wymiany, używajcie jedynie oryginalnych lub zalecanych części zamiennych.

**KONSERWACJA****CZYSZCZENIE WORKA ZBIORCZEGO**

- Opróżnijcie worek zbiorczy po każdym użyciu w celu uniknięcia uszkodzenia czy zatkania szczelin wentylacyjnych, co mogłoby ograniczyć osiągi odkurzacza.
- Czyśćcie worek zbiorczy, gdy tylko zajdzie potrzeba. Po opróżnieniu worka zbiorczego i nie zapominając założyć w tym celu okulary ochronne, odwróćcie worek a następnie potrząśnijcie nim energicznie w celu pozbycia się kurzu czy śmieci.

**WYRZUCANIE NA ŚMIECI**

Nie wyrzucajcie waszych narzędzi elektrycznych razem z odpadkami gospodarstwa domowego. Oddajcie je do recyklingu do ośrodków utylizacji. Skontaktujcie się z władzami lub dystrybutorem, by zapoznać się z odpowiednią procedurą utylizacji.

## **SPLOŠNA VARNOSTNA NAVODILA**



### **OPOZORILO**

Ko uporabljate električne vrtnarske stroje, vedno upoštevajte naslednje osnovne varnostne ukrepe, da zmanjšate verjetnost požara, električnega udara in telesnih poškodb:

## **PREBERITE VSA NAVODILA.**

- Spoznajte krmilno napravo in ustrezno uporabo stroja.
- Pred vsako uporabo očistite območje, kjer boste delali. Odstranite vse predmete, na primer kamne, razbito steklo, žebelje, žice ali vrvice, ki bi jih lahko vrglo v rezalno nitko ali pa bi se vanjo zapletli.
- Oblecite močne dolge hlače, škornje in rokavice. Ne nosite ohlapnih oblačil, kratkih hlač in ne hodite bosí. Ne nosite nobenega nakita.
- Lase spnite nad rameni, da se vam ne zapletejo med premikajoče se dele.
- Ne dovolite, da bi stroj uporabljali otroci ali neuke osebe.
- Poskrbite, da bodo opazovalci, zlasti otroci in hišni ljubjenci, oddaljeni vsaj 15 m od območja dela.
- Ne uporabljajte stroja, ko ste utrujeni, bolni, pod vplivom alkohola ali drog, ali če jemljete zdravila.
- Ne delajte v slabih svetlobnih pogojih. Stroj uporabljajte le pri dnevni ali močni umetni svetlobi.
- Pazite na trdno oporo nog in ravnotežje. Rok ne stegujte predaleč. Če se preveč iztegnete, lahko izgubite ravnotežje ali se izpostavljate nevarnosti.
- Poskrbite, da so vsi deli vašega telesa proč od premikajočih se delov.
- Pred uporabo pregledajte stroj. Pred uporabo zamenjajte vse poškodovane dele.
- Ne uporabljajte Stroja na vlažnih ali mokrih mestih. Ne uporabljajte stroja, ko dežuje.
- Pri delu s strojem uporabljajte varovalne naočnike ali varnostna očala.
- Uporabljajte pravi stroj. Stroj uporabljajte le za delo, za katero je predviden.
- Ne upravljajte s strojem, če imate mokre roke.
- Stroja ne uporabljajte, če ga s stikalom ne morete vklopiti ali izklopiti. Vsak stroj, ki ga ni mogoče kontrolirati s stikalom, je nevaren in mora obvezno v popravilo.
- Izogibajte se nenamernemu zagonu stroja.
- Med uporabo stroja ravnajte razumno. Bodite pozorni in pazite, kaj delate.

- Stroja ne preobremenjujte. Če ga boste uporabljali s predvideno hitrostjo, bo deloval bolje pa tudi nevarnost poškodb bo manjša.
- Če je napajalni kabel ali podaljšek poškodovan ali pretrgan, takoj izvlcite vtič.
- Ko stroja ne uporabljate, pred servisiranjem ali pri menjavi pribora izključite izdelek iz omrežja.
- Stroj ni namejen za uporabo s strani mladih ali invalidnih oseb brez nadzora.
- Otroke morate nadzirati, da se ne bi igrali z napravo.
- Uporabniki so odgovorni za vso morebitno škodo ali poškodbe.
- Konektor za električni podaljšek mora biti v skladu s standardom IEC 60320-2-3.
- Če opazite nenavadne tresljaje, izključite pihalnik.
- Hodite, ne tecite.
- Ne puhajte rastijskih delov proti opazovalcem.
- Puhalnik shranite na suhem mestu.

## **POSEBNA VARNOSTNA NAVODILA**

### **POSEBNA VARNOSTNA NAVODILA**

- Da preprečite okvaro sluha in zaščitite oči, nosite ušesne čepke in čelado z vizirjem.
- Ne uporabljajte stroja za pobiranje vlažnega materiala, vode, tekočin, steklenih črepij, železa, kamenja ali pločevink, saj bi ti predmeti lahko poškodovali vaš stroj in povzročili telesne poškodbe.
- Ne uporabljajte stroja za pobiranje vročega pepela ali gorečega oz. tlehčega materiala. Ne uporabljajte stroja za pobiranje materiala, kontaminiranega z vnetljivo ali eksplozivno snovjo.
- Ne uporabljajte stroja za pobiranje prižganih cigaret.
- Ne sesajte zelo vnetljivih hlapov. Vedno pazite, da material, ki ga pobirate s strojem, ni vnetljiv, toksičen ali eksploziven.
- Ne uporabljajte, če lovilec prahu ni na svojem mestu.
- Ne vstavljajte ročno predmetov v sesalno šobo.
- Ne segajte z deli svojega telesa, kot so roke in prsti, v šobo ali izpušno odprtino.
- Stroja ne vključite v zaprtih ali slabo prezračenih prostorih ter v prisotnosti vnetljivih oz. eksplozivnih tekočin, plinov in praškov.

### **NAVODILA ZA ELEKTRIČNO VARNOST**

- Prepričajte se, da kabel leži tako, da ga ne bo nihče pohodil, se obenj spotaknil ali ga kako drugače poškodoval.

## POSEBNA VARNOSTNA NAVODILA

- Ne ravnejte neprimerno z napajalnim kablom. Stroja nikoli ne prenašajte tako, da držite za kabel. Nikoli ne izključite vtiča iz vtičnice tako, da vlečete za kabel. Poskrbite, da kabel ne bo izpostavljen toploti, olju ali ostrim robovom.
- Za delo na prostem uporabljajte samo ustrezno potrjene podaljške z najmanjšim presekom 1,5 mm<sup>2</sup>. Vtičnice na podaljških morajo biti ozemljene in odporne proti dežju in vodi.
- Preglejte, da podaljški niso poškodovani in da ni rezov ali razpok v izolaciji. Če se pojavijo napake, popravite ali zamenjajte kabel.
- Na identifikacijski plošči je označeno, kakšno napetost potrebuje stroj. Nikoli ga ne priključite na izmenično napetost, ki bi bila drugačna od navedene.
- Če se med uporabo poškoduje napajalni kabel ali kabelski podaljšek, ga takoj izvlecite iz električne vtičnice. **NE DOTIKAJTE SE KABLA, DOKLER NISTE IZKLJUČILI NAPAJANJA.**
- Električna energija se mora dovajati preko zaščitnega stikala na diferenčni tok (RCD), s tokovno zaščito ne večjo od 30 mA.
- Da preprečite električni udar, se izogibajte stika z ozemljenimi deli.
- Preden vtaknete kabel v vtičnico, preverite, ali je stikalo izključeno.
- Med uporabo stroj trdno držite z obema rokama.
- Če je poškodovan napajalni kabel, naj vam ga zamenja proizvajalec, njegov pooblaščen servisni center ali podobno usposobljena oseba. S tem se izognete nevarnosti.

## NAVODILA ZA VZDRŽEVANJE

- Stroj skrbno vzdržujte. Sledite navodilom za menjavo pribora. Stroj naj bo ves čas suh, čist in brez madežev olja ali masti.
- Pred izvajanjem nastavitev ali popravi izvlecite kabel iz vtičnice.
- Ne uporabljajte stroja, če so se poškodovali njegovi sestavni deli.
- Z rednim preverjanjem se prepričajte, da bo stroj pravilno deloval in služil svojemu namenu. Preverite poravnavo pomicnih delov. Preverite, da ni noben del poškodovan. Preverite sestavo in vse druge elemente, ki bi lahko vplivali na delovanje stroja. Preglejte povezavo stroja na električno omrežje. Vse poškodovane dele mora ustrezno popraviti ali zamenjati pooblaščen servisni center Ryobi.

- Poskrbite, da na stroju ne bo ostankov trave in drugih predmetov, ki se lahko zagostijo na rezalni nitki in v prezačevalnih režah.
- Nikoli ne polivajte ali brizgajte stroja z vodo ali drugimi tekočinami. Ne uporabljajte detergentov ali topil. Ročice naj bodo ves čas suhe, čiste in brez odpadkov.
- Po vsaki uporabi jih očistite z mehko suho krpo.



### OPOZORILO

Preden začnete izvajati vzdrževalne postopke, odklopite stroj z električnega napajanja, tako da izvlecete vtič iz vtičnice.

## NAVODILA ZA SERVISIRANJE

- Stroj lahko popravlja samo kvalificirano servisno osebje. Če stroj popravlja ali vzdržuje nekvalificirano osebje, lahko pride do poškodbe uporabnika ali škode na stroju. Tako servisiranje lahko tudi izniči garancijo.
- Ob servisiranju stroja uporabljajte samo identične rezervne dele. Upoštevajte navodila v poglavju o vzdrževanju v tem priročniku. Če uporabite nepriljubljene dele ali ne upoštevate navodil za vzdrževanje, lahko povzročite električni udar, resne poškodbe uporabnika ali škodo na stroju. Uporaba takih delov lahko tudi izniči garancijo.











## NAVODILA ZA SHRANJEVANJE IN TRANSPORT

- Stroj hranite v notranjosti na suhem mestu.
- Stroj hranite na višini ali zaklenjenega, da ga ne bi uporabljali ali poškodovali nepoklicani. Poskrbite, da stroj ne bo v dosegu otrok.
- Zaščitite stroj med transportom.
- Shranite ta navodila. Pogosto jih preglejte in jih uporabljajte, da poučite morebitne druge uporabnike stroja. Če stroj komu posodite, mu posodite tudi ta navodila.



## Slovensko

### SIMBOLI

Na vašem stroju se lahko nahajajo nekateri od naslednjih simbolov. Prosimo, da jih preučite in spoznate njihov pomen. Pravilno razumevanje teh simbolov vam bo omogočilo učinkovitejše in varnejše delo s strojem.

SIMBOL	NAZIV	RAZLAGA
	Varnostno opozorilo	Opozorila, povezana z vašo varnostjo.
	Dolgi lasje	Nevarnost, da dolge lase potegne v dovod zraka.
	Vakuumska vrata	Ne uporabljajte stroja z nepritrjenimi vakuumskimi vrati.
	Ohlapna oblačila	Nevarnost, da ohlapna oblačila potegne v dovod zraka.
	Konstrukcija razreda II	Dvojno izolirana konstrukcija.
	Opozorilo proti mokroti	Ne uporabljajte stroja na vlažnem mestu in ne dovolite, da bi po njem deževalo.
	Preberite uporabniški priročnik	Pred uporabo mora uporabnik prebrati in razumeti uporabniški priročnik. Tako bo nevarnost poškodbe manjša.
	Izklop	Pred čiščenjem ali vzdrževanjem izvlecite vtič iz omrežne vtičnice.
	Zaščita za oči in ušesa	Pri uporabi tega stroja morate nositi zaščitna očala in opremo za varovanje sluha.
	Ne dovolite, da se vam približajo opazovalci	Poskrbite, da bodo opazovalci oddaljeni vsaj 15 m.

S pomočjo naslednjih signalnih besed in njihovih pomenov boste razumeli vrste tveganja, povezane s tem strojem.

SIMBOL	SIGNAL	POMEN
	<b>NEVARNOST</b>	Označuje neposredno nevaren položaj, ki povzroči smrt ali resno poškodbo, če se mu ne izognete.
	<b>OPOZORILO</b>	Označuje potencialno nevaren položaj, ki lahko povzroči resno poškodbo, če se mu ne izognete.
	<b>POZOR</b>	Označuje potencialno nevaren položaj, ki lahko povzroči manjšo ali zmerno poškodbo, če se mu ne izognete.
	<b>POZOR</b>	(Brez simbola za varnostno opozorilo). Označuje položaj, ki lahko povzroči materialno škodo.

## Slovensko

### SERVISIRANJE

Servisiranje zahteva izredno pazljivost in znanje, zato naj ga izvaja samo kvalificiran tehnik. Svetujemo vam, da stroj za servisiranje prinesete v najbližji POOBlašČENI SERVISNI CENTER, kjer vam ga bodo popravili. Ob servisiranju uporabljajte samo identične nadomestne dele.



#### OPOZORILO

Upoštevajte vse običajne varnostne ukrepe, da se izognete električnemu udaru.



#### OPOZORILO

Ne uporabljajte stroja, dokler niste natančno prebrali in razumeli uporabniškega priročnika. Tako se boste izognili resnim telesnim poškodbam. Shranite ta uporabniški priročnik in ga pogosto pregledajte, da boste vedno delali varno. Uporabljajte ga, da poučite morebitne druge uporabnike stroja.



#### OPOZORILO

Ko uporabljate električni stroj, vam lahko v oči priletijo tujki in jih resno poškodujejo. Preden začnete uporabljati električni stroj, si vedno nadenite varnostne naočnike ali varovalna očala s ščitniki ter celostni obrazni ščitnik, glede na potrebo. Svetujemo vam, da si preko običajnih očal ali varnostnih očal s stranskimi ščitniki nadenete še varnostno masko s širokim pogledom. Vedno uporabljajte zaščito za oči.

### SHRANITE NAVODILA.

### LASTNOSTI

#### RBV-2200

Napetost	220-240V~ 50 Hz
Moč	2.200 W
Hitrost zraka	237 km/h
Zračna prostornina	16 cbm/min
Razmerje drobljenja	10:1
Zmogljivost lovilca prahu	45 l
Izmerjen nivo jakosti zvoka	101 dB (A)
Zajamčen nivo jakosti zvoka	107 dB (A)
Raven vibracij	25 m/s <sup>2</sup>

#### RBV-2400VP

Napetost	220-240V~ 50 Hz
Moč	2.400 W
Hitrost zraka	185~237 km/h
Zračna prostornina	10~16 cbm/min
Razmerje drobljenja	10:1
Zmogljivost lovilca prahu	45 l

Izmerjen nivo jakosti zvoka  
Zajamčen nivo jakosti zvoka  
Raven vibracij

97 dB (A)  
107 dB (A)  
25 m/s<sup>2</sup>

### OPIS

1. Ramenski jermen
2. Zadnji ročaj
3. Vklopno stikalo
4. Številčnica za upravljanje hitrosti (samo model RBV2400VP)
5. Sprednji ročaj
6. Ohišje motorja
7. Šoba
8. Vodilna kolesa
9. Glava za čiščenje dvorišča (samo model RBV2400VP)
10. Lovilec prahu
11. Vzvod za izbiranje pihalnega / sesalnega načina delovanja
12. Napajalni kabel in vtič
13. Indikator stroja pod napetostjo
14. Držalo lovilca prahu

### MONTAŽA

#### NAMESTITEV ŠOBE (SI. 2)

- Šoba (7) je dobavljena v dveh delih. Dela sestavite tako, kot kaže slika 2. Pazite, da oba dela klikneta na svoje mesto in da sta pravilno poravnana.
- Dela pritrdite skupaj na vrhu in na dnu s priloženimi vijaki.
- Sestavljeno šobo potisnite v ohišje motorja (6). Šobo blokirajte na svoje mesto z zaskočkama na vrhu in na dnu.

#### NAMESTITEV IN ODSTRANJEVANJE LOVILCA PRAHU (10) (SI. 3 in 4)



#### POZOR

Puhalnika/sesalnika ne uporabljajte v sesalnem načinu brez nameščenega lovilca prahu (10).

- Prednji del držala lovilca prahu (14) pritrdite z zaskočko na prednji del izpuha za prah, nato pa dvignite lovilec prahu s strani ročaja, dokler se držalo lovilca prahu ne pritrdi na ohišje. Glejte sl. 3.
- Jermen obesite na prednji del lovilca prahu, na spodnji del šobe. Glejte sliko 4.
- Pri odstranjevanju lovilca prahu najprej odprite jermen s šobe, nato pa pritisnite gumb za sprostitve na držalu lovilca prahu in previdno odstranite lovilec prahu z ohišja motorja.

## MONTAŽA

### RAMENSKI JEREMEN (1) (SI. 3)

- Kovinsko sponko na ramenskem jermenu pritrdite v luknjo tik pred vklopnim stikalom.
- Ramenski jermen nastavite na udobno dolžino za uporabo.

## DELOVANJE

- Puhalnik/sesalnik priključite na omrežno napajanje. Pritžite se indikator stroja pod napetostjo (13).  
**Opomba:** Da bi se zmanjšala možnost telesnih poškodb, so instalirana varnostna stikala za šobo in lovilec prahu. Puhalnik/sesalnik ne moremo vključiti, če nista pritrjena šoba in lovilec prahu.

### DELOVANJE KOT PUHALNIK

- Vzvod za izbiro načina (11) postavite v položaj puščice, ki kaže smer naprej. Pazite, da vzvod klikne na svoje mesto in da ga obrnete do skrajne točke. Glejte sliko 5.
- Pritisnite stikalo (3) za vklop energije. Glejte sliko 6.
- Puhalnik/sesalnik držite tako, kot kaže slika 7 in nihajte s šobo sem ter tja nekaj centimetrov nad zemljo ali tlemi. Med zbiranjem kupa odpadkov počasi pomikajte puhalnik/sesalnik.
- Puhalnik uporabljate na zidovih tako, kot kaže sl. 8.

### DELOVANJE KOT SESALNIK

- Vzvod za izbiro načina (11) postavite v položaj puščice, ki kaže smer nazaj. Pazite, da vzvod klikne na svoje mesto in da ga obrnete do skrajne točke. Glejte sliko 9.
- Prepričajte se, da je lovilec prahu pravilno pritrjen.
- Pritisnite stikalo (3) za vklop energije. Glejte sliko 6.
- Sesalno ustje namestite na območje, ki ga želite očistiti.
- Puhalnik/sesalnik držite s šobo tik nad tlemi, kot kaže sl. 10, nato pa rahlo nagnite šobo in jo premikajte s pometajočimi gibi, da pobereite lažje odpadke. Odpadki bodo padli v lovilec prahu. Ob prehodu skozi ohišje ventilatorja se zdobijo predmeti kot listje in male vejice, zato lahko lovilec prahu sprejme veliko odpadkov.
- Ko je lovilec prahu poln, se moč sesanja opazno zmanjša. Preden spraznite lovilec prahu, izključite puhalnik/sesalnik in potegnite kabel iz vtičnice.



### OPOZORILO

Če je pogonsko kolo v ohišju motorja blokirano z vejicami, najlon vrečkami itd., izključite puhalnik/sesalnik in potegnite kabel iz vtičnice, odstranite šobo, nato pa previdno izvlecite zagozdeni material.

### UPRAVLJANJE HITROSTI (SAMO RBV2400VP)

Hitrost stroja lahko spreminjate s pomočjo številčnice (4) na prednjem delu ročaja.

- Številčnico zavrtite v protiurni smeri, da nastavite višjo hitrost in v sourni smeri za nižjo hitrost. Glejte sliko 11.

### GLAVA ZA ČIŠČENJE DVORIŠČA (9) (SAMO RBV2400VP)

Glava za čiščenje dvorišča (9) povečuje sesalno območje, ko se stroj uporablja v sesalnem načinu.

- Glavo za čiščenje dvorišča potisnite v zarezo v šobi, dokler ni popolnoma na svojem mestu. Glejte sl. 12.
- Puhalnik/sesalnik s pomočjo kolesc na glavi za čiščenje dvorišča pomikajte preko območja, ki ga čistite, na podoben način kot sesalec za prah.

### PRAZNENJE LOVILCA PRAHU



### OPOZORILO

Nosite zaščito za oči in obrazni ščitnik, da preprečite vstop prahu v čutila.

- Izključite puhalnik/sesalnik in izvlecite kabel iz vtičnice.
- Vsebino izpraznite preko patentne zadrge na dnu lovilca prahu.
- Drug način pa je, da odstranite lovilec prahu z ohišja motorja in ga izpraznite skozi vrh.

## VZDRŽEVANJE

### VZDRŽEVANJE IN SKLADIŠČENJE

- Skrbite za svoj stroj in ga redno čistite, da zagotovite njegovo dolgotrajno učinkovitost in storilnost.
- Ko končate z delom, odstranite lovilec prahu, obrnite ga od zgoraj navzdol in temeljito očistite.
- Za čiščenje stroja uporabljajte samo toplo vlažno krpo in mehko krtačko. Ne uporabljajte bencina, terpentina, razredčevalca za lak ali barvo, tekočin za kemično čiščenje ali podobnih produktov.
- Če se zmanjša moč sesanja, čeprav je lovilec prahu prazen, dobro očistite drobilno komoro.

## Slovensko

### VZDRŽEVANJE

- Preden puhalnik/sesalnik po uporabi spravite v skladišče, preverite, da ni zamašen z umazanijo ali odpadki in da pravilno deluje vzvod za izbiro načina puhanje / sesanje. Da bi zagotovili varno delovno stanje stroja, naj bodo vedno tesno zategnjeni vse matice, sorniki in vijaki. Uporabljajte le tiste rezervne dele in pribor, ki jih priporoči proizvajalec ali pooblaščen predstavnik.

### ČIŠČENJE LOVILCA PRAHU

- Lovilec prahu izpraznite po vsaki uporabi, da se izognete poslabšanju delovanja in oviram za pretok zraka, kar bi zmanjšalo storilnost stroja.
- Po potrebi očistite lovilec prahu. Z nameščeno zaščito za oči obrnite lovilec prahu od znotraj navzven, potem ko ste ga najprej izpraznili, in dobro iztresite ves prah in odpadke.

### ODSTRANJEVANJE



Odpadnih električnih izdelkov ne smete zavreči skupaj z gospodinjstskimi odpadki. Če obstaja možnost, jih reciklirajte. Pri krajevnih oblasteh ali pooblaščenem prodajalcu se pozanimajte ali obstaja možnost recikliranja.

## VŠEOBECNÉ BEZPEČNOSTNÉ POKYNY



### UPOZORNENIE

Pri používaní záhradníckych elektrických zariadení sa vždy musia dodržiavať základné bezpečnostné opatrenia, aby sa znížilo riziko požiaru, úrazu elektrickým prúdom alebo zranenia osôb, ktoré obsahujú nasledovné:

### PREČÍTAJTE SI VŠETKY POKYNY.

- Oboznámte sa s ovládačmi a správnym používaním výrobku.
- Pred každým použitím náradia odstráňte všetky prekážky z pracovnej zóny. Odstráňte kamene, črepiny, klice, kovové káble alebo povrazy, ktoré by mohli byť vymrštené do strán alebo by sa mohli zachytiť v turbínovom kolese.
- Noste dlhé a hrubé nohavice, vysokú obuv a rukavice. Nenoste voľný odev, krátko nohavice a nikdy nepracujte s bosými nohami. Nenoste žiadne šperky.
- Pokiaľ máte dlhé vlasy, zopnite si ich alebo stiahnite gumičkou nad úroveň ramien, aby sa nemohli zachytiť v pohyblivých častiach výrobku.
- Nedovoľte tento výrobok používať deťom a osobám, ktoré nemajú skúsenosti s jeho používaním.
- Okolostojace osoby, najmä deti a zvieratá, musia byť vo vzdialenosti aspoň 15 m od pracovnej zóny.
- Nepoužívajte tento výrobok, keď ste unavení, chorí alebo pod vplyvom alkoholu, drog alebo liekov, ktoré znižujú pozornosť.
- Náradie nepoužívajte, pokiaľ nemáte dostatočné osvetlenie na prácu. Výrobok používajte len pri dennom svetle alebo dobrom umelom osvetlení.
- Vždy pracujte v rovnovážnej a stabilnej polohe. Zaujmite pevný postoj a ruky nenaťahujte príliš ďaleko alebo vysoko. Inak by ste mohli stratiť rovnováhu a spadnúť alebo vystaviť sa nebezpečenstvu.
- Všetky časti tela musia byť v dostatočnej vzdialenosti od pohyblivých častí výrobku.
- Pred použitím výrobku skontrolujte jeho stav. Pred jeho použitím vymeňte všetky poškodené časti.
- Nepoužívajte výrobok na vlhkých a mokrých miestach. Nepoužívajte výrobok v daždi.
- Pri používaní tohto výrobku noste bezpečnostné alebo ochranné okuliare.
- Používajte výrobok vhodný pre danú činnosť. Výrobok používajte len na predpísané účely.
- Nepoužívajte výrobok, ak máte mokré ruky.

- Výrobok nepoužívajte, ak nie je možné ho spínačom zapnúť alebo vypnúť. Výrobok, ktorý sa nedá správne ovládať, je nebezpečný a je nutné ho nechať opraviť.
- Zabráňte náhodnému spusteniu.
- Pri používaní výrobku sa riadte zdravým rozumom. Buďte stále ostražití a venujte pozornosť tomu, čo robíte.
- Na výrobok netlačte. Výrobok bude účinnejší a bezpečnejší, ak ho budete používať v odporúčanom režime.
- Ak bol napájaci alebo predlžovací kábel akýmkoľvek spôsobom poškodený či prerezaný, ihneď výrobok odpojte z elektrickej siete.
- Výrobok odpojte zo siete, keď ho nepoužívate, ako aj pred každou údržbou a výmenou príslušenstva.
- Nedovoľte deťom alebo zdravotne postihnutým osobám používať toto náradie bez dozoru.
- Dávajte pozor na deti a nedovoľte im hrať sa s náradím.
- Používateľ je zodpovedný za akékoľvek škody alebo úrazy.
- Konektor pre elektrický predlžovací kábel musí vyhovovať norme IEC 60320-2-3.
- Keď zaregistrujete neobvyklé vibrácie, fúkač odpojte od elektrickej siete.
- Pri práci kráčajte, nikdy nebežte.
- Nefúkajte záhradný odpad smerom ku okolostojacim osobám.
- Fúkač skladujte na suchom mieste.

## ŠPECIFICKÉ BEZPEČNOSTNÉ POKYNY

### BEZPEČNOSTNÉ POKYNY PRI POUŽÍVANÍ ZÁHRADNÝCH VYSÁVAČOV A DRVIČOV

- Aby ste si pri používaní náradia nepoškodili sluchu a chránili zrak, používajte chrániče sluchu a ochranné okuliare alebo ochranný štít.
- Výrobok nepoužívajte na vysávanie mokrého materiálu, vody, kvapalín, črepín, železných predmetov, kameňkov alebo plechoviek; mohlo by dôjsť k poškodeniu náradia a vážnemu úrazu.
- Výrobok nepoužívajte na vysávanie žeravých uhlíkov alebo materiálov, ktoré horia, tlejú alebo sa z nich dymí. Výrobok nepoužívajte na vysávanie materiálov, ktoré sú znečistené horľavými alebo výbušnými látkami.
- Výrobok nepoužívajte na vysávanie neuhášených cigariet.

### ŠPECIFICKÉ BEZPEČNOSTNÉ POKYNY

- Nevysávajte veľmi horľavé výpary. Vždy sa presvedčite, či materiál, ktorý vysávate týmto výrobkom, nie je horľavý, toxický alebo výbušný.
- Výrobok nepoužívajte bez nasadeného zberného vrecka.
- Nevkladajte rukou predmety do sacej trubice vysávača.
- Nepribližujte sa rukami, prstami ani žiadnou inou časťou tela k sacej trubici alebo odsávaciemu hrdlu vysávača.
- Nariadenie nezapínajte v uzavretej alebo zle vetranej miestnosti alebo v prítomnosti horľavých alebo výbušných kvapalín, plynov a prachu.

### BEZPEČNOSTNÉ POKYNY TÝKAJÚCE SA ELEKTRINY

- Skontrolujte, či je napájací kábel umiestnený tak, aby po ňom nikto nešliapal, aby sa nikto nemohol oň potknúť, alebo aby sa inak nemohol poškodiť alebo napnúť.
- Nezaobchádzajte s napájacím káblom hrubo. Nikdy neprenášajte výrobok za napájací kábel. Pri odpájaní výrobku zo siete nikdy neťahajte za napájací kábel. Napájací kábel musí byť v dostatočnej vzdialenosti od zdrojov tepla, od oleja a ostrých hrán.
- Používajte len predlžovacie káble určené na vonkajšie použitie a s prierezom minimálne 1,5 mm<sup>2</sup>. Zástrčky musia byť uzemnené a izolované.
- Skontrolujte, či nie je predlžovací kábel opotrebovaný, prerazaný alebo či nie sú v izolácii trhliny. Poškodený kábel opravte alebo vymeňte.
- Prevádzkové elektrické napätie vysávača je uvedené na typovom štítku výrobku. Nikdy nepripájajte výrobok do siete s iným striedavým napätím než napätie uvedené na štítku.
- Ak sa napájací alebo predlžovací kábel poškodí počas používania, odpojte ho okamžite z elektrickej siete. **NEDOTÝKAJTE SA NAPÁJACIEHO ALEBO PREDLŽOVACIEHO KÁBLA, KÝM NEBUDE ODPOJENÝ Z ELEKTRICKEJ SIETE.**
- Pripojenie do siete by sa malo urobiť cez prúdový istič s vypínacím prúdom 30 mA.
- Nedotýkajte sa uzemnených častí, aby ste si nespôsobili úraz elektrickým prúdom.
- Pred zapnutím vysávača do elektrickej siete musí byť spínač vo vypnutej polohe.
- Pri práci držte vysávač pevne obidvomi rukami.

- Ak je napájacia šnúra poškodená, nechajte ju opraviť u výrobcu, v autorizovanom servise alebo inými kvalifikovanými technikmi, aby ste zabránili akémukoľvek nebezpečenstvu.

### ÚDRŽBA

- S výrobkom zaobchádzajte opatrne. Pri výmene príslušenstva dodržiavajte uvedené pokyny. Dbajte na to, aby bol výrobok suchý, čistý a bez zvyškov oleja alebo maziva.
- Pred každým nastavením alebo opravou odpojte výrobok zo siete.
- Nepoužívajte výrobok, ak sú niektoré jeho časti poškodené.
- Výrobok pravidelne kontrolujte, aby ste sa uistili, že správne funguje a plní svoju funkciu. Skontrolujte zarovnanie a spoje pohyblivých častí, či nie sú žiadne časti zlomené alebo či sa nevyskytuje iný stav, ktorý môže ovplyvniť činnosť výrobku. Skontrolujte, či je zástrčka výrobku v dobrom stave. Každú poškodenú súčiastku nechajte opraviť alebo vymeniť prostredníctvom niektorého autorizovaného servisu spoločnosti Ryobi.
- Záhradný vysávač s drvičom pravidelne čistite, aby sa tráva alebo iné materiály nehromadili v turbínovom kolese a vo vetracích otvoroch.
- Výrobok nikdy neoplachujte vodou alebo inou tekutinou ani ho do nich neponárajte. Nepoužívajte rozpúšťadlá ani čistiace prostriedky. Rukoväte udržiavajte suché, čisté a bez zvyškov odrezkov.
- Po každom použití výrobok očistite suchou a mäkkou handrou.



### UPOZORNENIE

Pred každou údržbou odpojte výrobok z elektrickej siete.

### OPRAVY

- Opravy výrobku môžu vykonávať len kvalifikovaní technici. Údržba alebo opravy, ktoré vykonajú nekvalifikované osoby, môžu spôsobiť vážne úrazy alebo poškodenie výrobku. Takáto oprava môže spôsobiť úplné zrušenie záruky.
- Pri údržbe výrobku používajte len originálne náhradné dielce. Dodržiavajte pokyny, ktoré sa nachádzajú v časti "Údržba" tohto návodu. Použitím neschválených súčiastok alebo nedodrzaním pokynov pre údržbu môže vzniknúť riziko úrazu elektrickým prúdom, vážny úraz alebo poškodenie výrobku. Takéto použitie môže spôsobiť úplné zrušenie záruky.

## Slovenčina

### ŠPECIFICKÉ BEZPEČNOSTNÉ POKYNY











#### SKLADOVANIE A PREPRAVA

- Výrobok skladujte na suchom a chránenom mieste.
- Výrobok skladujte v dostatočnej výške alebo ho uzamknite, aby ste zabránili jeho neoprávnenému použitiu alebo poškodeniu. Výrobok uchovávajte mimo dosahu detí.

- Pri preprave výrobok zaistite.
- Odložte si tieto pokyny. Pravidelne si ich čítajte a informujte o nich prípadných ďalších používateľov. Ak tento výrobok niekomu požičiate, požičajte aj tieto pokyny.

### SYMBOLY



Na výrobku môžu byť vyznačené niektoré z uvedených symbolov. Preštudujte si ich a naučte sa ich význam. Správny výklad týchto symbolov vám umožní používať výrobok bezpečnejšie a efektívnejšie.

SYMBOL	NÁZOV	VÝZNAM
	Výstražný symbol	Opatrenia, ktoré sa týkajú vašej bezpečnosti.
	Dlhé vlasy	Riziko vtiahnutia dlhých vlasov do prívodu vzduchu.
	Odsávacie hrdlo	Výrobok nezapínajte, kým nie je pripravené zberné vrecko.
	Voľný odev	Riziko vtiahnutia voľného odevu do otvoru na prívod vzduchu.
	Elektrická izolácia II. triedy	Toto náradie je vybavené dvojitou izoláciou.
	Upozornenie na nebezpečenstvo vlhkosti	Nevystavujte tento výrobok dažďu a nepoužívajte ho na vlhkých miestach.
	Prečítajte si dôkladne návod na použitie	Aby sa zmenšilo riziko zranenia, je nevyhnutné pred použitím tohto výrobku preštudovať si a pochopiť návod na použitie.
	Vypnutie náradia	Pred čistením alebo údržbou náradia odpojte napájací kábel z elektrickej siete.
	Ochranné okuliare a chrániče sluchu	Pri práci s náradím používajte ochranné okuliare a chrániče sluchu.
	Náradie nenechávajte v blízkosti nepovolaných osôb	Okolostojace osoby sa musia zdržiavať vo vzdialenosti aspoň 15 m od miesta používania výrobku.

## Slovenčina

### SYMBOLY

Nasledujúce signálne slová a významy pomáhajú pri vysvetlení rôznych stupňov rizika spojeného s používaním tohto výrobku.

SYMBOL	SIGNÁL	VÝZNAM
	<b>NEBEZPEČENSTVO</b>	Označuje bezprostredne nebezpečnú situáciu, ktorá môže zapríčiniť smrť alebo vážne zranenie v prípade, ak sa jej nezabráni.
	<b>UPOZORNENIE</b>	Označuje potenciálne nebezpečnú situáciu, ktorá môže zapríčiniť vážne zranenie v prípade, ak sa jej nezabráni.
	<b>VÝSTRAHA</b>	Označuje potenciálne nebezpečnú situáciu, ktorá môže zapríčiniť ľahšie zranenie v prípade, ak sa jej nezabráni.
	<b>VÝSTRAHA</b>	(bez bezpečnostného symbolu) Upozorňuje na situáciu, ktorá môže spôsobiť materiálne škody.

### OPRAVY

Opavy vyžadujú mimoriadnu opatrnosť a dobrú znalosť výrobku a vykonávať ich môže len kvalifikovaný technik. Za účelom opravy odporúčame výrobok doniesť do najbližšieho AUTORIZOVANÉHO SERVISNÉHO CENTRA. V prípade opravy používajte len originálne náhradné dielce.



#### UPOZORNENIE

Dodržiavajte všetky obvyklé bezpečnostné opatrenia na predchádzanie úrazu elektrickým prúdom.



#### UPOZORNENIE

Pred použitím tohto výrobku si pozorne prečítajte tento návod na použitie, aby ste zabránili vážnym zraneniam osôb. Návod si uschovajte, aby ste sa pri práci mohli doň pozrieť a informovať prípadných ďalších používateľov výrobku.



#### UPOZORNENIE

Pri používaní akéhokoľvek elektrického náradia sa vám môžu dostať do očí cudzie telesá a spôsobiť vážne poškodenie zraku. Pred použitím elektrického náradia si nasadte bezpečnostné okuliare alebo ochranné okuliare s bočnými krytmi a v prípade potreby aj štít na ochranu celej tváre. Odporúčame nositeľom dioptrických okuliarov chrániť si ich bezpečnostným štítom alebo štandardnými ochrannými okuliarmi s bočnými krytmi. Vždy používajte ochranu očí.

**USCHOVAJTE SI TIETO POKYNY.**

### TECHNICKÉ ÚDAJE

#### RBV-2200

Napätie	220-240V~ 50 Hz
Výkon	2 200 W
Rýchlosť vzduchu	237 km/h
Sací výkon	16 m <sup>3</sup> /min
Výkon drviča	10:1
Kapacita zberného vrečka	45 l
Nameraná hladina akustického výkonu	101 dB (A)
Zaručená úroveň akustického výkonu	107 dB (A)
Úroveň vibrácií	< 25 m/s <sup>2</sup>

#### RBV-2400VP

Napätie	220-240V~ 50 Hz
Výkon	2 400 W
Rýchlosť vzduchu	185-237 km/h
Sací výkon	10-16 m <sup>3</sup> /min
Výkon drviča	10:1
Kapacita zberného vrečka	45 l
Nameraná hladina akustického výkonu	97 dB (A)
Zaručená úroveň akustického výkonu	107 dB (A)
Úroveň vibrácií	< 25 m/s <sup>2</sup>

### POPIS

1. Ramenný popruh
2. Zadná rukoväť
3. Spínač zapnutia/vypnutia
4. Regulátor otáčok motora (len model RBV2400VP)
5. Predná rukoväť
6. Kryt motora

## Slovenčina

### POPIS

7. Sacia trubica
8. Vodiace kolieska
9. Široká vysávací hubica (len model RBV2400VP)
10. Zberné vrečko
11. Páčka na prepínanie medzi režimami fúkania/vysávania
12. Napájací kábel
13. Svetelný ukazovateľ napätia
14. Držiak zberného vrečka

### MONTÁŽ

#### PRIVEVNENIE SACEJ TRUBICE (obr. 2)

- Sacia trubica (7) sa dodáva v dvoch častiach. Nasadíte jednu časť na druhú, ako je znázornené na obr. 2. Skontrolujte, či jednotlivé časti zapadli na svoje miesto a sú zarovnané.
- Spojenú trubicu upevnite v hornej a dolnej časti pomocou dodaných skrutiek.
- Nasadíte trubicu ma kryt motora (6). Trubicu zaistíte pomocou západiek v hornej a dolnej časti krytu motora.

#### NASADENIE A ODSTRÁNENIE ZBERNÉHO VREČKA (10) (obr. 3 a 4)



##### VÝSTRAHA

Nepoužívajte záhradný vysávač v režime vysávania, ak nie je nasadené zberné vrečko (10).

- Zasuňte prednú časť držiaka zberného vrečka (14) do prednej časti odsávacieho hrdla, potom držiak zberného vrečka dvíhajte smerom nahor, kým nezapadne do krytu motora (obr. 3).
- Očko v prednej časti zberného vrečka zaveste na háčik, ktorý sa nachádza v spodnej časti sacej trubice. Pozrite obrázok 4.
- Pri odstraňovaní zberného vrečka najprv snímte očko z háčika, potom stlačte západku na držiaku zberného vrečka a jemne snímte zberné vrečko z krytu motora.

#### RAMENNÝ POPRUH (1) (obr. 3)

- Nasadíte karabínku ramenného popruhu na krúžok nachádzajúci sa pred spínačom vysávača.
- Dĺžku popruhu si nastavte tak, aby sa vám pracovalo pohodlne.

### POUŽÍVANIE

- Pripojte záhradný vysávač k elektrickej sieti. Rozsvieti sa svetelný ukazovateľ napätia (13).

**Poznámka:** Aby sa znížilo riziko zranenia, sacia trubica a zberné vrečko sú vybavené bezpečnostnými poistkami. Záhradný vysávač nie je možné zapnúť, ak sacia rúrka a zberné vrečko nie sú nasadené.

#### POUŽÍVANIE NÁRADIA AKO FÚKAČ

- Prepnite páčku na prepínanie režimov (11) do polohy označenej šípkou smerujúcou dopredu. Skontrolujte, či páčka zapadla na miesto a je prepnutá až na doraz. Pozrite obrázok 5.
- Prepnite spínač do zapnutej polohy (3). Pozrite obrázok 6.
- Držte vysávač/fúkač, ako je znázornené na obr. 6 a pohybujte ním z jednej strany do druhej, niekoľko centimetrov nad zemou. Postupujte pomaly a fúkajte lístie a iný záhradný odpad na jednu hromadu.
- Pri čistení stien a plotov používajte fúkač podľa obr. 8.

#### POUŽÍVANIE NÁRADIA AKO VYSÁVAČ

- Prepnite páčku na prepínanie režimov (11) do polohy označenej šípkou smerujúcou dozadu. Skontrolujte, či páčka zapadla na miesto a je prepnutá až na doraz. Pozrite obrázok 9.
- Skontrolujte, či je zberné vrečko riadne upevnené.
- Prepnite spínač do zapnutej polohy (3). Pozrite obrázok 6.
- Umiestnite ústie rúrky vysávača na miesto, ktoré chcete vyčistiť.
- Vysávač držte tak, aby sacia rúrka bola tesne nad zemou, ako je znázornené na obr. 10, v miernom sklone, a pohybom z jednej strany do druhej povysávajte ľahký záhradný odpad. Záhradný odpad sa bude zhromažďovať v zbernom vrečku. Lísty a malé vetvičky sa rozdrvia, keď budú prechádzať cez turbínové koleso; zberné vrečko tak môže pohltiť väčšie množstvo odpadu.
- Keď je zberné vrečko plné, sací výkon sa podstatne zníži. Vysávač vypnite a odpojte z elektrickej siete, potom vrečko vyprázdňte.



##### UPOZORNENIE

Ak sa turbínové koleso zablokuje vetvičkami, plastovými vrečkami a pod., vysávač vypnite a odpojte od elektrickej siete, odmontujte saciu trubicu a prekážku opatrne odstráňte.

## Slovenčina

### POUŽÍVANIE

#### REGULÁCIA OTÁČOK (LEN MODEL RBV2400VP)

Otáčky motora sa dajú regulovať pomocou regulátora (4) v prednej časti rukoväti.

- Ak chcete nastaviť vyššie otáčky, otáčajte regulátorom doľava, ak chcete nastaviť nižšie otáčky, otáčajte ním doprava. Pozrite obrázok 11.

#### ŠIROKÁ VYSÁVACIA HUBICA (LEN MODEL RBV2400VP)

Široká vysávací hubica (9) rozširuje oblasť vysávania.

- Zasuňte širokú vysávaciu hubicu (9) do trubice až na doraz (obr. 12).
- Pri premiestňovaní záhradného vysávača použite vodiace kolieska na širokej vysávacej hubici, ako pri bežnom domácom vysávači.

### VYPRÁZDŇOVANIE ZBERNÉHO VRECKA



#### UPOZORNENIE

Pri vyprázdňovaní zberného vrečka noste ochranné okuliare a masku na tvár, aby ste sa chránili pred prachom.

- Vypnite záhradný vysávač a odpojte ho od elektrickej siete.
- Obsah vrečka vyprázdňte otvorením zipsu na vrečku.
- Môžete tiež odmontovať zberné vrečko z krytu motora a vyprázdniť ho cez hornú časť.

### ÚDRŽBA

#### ÚDRŽBA A SKLADOVANIE

- O záhradný vysávač sa riadne starajte a pravidelne ho čistíte, aby bol dlhodobo účinný a výkonný.
- Po skončení práce odstráňte z vysávača zberný vak, obráťte ho naopak a dôkladne vyčistite.

- Na čistenie vysávača používajte len teplú vlhktú handru a mäkkú kefku. Nepoužívajte benzín, terpentín, riedidlá na lak a farby ani prípravky určené na chemické čistenie a pod.
- Ak sa výkon vysávača zníži a zberné vrečko je prázdne, dôkladne vyčistite turbínové koleso.
- Pred odložením vysávača skontrolujte, či v ňom nezostali chuchvalce špiny alebo záhradný odpad a či páčka na prepínanie režimov vysávania/fúkania riadne funguje. Všetky matice a skrutky musia byť dobre pritiahnuté, aby bol vysávač v bezpečnom prevádzkyschopnom stave. Pri výmene akýchkoľvek dielcov náradia používajte len originálne alebo výrobcom odporúčané náhradné dielce.

### ČISTENIE ZBERNÉHO VRECKA

- Zberné vrečko vyprázdňujte po každom použití, aby ste zabránili poškodeniu a zaneseniu vetracích otvorov, čím by sa znížila výkonnosť náradia.
- Zberné vrečko čistite podľa potreby. Nasadte si ochranné okuliare, vrečko vyprázdnite, potom ho prevráťte naruby a dôkladne z neho vytraste všetok prach a zvyšky záhradného odpadu.

### LIKVIDÁCIA



Elektrické výrobky sa nesmú likvidovať spolu s domácim odpadom. Odovzdajte ich na recyklovanie v zariadeniach na to určených. Informujte sa u miestnych orgánov alebo u svojho predajcu.

## ОБЩИ ПРАВИЛА ЗА БЕЗОПАСНОСТ



### ПРЕДУПРЕЖДЕНИЕ

Когато използвате електрически градински инструменти, трябва винаги да спазвате общите правила за безопасност, за да се ограничи рискът от пожар, токов удар и телесни наранявания.

## ПРОЧЕТЕТЕ ВСИЧКИ ИНСТРУКЦИИ.

- Запознайте се с приложението и начина на работа на инструмента.
- Преди работа разчистете работния участък от всякакви препятствия. Махнете всички предмети като камъни, счупени стъкла, пирони, жици, тел и др., които могат да бъдат отхвърлени или да попаднат в турбината.
- Носете дълъг и плътен панталон, ботуши и ръкавици. Не обличайте широки дрехи и къси панталони и никога не работете боси. Никога не носете бижута.
- Ако сте с дълга коса, вдигнете я над рамената, за да избегнете закачането ѝ в движещите се части.
- Не допускайте деца и необучени лица да използват този инструмент.
- Всички наблюдатели, деца и домашни животни трябва да стоят на разстояние най-малко 15 м от зоната на подрязване.
- Не работете с този инструмент, ако сте изморени, болни, под въздействие на алкохол или опиати, или ако взимате лекарства.
- Не работете с инструмента при слаба светлина. Работният участък трябва да е добре осветен (дневна или изкуствена светлина).
- Винаги трябва да пазите равновесие. Не протягвайте ръцете си много напред. В противен случай може да паднете или да се допрете до горещи повърхности.
- Пазете тялото си от движещите се части.
- Преди употреба проверете състоянието на инструмента. Подменете всички неизправни части, преди да използвате уреда.
- Не работете с този инструмент на влажни или мокри участъци. Не го използвайте по време на дъжд.
- По време на работа трябва да носите предпазни очила или маска.
- Използвайте подходящата приставка. Използвайте инструмента единствено по предназначение.
- Не използвайте инструмента с мокри ръце.
- Не работете с инструмента, ако ключът не може да включи и изключи уреда правилно. Когато инструментът не може да се включва и изключва правилно, той е опасен и задължително трябва да се ремонтира.

- Внимавайте да не го включите неволно.
- Работете разумно с инструмента. Бъдете бдителни и внимавайте какво точно правите.
- Не форсирайте машината. Ще работи много по-ефективно и безопасно, ако спазвате режима, за който е разработен.
- Незабавно изключете инструмента от мрежата, ако захранващият кабел или удължителят са повредени или прекъснати.
- Винаги изключвайте инструмента от захранването, когато не работите с него, преди поддръжка или при смяна на приставките.
- Не допускайте деца и необучени лица да използват инструмента сами.
- Не оставяйте дачета без надзор, за да сте спокойни, че не си играят с инструмента.
- Операторът или използващият машината е отговорен за причинените щети и повреди.
- Проводникът (кабелът) за електрическия удължител трябва да бъде съобразен със стандарт IEC 60320-2-3.
- Изключете машината, ако не вибрира нормално.
- Ходете, но не тичайте.
- Не издухвайте боклуци по посока на хората, които ви заобикалят.
- Прибирайте машината на сухо място.

## СПЕЦИФИЧНИ ПРАВИЛА ЗА БЕЗОПАСНОСТ

### СПЕЦИФИЧНИ ПРАВИЛА ЗА БЕЗОПАСНОСТ ПРИ РАБОТА С ПРАХОСМУКАЧКАТА – ВЕНТИЛАТОРА – ДРОБИЛКАТА

- Носете предпазни средства за ушите и каска с козирка, за да избегнете риск от увреждане на слуха и нараняване на очите.
- Не използвайте този уред за почистване на влажни материали, вода, други течности, стъкла, камъни, гумени ботуши или метални предмети: това може да повреди инструмента или причини нараняване.
- Не използвайте уреда за почистване на гореща пепел, горящи предмети, които още пушат, или такива, които съдържат запалими вещества или експлозивни.
- Не използвайте уреда за почистване на незагасени цигари.
- Не използвайте при силно запалими изпарения. Уверете се, че материалите, които ще почиствате с уреда, не са запалими, токсични или експлозивни.

## Български

### СПЕЦИФИЧНИ ПРАВИЛА ЗА БЕЗОПАСНОСТ

- Не използвайте прахосмукачката, ако торбичката за отпадъци не е поставена.
- Не слагайте с ръка предмети в тръбата на прахосмукачката/ вентилатора.
- Не пъхайте ръцете, пръстите или друга част на тялото си в тръбата или изходния отвор на прахосмукачката/ вентилатора.
- Не включвайте инструмента в затворено или непроветрено помещение, както и в близост до запалими и/или експлозивни вещества като някои течности, газове или прахове.

### ЕЛЕКТРИЧЕСКА БЕЗОПАСНОСТ

- Уверете се, че захранващият кабел е разположен така, че да няма опасност някой да го настъпи, да се спъне в него или да го повреди.
- Поддържайте захранващия кабел и удължителя в изправно състояние. Никога не пренасяйте инструмента, държейки го за захранващия кабел. Никога не изключвайте уреда, държайки захранващия кабел или удължителя, а само чрез щепсела. Дръжте захранващия кабел и удължителя далеч от източници на топлина, масло и остри предмети.
- Използвайте единствено одобрени удължители, предвидени за работа на открито, със сечение от 1,5 mm<sup>2</sup>. Конекторите трябва да имат заземяване и да са водоустойчиви.
- Проверете дали удължителят не е амортизиран, срязан или напукан. Ако захранващият кабел или удължителят са повредени или износени, трябва незабавно да се подменят или поправят.
- Уверете се, че напрежението в електрическата мрежа отговаря на указаното върху фабричната табелка на инструмента. Никога не включвайте инструмента в електрическа мрежа с напрежение, различно от това, за което е бил разработен.
- Ако по време на експлоатация захранващият кабел или удължителят се повредят, незабавно изключете уреда от мрежата. **НЕ ДОКОСВАЙТЕ КАБЕЛА ИЛИ УДЪЛЖИТЕЛЯ, ПРЕДИ ДА ИЗКЛУЧИТЕ ИНСТРУМЕНТА ОТ МРЕЖАТА.**
- Проверете дали електрическата мрежа е свързана с прекъсвач, който се изключва при номинален ток под 30 mA.
- Не пипайте заземените елементи, за да се избегне риска от токов удар.

- Уверете се, че инструментът е в позиция “изключен” преди да го включите в мрежата.
- По време на работа с прахосмукачката/вентилатора винаги дръжте уреда с две ръце.
- Ако захранващият кабел е повреден, нека бъде сменен от производителя, неговия отдел за поддръжка или квалифицирани работници, за да се избегне всякаква опасност.

### ПОДДРЪЖКА

- Поддържайте грижливо инструмента. Сменяйте приставките в съответствие с инструкциите в настоящото ръководство. Уверете се, че инструментът винаги е сух и чист и върху него няма никакво масло или смазка.
- Винаги изключвайте уреда от захранването, преди да го регулирате или ремонтирате.
- Не използвайте инструмента, ако има повредени части.
- Всеки път преди работа огледайте уреда, за да се уверите, че ще функционира правилно. Проверете дали движещите се части са центровани. Уверете се, че няма счупени части. Проверете сглобката, както и всичко останало, което може да повлияе на изправното функциониране. Проверете дали щепселът е изправен. Неизправните части трябва да се ремонтират или подменят само в одобрен сервиз на Ryobi.
- Почистяйте редовно инструмента, за да избегнете натрупването на трева в турбината или входните отворите.
- Никога не потапяйте уреда във вода или с друга течност и не го пръскайте. Не използвайте разтворители и почистващи препарати. Дръжките винаги трябва да са сухи и чисти, без отпадъци.
- След всяка употреба почиствайте инструмента с мека и суха кърпа.



### ПРЕДУПРЕЖДЕНИЕ

Винаги изключвайте инструмента от захранването преди поддръжка.

### РЕМОНТ

- Ремонтите трябва да се извършват само от правоспособен техник. Поддръжка или ремонт, извършвани от неквалифицирани лица, могат да доведат до риск от тежки телесни наранявания и повреда на инструмента. Неспазването на настоящата инструкция води до невалидност на гаранцията.

## Български

### СПЕЦИФИЧНИ ПРАВИЛА ЗА БЕЗОПАСНОСТ











- При поддръжка използвайте само идентични на оригиналните резервни части. Спазвайте инструкциите, дадени в раздел “Поддръжка” на настоящото ръководство. По този начин ще ограничите риска от токов удар, телесни наранявания и повреда на инструмента. Неспазването на тези инструкции води до невалидност на гаранцията.

### СЪХРАНЕНИЕ И ТРАНСПОРТ

- Съхранявайте инструмента на закрито и сухо място.
- Съхранявайте уреда на високо или го заключвайте, за да не се използва от други хора без разрешение. Прибирайте инструмента на недостъпно за деца място.
- Закрепете добре продукта преди транспортиране.
- Запазете тези инструкции. Редовно се консултирайте с тях и ги предоставяйте на други лица, които ще използват уреда. Ако предоставяте инструмента на друго лице, дайте и съпътстващото ръководство за употреба.

### СИМВОЛИ



Някои от посочените по-долу символи може да са поставени върху уреда. Разучете ги и запомнете значението им. Правилното разчитане на символите ще Ви помогне да използвате уреда по-безопасно и по предназначение.

СИМВОЛ	НАЗВАНИЕ	ЗНАЧЕНИЕ
	Предупреждение	Обозначава предпазните мерки, свързани с вашата безопасност.
	Дълга коса	Ако сте с дълга коса, внимавайте да не бъде захваната от входния въздуховод.
	Отвеждащ отвор	Не включвайте уреда, ако торбичката за отпадъците не е добре поставена.
	Широки дрехи	Не носете широки дрехи, за да не бъдат засмукани във входния въздуховод.
	Изоляция от клас II	Този инструмент е двойно изолиран.
	Предупреждение за влага	Не излагайте уреда на дъжд и не го използвайте във влажна среда.
	Ръководство за употреба	За да се избегне рискът от наранявания, необходимо е преди експлоатация да прочетете и разучите ръководството за употреба на уреда.
	Спиране на уреда	Изключвайте уреда от захранването преди почистване и ремонт.
	Носете предпазни очила и предпазни средства за ушите	По време на работа трябва да носите предпазни очила, както и предпазни средства за ушите.
	Дръжте страничните лица надалеч	Всички странични лица трябва да стоят на разстояние най-малко 15 м от работния участък.

## Български

### СИМВОЛИ

Следните символи и названията им обясняват различните нива на риска, свързан с използването на инструмента.

СИМВОЛ	НАЗВАНИЕ	ЗНАЧЕНИЕ
	<b>ОПАСНОСТ</b>	Обозначава непосредствена опасност, която ако не бъде избегната, може да доведе до смърт или сериозни наранявания.
	<b>ПРЕДУПРЕЖДЕНИЕ</b>	Обозначава потенциална опасност, която ако не бъде избегната, може да доведе до сериозни наранявания.
	<b>ВНИМАНИЕ</b>	Обозначава потенциална опасност, която ако не бъде избегната, може да доведе до леки и средни наранявания.
	<b>ВНИМАНИЕ</b>	(без символ-предупреждение за опасността). Обозначава опасност от материални щети.

### РЕМОНТ

Поддръжката изисква много грижи и добро познаване на уреда: трябва да се извършва от правоспособен техник. При необходимост от ремонт на уреда е препоръчително да се обвърнете към най-близкия ОДОБРЕН СЕРВИЗ. При подмяна да се използват единствено оригинални резервни части.



#### ПРЕДУПРЕЖДЕНИЕ

Вземете всички обичайни предпазни мерки за защита от токов удар.



#### ПРЕДУПРЕЖДЕНИЕ

Не използвайте уреда, преди да сте прочели докрай и разучили ръководството за употреба. Запазете ръководството за употреба и се консултирайте с него редовно, за да работите в безопасни условия и инструктирайте други евентуални потребители.



#### ПРЕДУПРЕЖДЕНИЕ

При работа с електрически инструменти в очите могат да попаднат чужди тела, които да предизвикат сериозни наранявания. Преди работа с инструмента поставете предпазни очила или очила със странични предпазни екрани, както и противопрахова маска на лицето, ако е необходимо. Препоръчваме на лицата, които носят очила, да си поставят и широка предпазна маска или стандартни предпазни очила със странични екрани. Използвайте винаги предпазни средства за очи.

### ЗАПАЗЕТЕ ТЕЗИ ИНСТРУКЦИИ.

#### ТЕХНИЧЕСКА СПЕЦИФИКАЦИЯ

##### RBV-2200

Захранване	220–240 V ~ 50 Hz
Мощност	2 200 W
Скорост на въздуха	237 км/ч
Обем на всмукване	16 м <sup>3</sup> /мин
Намаляване чрез раздробяване	10:1
Вместимост на торбичката за отпадъци	45 л
Измерена сила на звука	101 дБ (A)
Гарантирана сила на звука	107 дБ (A)
Ниво на вибрациите	< 25 м/сек <sup>2</sup>

##### RBV-2400VP

Захранване	220–240 V ~ 50 Hz
Мощност	2 400 W
Скорост на въздуха	185–237 км/ч
Обем на всмукване	10–16 м <sup>3</sup> /мин
Намаляване чрез раздробяване	10:1
Вместимост на торбичката за отпадъци	45 л
Измерена сила на звука	97 дБ (A)
Гарантирана сила на звука	107 дБ (A)
Ниво на вибрациите	< 25 м/сек <sup>2</sup>

#### ОПИСАНИЕ

1. Ремък
2. Задна дръжка
3. Ключ пускане/спиране
4. Ключ за регулиране на скоростта (за промяна единствено при RBV-2400VP)

## Български

### ОПИСАНИЕ

5. Предна дръжка
6. Корпус на мотора
7. Тръба на прахосмукачката/вентилатора
8. Стабилизиращи колелца
9. Широк крайник (само при модел RBV–2400VP)
10. Торбичка за отпадъци
11. Ръчка за превключване от прахосмукачка към вентилатор
12. Захранващ кабел
13. Индикатор за напрежение
14. Поставка за торбичката за отпадъци

### МОНТИРАНЕ

#### МОНТИРАНЕ НА ТРЪБАТА (фиг. 2)

- Тръбата (7) се състои от две части. Монтирайте тръбата като сглобите двете части една в друга и проверете дали са добре центрирани и правилно фиксирани. Съединете така сглобените части посредством предоставените в пакета винтове, които се монтират в съответните отвори на горната и долната част на тръбата на местата, където елементите се съединяват, а после затегнете здраво.
- Така сглобената тръба монтирайте в корпуса на мотора (6) и затворете механизмите за застопоряване, поставени в горната и долната част на корпуса на мотора.

#### ПОСТАВЯНЕ И ОТСТРАНЯВАНЕ НА ТОРБИЧКАТА ЗА ОТПАДЪЦИ (10) (фиг. 3–4)



##### ВНИМАНИЕ

Не използвайте прахосмукачката/вентилатора в режим на прахосмукачка, ако торбичката за отпадъци (10) не е поставена на място:

- Плъзнете поставката на торбичката за отпадъци (14) върху отвеждащия отвор, след това бутнете напред поставката, за да фиксирате стопера, разположен в предната част на дръжката на торбичката, като по този начин я фиксирате за корпуса на мотора. (Фигура 3).
- Закрепете пръстена, разположен в предната част на торбичката за отпадъци, върху щипката, която се намира в долната част на тръбата (Фигура 4).
- За да свалите торбичката за отпадъци, първо свалете пръстена от щипката, а след това натиснете щипката, за да откачите леко торбичката от корпуса на мотора.

#### РЕМЪК (1) (фиг. 3)

- Закачете металната скоба на ремъка за фиксация пръстен, разположен пред ключа за пускане и спиране.

- Регулирайте ремъка, така че да ви е удобно да работите.

### НАЧИН НА РАБОТА

- Включете прахосмукачката. Индикаторът за напрежение (13) светва.

**Бележка:** за да се намали рискът от нараняване, тръбата и торбичката за отпадъци са снабдени с предпазители. Прахосмукачката/Вентилаторът не може да се включи, ако тръбата и торбичката за отпадъци не са поставени.

### ИЗПОЛЗВАНЕ КАТО ВЕНТИЛАТОР

- Поставете превключващата ръчка (11) на позицията, обозначена със стрелка напред. Уверете се, че ръчката е добре застопорена и не може да се завърти повече. (Фигура 5).
- Натиснете ключа (3) напред, за да задействате уреда (Фигура 6).
- Дръжте вентилатора, както е показано на фигура 7 и я движете както при метене, придържайки тръбата на няколко сантиметра над земята. Вървете бавно напред, като събирате на куп отпадъците пред вас.
- За да използвате вентилатора върху стените, придържайте уреда, както е показано на фигура 8.

### ИЗПОЛЗВАНЕ КАТО ПРАХОСМУКАЧКА

- Поставете превключващата ръчка (11) на позицията, обозначена с обратна стрелка. Уверете се, че ръчката е добре застопорена и не може да се завърти повече. (Фигура 9).
- Уверете се, че торбичката за отпадъци е фиксирана правилно.
- Натиснете ключа (3) напред, за да задействате уреда (Фигура 6).
- Дръжте тръбата на прахосмукачката/вентилатора над повърхността, която почиствате.
- Дръжте прахосмукачката, така че тръбата да е на няколко сантиметра над земята и леко наклонена, както е показано на фигура 10, след което я движете както при метене, за да измучете леките отпадъци. Листата и клонките се всмукват в торбичката за отпадъци и се раздробяват от турбината при преминаването им в корпуса, което позволява торбичката да побере повече отпадъци.
- Щом торбичката с отпадъци се напълни, смукателната мощност намалява значително. Спрете прахосмукачката и я изключете от мрежата, преди да изпразните торбичката за отпадъци.

## Български

### НАЧИН НА РАБОТА



#### ПРЕДУПРЕЖДЕНИЕ

Ако турбината блокира от предмети като клони или найлонови торбички, спрете прахосмукачката и я изключете от мрежата. След това извадете тръбата и внимателно отстранете блокиращите елементи.

### РЕГУЛИРАНЕ НА СКОРОСТТА (САМО ПРИ МОДЕЛ RBV-2400VP)

Ръчката (4), разположена пред дръжката, служи за регулиране на скоростта, с която работи уредът.

- Завъртете ръчката надолу, за да увеличите скоростта, и нагоре, за да я намалите (фигура 11).

### ШИРОК НАКРАЙНИК (9) (САМО ЗА МОДЕЛ RBV-2400VP)

Широкият накрайник (9) ви позволява да почиствате голяма площ.

- Монтирайте широкия накрайник в тръбата и се уверете, че е добре фиксирана (фигура 12).
- Използвайте колелата на широкия накрайник, за да движите инструмента по зоната за почистване, както при обикновените прахосмукачки.

### ИЗПРАЗВАНЕ НА ТОРБИЧКАТА ЗА ОТПАДЪЦИ



#### ПРЕДУПРЕЖДЕНИЕ

Носете защитни средства за очите и маска на лицето, за да се предпазите от праха.

- Спрете прахосмукачката и я изключете от мрежата.
- Изпразнете съдържанието на торбичката като отворите плъзгащия се капак.
- Можете напълно да демонтирате торбичката за отпадъци от корпуса на мотора и да я почистете през горния отвор.

### ПОДДРЪЖКА

#### ПОДДРЪЖКА И СЪХРАНЕНИЕ

- Грижете се за уреда, като редовно изпразвате торбичката за отпадъци, което ще гарантира дългия живот и ефективната работа на уреда.
- След като приключите работа, извадете торбичката за отпадъци, обърнете я и я почистете внимателно.

- За почистване на прахосмукачката използвайте кърпа с топла вода и мека четка. Не използвайте на сухо продукти като бензин, терпентин, лакове, разредители или почистващи продукти.
- Ако смукателната мощност намалее, въпреки че торбичката за отпадъци е празна, почистете турбината.
- Преди да приберете прахосмукачката/вентилатора, проверете дали се е събрал прах или отпадъци и дали превключващата ръчка функционира правилно. Уверете се, че всички отвори, болтове и винтове са добре уплътнени и стегнати и че уредът е в добро състояние. Ако се наложи подмяна, използвайте само оригиналните или препоръчителните приставки и части.

### ПОЧИСТВАНЕ НА ТОРБИЧКАТА ЗА ОТПАДЪЦИ

- Изпразвайте торбичката след всяко използване на уреда, за да избегнете повреда или задръстване на вентилационните отвори и да подобрите работата на прахосмукачката.
- Почистете торбичката, когато е необходимо. След като сте изпразнили торбичката, като не забравяте да предпазвате очите си, обърнете я и я изтръскайте енергично, за да падне останалият прах и отпадъци.

### ИЗВАЖДАНЕ ОТ УПОТРЕБА



Никога не изхвърляйте електрически инструменти заедно с домакинските отпадъци. Предайте ги в пункт за рециклиране. Свържете се със съответните органи или с магазина, за да разберете каква е установената процедура за рециклиране.

**F****GARANTIE - CONDITIONS**

Ce produit Ryobi est garanti contre les vices de fabrication et les pièces défectueuses pour une durée de vingt-quatre (24) mois, à compter de la date faisant foi sur l'original de la facture établie par le revendeur à l'utilisateur final.

Les détériorations provoquées par l'usure normale, par une utilisation ou un entretien anormal ou non autorisé, ou par une surcharge sont exclues de la présente garantie de même que les accessoires tels que batteries, ampoules, lames, embouts, sacs, etc.

En cas de mauvais fonctionnement au cours de la période de garantie, veuillez envoyer le produit **NON DÉMONTÉ** avec la preuve d'achat à votre fournisseur ou au Centre Service Agréé Ryobi le plus proche de chez vous.

Vos droits légaux se rapportant aux produits défectueux ne sont pas remis en cause par la présente garantie.

**GB****WARRANTY - STATEMENT**

All Ryobi products are guaranteed against manufacturing defects and defective parts for a period of twenty four (24) months from the date stated on the original invoice drawn up by the retailer and given to the end user. Deterioration caused by normal wear and tear, unauthorised or improper use or maintenance, or overload are excluded from this guarantee as are accessories such as battery packs, light bulbs, blades, fittings, bags, etc. In the event of malfunction during the warranty period, please take the **NON-DISMANTLED** product, along with the proof of purchase, to your retailer or nearest Authorised Ryobi Service Centre.

This warranty in no way affects your legal rights concerning defective products.

**D****GARANTIE - BEDINGUNGEN**

Für alle Ryobi-Produkte gilt eine Garantie gegen Material- und Verarbeitungsfehler für einen Zeitraum von vierundzwanzig (24) Monaten ab dem Datum der vom Wiederverkäufer für den Endbenutzer ausgestellten Originalrechnung.

Fehler, die auf Grund einer normalen Abnutzung, einer unberechtigten oder falschen Wartung oder Handhabung oder durch eine Überbelastung auftreten, sind von der Garantie ausgeschlossen. Dies gilt auch für Zubehörteile wie Batterien, Glühbirnen, Sägeblätter, Ansatzstücke, Beutel usw.

Senden Sie das Produkt im Fall eines Defekts innerhalb des Garantiezeitraumes in **NICHT ZERLEGTEM** Zustand zusammen mit dem Kaufnachweis an Ihren Händler oder Ihr nächstes Ryobi-Kundendienstzentrum zurück.

Diese Garantie hat keine Auswirkungen auf Ihre gesetzlichen Rechte in Bezug auf fehlerhafte Produkte.

**E****GARANTÍA - CONDICIONES**

Este producto Ryobi está garantizado contra los defectos de fabricación y las piezas defectuosas por un periodo de veinticuatro (24) meses, a partir de la fecha que figura en el original de la factura establecida por el distribuidor al usuario final.

Se excluyen de la presente garantía los deterioros provocados por un desgaste normal, una utilización o mantenimiento incorrecto o no autorizado, y una sobrecarga, así como los diversos accesorios: baterías, bombillas, hojas, puntas, bolsas, etc.

En caso de funcionamiento incorrecto durante el periodo de la garantía, envíe el producto **SIN DESMONTAR** con la prueba de compra a su proveedor o al Centro de Servicio Acreditado Ryobi más cercano a su domicilio.

Los derechos legales relacionados con los productos defectuosos no son cuestionados por la presente garantía.

**I****GARANZIA - CONDIZIONI**

Questo prodotto Ryobi è garantito contro tutti i difetti di fabbricazione e pezzi difettosi per una durata di ventiquattro (24) mesi, a partire dalla data indicata sull'originale della fattura compilata dal rivenditore e consegnata all'utente finale.

Il deterioramento provocato dall'usura normale, da un utilizzo o una manutenzione non conformi o non autorizzati, o da un sovraccarico, è escluso dalla presente garanzia. La garanzia è esclusa anche per gli accessori come batterie, lampadine, lame, punte, borse, ecc.

In caso di malfunzionamento nel corso del periodo di garanzia, riportare il prodotto **NON SMONTATO** corredato della prova d'acquisto al fornitore o al più vicino Centro di Assistenza Autorizzato Ryobi.

I diritti legali relativi ai prodotti difettosi non sono rimessi in causa dalla presente garanzia.

**P****GARANTIA - CONDIÇÕES**

Este produto Ryobi está garantido contra os vícios de fabrico e as peças defeituosas por um prazo de vinte e quatro (24) meses, a contar da data que faz fé no original da factura emitida pelo vendedor ao utilizador final. As deteriorações provocadas pelo desgaste normal, por uma utilização ou uma manutenção anormal ou não autorizada, ou por uma sobrecarga ficam excluídas da presente garantia assim como os acessórios tais como baterias, lâmpadas, lâminas, ponteiras, sacos, etc.

No caso de mau funcionamento durante o período de garantia, queira enviar o produto **NÃO DESMONTADO** com a prova de compra ao seu fornecedor ou ao Centro de Serviço Autorizado Ryobi mais próximo.

Os seus direitos legais relativos aos produtos defeituosos não são prejudicados pela presente garantia.

**NL****GARANTIEVOORWAARDEN**

Dit Ryobi product is gewaarborgd tegen fabricagefouten en defecte onderdelen gedurende een periode van vierentwintig (24) maanden, te rekenen vanaf de officiële datum op het origineel van de door de wederverkoper aan de eingebruiker uitgeschreven rekening.

Beschadigingen veroorzaakt door normale slijtage, door abnormaal of ongeoorloofd gebruik of onderhoud, of door overbelasting vallen niet onder deze garantie, evenmin als accu's, lampen, bits, snijbladen, zakken enz.

In geval van slechte werking tijdens de garantieperiode, wordt u verzocht het **NIET GEDEMONTEERDE** product samen met de koopbon aan uw leverancier of aan het dichtstbijzijnde Ryobi servicecentrum te sturen. Deze garantie doet niet af aan uw wettelijke rechten met betrekking tot defecte producten.

**S****GARANTI - VILLKOR**

Ryobi garanterar denna produkt mot fabriktionsfel och defekta delar under tjugofyra (24) månader, räknat från det datum som anges på originalfakturan fastställt av återförsäljaren och överlämnad till slutanvändaren.

Denna garanti täcker inte skador som förorsakas av normalt slitage, av onormal eller otillåten användning eller skötsel, eller av överbelastning. Den täcker inte heller tillbehör som batterier, glödlampor, blad, ändstycken, påsar, osv.

I händelse av felaktig funktion medan garantin är i kraft skall produkten sändas **UTAN ATT DEMONTERAS** tillsammans med inköpsbeviset till leverantören eller till närmaste servicecenter som auktoriserats av Ryobi. De rättigheter som lagen ger i förhållande till defekta produkter ifrågasätts inte av denna garanti.

## **(DK)** GARANTI - REKLAMATIONSRET

Der er reklimationsret på dette Ryobi produkt for fabrikationsfejl og defekte dele i fireogtyve (24) måneder fra gyldighedsdatoen på originalfakturaen udstedt af forhandleren til slutbrugeren.

Skader opstået på grund af almindeligt slid, unormal eller ikke tilladt anvendelse, forkert vedligeholdelse eller overbelastning er ikke dækket af denne reklimationsret, det samme gælder tilbehør som batterier, pærer, klinger, indsætter, poser osv.

I tilfælde af driftsfejl i garantiperioden skal produktet afleveres **IKKE DEMONTNERET** med kobebevis til forhandleren eller nærmeste autoriserede Ryobi serviceværksted.

De lovbestemte rettigheder i forbindelse med defekte produkter forringes ikke af denne reklimationsret.

## **(N)** GARANTI - VILKÅR

Dette Ryobi produktet er garanteret mot fabrikasjonsfeil og defekte deler i tjuetiofire (24) måneder fra datoen som står på fakturaen udstedt av forhandleren til sluttbrukeren.

Garantien bortfaller dersom skadene er forårsaket av normal slitasje, unormal eller uautorisert bruk, eller overbelastning, og gjelder ikke tilbehør som batterier, lyspærer, blad, bits, poser, osv.

I tilfelle funksjonsfeil under garantiperioden, skal produktet leveres i **UDEMONTERT** tilstand sammen med kjøpsbeviset til forhandler eller til nærmeste autoriserte Ryobi servicecenter.

Dine lovmessige rettigheter med hensyn til defekte produkter er ikke påvirket av denne garantien.

## **(FIN)** TAKUUEHDOT

Tällä Ryobi-tuotteella on valmistusvialti ja vialliset osat kattava uuden (24 kk) takuu alkuperäiseen ostokäyttöön tai laskuun merkitystä ostopäivästä lukien.

Takuu ei kata normaalia kulumista, epänormaalia tai kiellettyä käytöstä tai ylikuormituksesta aiheutuneita vahinkoja eikä lisävarusteita kuten akkuja, polttoainetta, teriä, pusseja jne.

Mikäli takuuaikaan ilmaantuu toimintahäiriöitä, vie **PURKAMATON** tuote ostotodistuksineen myyjäliikkeeseen tai lähimpään Ryobi-keskushuoltoon.

Tämä takuu ei vaikuta viallisia tuotteita koskeviin lakiperusteisiin oikeuksiin.

## **(GR)** ΟΡΟΙ ΕΓΓΥΗΣΗ

Αυτό το προϊόν Ryobi φέρει εγγύηση κατά των κατασκευαστικών ελαττωμάτων και των ελαττωματικών τμημάτων για μια διάρκεια εικοσιτεσσάρων (24) μηνών, από την ημερομηνία για αναφέρεται στο πρωτότυπο του τιμολογίου που καταρτίστηκε από τον μεταπωλητή για τον τελικό χρήστη.

Οι φυσιολογικές φθορές ή εκείνες που θα προκληθούν από μη φυσιολογική ή μη επιτρεπτή χρήση ή συντήρηση, ή από υπερφόρτιση δεν καλύπτονται από την παρούσα εγγύηση καθώς και τα εξαρτήματα όπως μπαταρίες, λάμπες, μύτες, σακούλες κλπ.

Σε περίπτωση κακής λειτουργίας κατά την περίοδο εγγύησης, παρακαλείστε να απευθύνετε το προϊόν **ΧΩΡΙΣ ΝΑ ΤΟ ΑΝΟΙΞΕΤΕ**, με την απόδειξη αγοράς, στον προμηθευτή σας ή στο κοντινότερο Κέντρο Τεχνικής Εξυπηρέτησης Ryobi.

Τα νόμιμα δικαιώματά σας που αφορούν στα ελαττωματικά προϊόντα δεν αμφισβητούνται από την παρούσα εγγύηση.

## **(H)** A GARANCIA FELTÉTELEI

Ezt a Ryobi terméket huszonnégy (24) hónapig garantáljuk a gyártáshibák, valamint a készülőleben található alkatrészek miatt jelentkező meghibásodás ellen. A garancia az eladó által, a vásárló számára készített, eredeti adás-vételi szerződésen feltüntetett dátumtól érvényes. A normális igénybevételből fakadó elhasználódás, a nem rendeltetésnek megfelelő használat vagy karbantartási művelet miatt fellépő, túlerhelés által okozott meghibásodásra nem terjed ki a garancia. A tartozékokra, mint például az akkumulátorra, izzókra, fűrészekre, tászkára, stb., a garancia szintén nem vonatkozik.

A garancia periódus alatt fellépő meghibásodás esetén, juttassa el **NEM SZÉTSZERELT ÁLLAPOTBAN** a Ryobi terméket a vásárlás időtartama és annak dátumát igazoló dokumentum kíséretében az eladóhoz vagy az Önhöz legközelebbi Ryobi Szerviz Központba.

A jelen garancia nem zárja ki a fogyasztási eszközökre vonatkozó jogszabályok által elrendelteteket.

## **(CZ)** ZÁRUKA - ZÁRUČNÍ PODMÍNKY

Na tento výrobek značky Ryobi se poskytuje záruka po dobu 24 (dvacetí čtyř) měsíců od data uvedeního na fakturu nebo pokladním bloku, který koncový uživatel obdržel v prodejní při nákupu výrobku. Záruka se vztahuje na výrobní vadu a vadné díly.

Záruka se nevztahuje na poškození výrobku způsobené jeho běžným opotřebením, nesprávným nebo neschváleným používáním, nesprávnou údržbou nebo přetížením. Uvedené záruční podmínky se plně vztahují i na příslušenství, jako akumulátory, žárovky, pilové listy, nástavce, vaky apod. V případě provozních problémů u výrobku v záruce kontaktujte nejbližší autorizovanou servisní opravnu výrobků Ryobi. K opravě je nutné předložit **NEDEMONTOVANÝ** výrobek spolu s fakturou nebo pokladním blokem.

Tato záruka nevylučuje případná další Vaše spotřebitelská práva týkající se výrobních závad, v souladu s platnými legislativními předpisy.

## **(RU)** ГАРАНТИЯ – УСЛОВИЯ

Настоящая продукция Ryobi гарантирована от дефектов производства и дефектов изделий на 2 года со дня официального оформления покупки, указанного на оригинале счета, выписанного продавцом покупателю.

Повреждения, полученные в результате обычного износа, ненормального или запрещенного использования или обслуживания, а также перегрузкой, – не покрываются настоящей гарантией, также как и аксессуары, такие как батареи, лампочки, цоколи, патроны, мешки и т.д. В случае поломки или неисправности в гарантийный период отшлите продукцию **НЕРАЗОБРАННОЙ** с подтверждением покупки Вашему продавцу или в ближайший Центр технического обслуживания Ryobi. Настоящая гарантия не влияет на Ваши законные права, по отношению к дефектной продукции.

## **(RO)** GARANȚIE - CONDIȚII

Acest produs Ryobi este garantat în cazul viciilor de fabricație și pieselor cu defecte pentru o durată de douăzecișipatru (24) de luni, începând cu data facturii originale emisă de către comerciant utilizatorului final.

Deteriorările provocate prin uzură normală, printr-o utilizare sau întreținere anormală sau neautorizată, sau prin forțarea utilizajului sunt excluse din prezenta garanție ocazie aplicându-se și accesoriilor ca baterii, becuri, lame, capete, saci, etc.

În caz de funcționare defectuoasă în perioada de garanție, ve rugăm să trimiteți produsul **NEDEMONTAT** împreună cu factura de cumpărare furnizorului dumneavoastră sau la Centrul Service Agreat Ryobi cel mai apropiat de dumneavoastră.

Drepturile dumneavoastră legale privind produsele defectuoase nu sunt alterate prin prezenta garanție.

## PL WARUNKI GWARANCJI

Na niniejszy produkt Ryobi udzielona jest dwuletnia gwarancja na ukryte wady fabryczne oraz na zdefektowane części. Okres gwarancji dwudziestu czterech (24) miesięcy, zaczyna się od wiążącej daty widniejącej na oryginalne faktury wystawionej przez sprzedawcę dla ostatecznego nabywcy. Gwarancja ta nie obejmuje zniszczenia wynikającego z normalnego zużycia, czy też uszkodzeń spowodowanych nadmierną eksploatacją, lub niewłaściwą konserwacją, czy neodpowiednim użytkowaniem niezgodnym z przeznaczeniem. Wyłączone są z niej również akcesoria tj. akumulatory, żarówki, ostrza, końcówki, worki, itd.

W wypadku stwierdzenia złego funkcjonowania podczas okresu gwarancyjnego, prosimy o skierowanie **NIE ZDEMONTOWANEGO** produktu, wraz z dowodem zakupu do waszego dostawcy lub do najbliższego Autoryzowanego Punktu Serwisowego Ryobi.

Niniejsza gwarancja nie podważa przysługujących Państwu uprawnień dotyczących wadliwych produktów.

## SLO GARANCIJSKA IZJAVA

Vsi izdelki znamke Ryobi imajo garancijo za napake v izdelavi in neustrezne sestavne dele za obdobje 24-ih mesecev od datuma, ki je naveden na originalnem računu, ki ga je prodajalec izdal končnemu uporabniku.

Staranje, ki ga povzroča običajna raba in obraba izdelka, njegova nepooblaščen ali neustrezna uporaba ali vzdrževanje, ali preobremenitev, je izzeto iz te garancije. Enako velja tudi za dodatno opremo kot so baterijski vložki, žarnice, rezila, pribor, vrečke, ipd.

Če pride v garancijskem roku do napake v delovanju izdelka, vas prosimo, da ga **NERAZSTAVLJENEGA**, skupaj z dokazilom o nakupu, odnesete vašemu prodajalcu ali v najbližji Ryobi servisni center.

Ta garancija nikakor ne vpliva na vaše pravice, ki vam jih v zvezi z neustreznimi izdelki daje zakon.

## HR UVJETI GARANCIE

Ovaj Ryobi proizvod je pod garancijom za sve nedostatke unutar dvadeset i četiri (24) mjeseca od datuma koji se nalazi na originalnom računu koji je prodavač izdao krajnjem korisniku.

Oštećenja uzrokovana nenormalnom uporabom, neprikladnim ili nedozvoljenim korištenjem ili održavanjem ili pak prevelikim opterećenjem nisu uključena u ovu garanciju, kao ni dodaci poput baterija, žarulja, noževa, vrhova, torbi i itd.

U slučaju da tijekom garancijskog razdoblja alat radi neispravno, proizvod koji **NISTE RAZSTAVLJALI** zajedno s dokazom o kupnji pošaljite vašem dobavljaču ili najbližem Ovlaštenom Ryobi servisu. Vaša prava koja se odnose na neispravne proizvode ovom se garancijom ne dovode u pitanje.

## TR GARANTI - ŞARTLAR

Bu Ryobi ürünü, üretim hatalarına karşı, satıcı tarafından son kullanıcıya verilmiş olan orijinal fatura tarihinden itibaren yirmidört (24) ay için garantilidir.

Normal kullanım sonucunda yıpranmalar, anormal yada izin verilmeyen kullanım yada bakım, yada aşırı yüklenme ve ayrıca bataryalar, ampuller, bıçaklar, yüksükler, torbalar gibi aksesuarlar sözkonusu garantinin dışındadır.

Garanti dönemi süresinde meydana gelen bir arıza durumunda, ürünü **SÖKMEĐEN** satılma belgesi ile yetkili satıcınıza yada size en yakın Ryob Yetkili Servis Merkezi'ne gönderiniz. Defolu mallara ilişkin yasal haklarınız sözkonusu garantide bahis konusu edilmemiştir.

## EST GARANTIITUNNISTUS

Kõikidel Ryobi toodetel on alates edasimüüja koostatud ja kasutajale antud esialgsel arvel seisvast kaupäevast kahekümne nelja (24) kuu pikkune garantii tootmisdefektide ja vigaste detaalide suhtes. Garantii alla ei kuulu seadme kulumisest, omavõllisest või väärast kasutamisest või hooldamisest ja ülekoormusest põhjustatud rikked ning sellised kuluv- ja varuosad nagu akud, elektripirimid, terad, lihendid, kotid jne. Garantiajal juhtunud rikke puhul tooge **LAHTI VÕTMATA** seade koos ostukviitungiga lähima edasimüüja või Ryobi voolitund esindaja juurde.

See garantii ei mõjuta mingil moel Teie seaduslikke õigusi vigaste toodete suhtes.

## LT GARANTIJA - SALYGOS

Ryobi firma suteikia dvidešimt keturių (24) mėnesių garantiją šiam gaminiui dėl gamybos broko ir defektinių dalių skaičiuojant nuo patikimos gatos ant sąskaitos originalo, kurį platintojas išdavė galutiniam vartotojui. Ši garantija neapima gedimų, atsiradusių dėl normalaus nusidėvėjimo, nenormalaus naudojimo arba nenormalaus ar neautorizuoto techninio aptarnavimo arba per didelio apkrovimo, bei tokių priedų kaip baterijos, lemputės, ašmenys, antgaliai, maišeliai ir t.t.

Blogo veikimo atveju garantijos galiojimo metu malonėkite atsiųsti **NEPATAISYTI** gaminį su pirkimo įrodymu suvo tiekieji arba į jums artimiausią Ryobi firmos autorizuoto aptarnavimo centrą. Ši garantija nekeičia jūsų juridinių teisių, susijusių su defektiniais gaminiiais.

## LV GARANTIJAS NOSACĪJUMI

Šim "Ryobi" izstrādājumiem ar garantija pret izgatavojot notikušām kļūmēm un bojātām detaļām, un tās termiņš ir divdesmit četri (24) mēneši pēc datuma, kurā ierīces pārdevējs ir izrakstījis rēķinu tās īstenganam lietotājam.

Šī garantija neattiecas uz ierīces darbības pasliktināšanos, kas saistīta ar normālu nodilumu, tādu ierīces lietošanu un apkopi, kas nesaskan ar normām un atļaujām, kā arī ar ierīces pārlogošanu, un tā nav attiecināma arī uz piederumiem, piemēram, uz baterijām, spuldzītēm, asmeņiem, uzgaliem, somām u.c.

Ja, garantijai esot spēkā, ierīces darbība ir sliktā, tad, lūdz, nogādāiet to **NEIZJAUKTĀ VEIDĀ** kopā ar pirkuma dokumentu tur, kur jūs to iegādājāties, vai arī tuvākajā "Ryobi" apstiprinātā darbnīcā. Šie garantijas noteikumi nemazina tās tiesības, ko jums piešķir likumi saistībā ar nopirktu preču bojājumiem.

## SK ZÁRUKA - ZÁRUČNÉ PODMIENKY

Na tento výrobok značky Ryobi sa poskytuje záruka na obdobie 24 (dvadsiatich štyroch) mesiacov od dátumu uvedeného na faktúre alebo na pokladničnom bloku, ktorý konečný používateľ dostal v predajni pri nákupe výrobku. Záruka sa vzťahuje na výrobné chyby a chybné dielce.

Záruka sa nevzťahuje na poškodenie výrobku spôsobené jeho bežným opotrebením, nesprávnym alebo neschváleným používaním, nesprávnou údržbou alebo preťažením. Uvedené záručné podmienky sa plne vzťahujú aj na príslušenstvo, ako sú akumulátory, žiarovky, pílové listy, nástavce, vaky atď. V prípade prevádzkových problémov pri výrobkoch v záruke sa obráťte na najbližšiu autorizovanú opravovňu výrobkov Ryobi. Na opravu je potrebné predložiť **NEDEMONTOVANÝ** výrobok spolu s faktúrou alebo pokladničným blokom.

Táto záruka nevylučuje ďalšie vaše spotrebiteľské práva týkajúce sa výrobných chýb v súlade s platnými legislatívnymi predpismi.

## BG ГАРАНЦИЯ - УСЛОВИЯ

На този продукт на Ryobi се дава гаранция срещу фабрични дефекти и дефектни части от двадесет и четири (24) месеца от датата на оригиналната фактура, издадена от продавача на крайния потребител.

Дефектите при нормално износване, при неправилна/неупотреблена експлоатация/поддръжка или при претоварване се изключват от настоящата гаранция, както и аксесоари като батерии, крушки, ножове, дребни части и др.

При неизправно функциониране в гаранционния период изпратете **НЕРАЗГЛОБЕНИЯ** продукт с документ за покупката на продавача или до най-близкия одобрен сервизен център на Ryobi. Законните ви права по отношение на дефектни продукти не се отменят от настоящата гаранция.

**F DÉCLARATION DE CONFORMITÉ CE**

Nous déclarons sous notre propre responsabilité que ce produit est en conformité avec les normes ou documents normalisés suivants : EN55014-1, EN55014-2, EN60335-1, EN60335-2-100, EN294, EN ISO 3744, EN ISO 11094, 89/336/EEC, 73/23/EC

Niveau de puissance acoustique mesuré	RBV-2200 101 dB (A)	RBV-2400VP 97 dB (A)
Niveau de puissance acoustique garanti	107 dB (A)	107 dB (A)
Date d'émission	09/06	
Émis par	CETIM / Centre Technique des Industries Mécaniques France	

Ce produit a été évalué conforme aux limites sonores imposées lors d'une vérification de l'appareil (annexe E) conduite par CETIM / Centre Technique des Industries Mécaniques France.

La documentation technique est conservée par : Département Assurance Qualité – équipe de normalisation, Techtronic Appliances (HK) Ltd., 18/F, CDW Building, 388 Castle Peak Road, Tsuen Wan, Hong Kong.

**E DECLARACIÓN DE CONFORMIDAD CE**

Declaramos bajo nuestra exclusiva responsabilidad que este producto es conforme a las siguientes normas o documentos normalizados: EN55014-1, EN55014-2, EN60335-1, EN60335-2-100, EN294, EN ISO 3744, EN ISO 11094, 89/336/EEC, 73/23/EC

Nivel de potencia acústica medido	RBV-2200 101 dB (A)	RBV-2400VP 97 dB (A)
Nivel de potencia acústica garantizado	107 dB (A)	107 dB (A)
Fecha de emisión	09/06	
Establecido por	CETIM / Centre Technique des Industries Mécaniques France	

Este producto ha sido evaluado conforme con los límites sonoros impuestos tras la verificación del aparato (anexo E) realizada por CETIM / Centre Technique des Industries Mécaniques France.

La documentación técnica es conservada por: Departamento Garantía de Calidad – equipo de normalización, Appliances (HK) Ltd., 18/F, CDW Building, 388 Castle Peak Road, Tsuen Wan, Hong Kong.

**GB CE DECLARATION OF CONFORMITY**

We declare under our sole responsibility that this product is in conformity with the following standards or standardized documents:

EN55014-1, EN55014-2, EN60335-1, EN60335-2-100, EN294, EN ISO 3744, EN ISO 11094, 89/336/EEC, 73/23/EC

Measured sound power level	RBV-2200 101 dB (A)	RBV-2400VP 97 dB (A)
Guaranteed sound power level	107 dB (A)	107 dB (A)
Date of issuance	09/06	
Issued by	CETIM / Centre Technique des Industries Mécaniques France	

This product has been assessed to conform to the relevant noise limit by means of unit verification (annex E) by CETIM / Centre Technique des Industries Mécaniques France.

Technical documents are kept by the Quality Assurance Department - Regulatory Team, Techtronic Appliances (HK) Ltd., 18/F, CDW Building, 388 Castle Peak Road, Tsuen Wan, Hong Kong.

**I DICHIARAZIONE DI CONFORMITÀ CE**

Dichiariamo, assumendo la piena responsabilità di tale dichiarazione, che il prodotto è conforme alle seguenti normative ai relativi documenti:

EN55014-1, EN55014-2, EN60335-1, EN60335-2-100, EN294, EN ISO 3744, EN ISO 11094, 89/336/EEC, 73/23/EC

Livello di potenza acustica misurato	RBV-2200 101 dB (A)	RBV-2400VP 97 dB (A)
Livello di potenza acustica garantito	107 dB (A)	107 dB (A)
Data di emissione	09/06	
Redatto da	CETIM / Centre Technique des Industries Mécaniques France	

Questo prodotto è stato ritenuto conforme ai limiti acustici imposti in seguito ad una verifica dell'apparecchio (allegato E) svolta da CETIM / Centre Technique des Industries Mécaniques France.

La documentazione tecnica è conservata da: Reparto Assicurazione Qualità – gruppo di standardizzazione, Techtronic Appliances (HK), Ltd., 18/F, CDW Building, 388 Castle Peak Road, Tsuen Wan, Hong Kong.

**D EU-KONFORMITÄTSERLÄRUNG**

Wir erklären in alleiniger Verantwortung, dass dieses Produkt mit den folgenden Normen oder normativen Dokumenten übereinstimmt:

EN55014-1, EN55014-2, EN60335-1, EN60335-2-100, EN294, EN ISO 3744, EN ISO 11094, 89/336/EEC, 73/23/EC

Gemessener Schalleistungspegel	RBV-2200 101 dB (A)	RBV-2400VP 97 dB (A)
Garantierter Schalleistungspegel	107 dB (A)	107 dB (A)
Ausstellungsdatum	09/06	
Ausgestellt durch	CETIM / Centre Technique des Industries Mécaniques France	

Laut einer vom CETIM / Centre Technique des Industries Mécaniques France durchgeführten Prüfung erfüllt dieses Gerät die gesetzlichen Grenzwerte für Geräuschemissionen.

Die technische Dokumentation wird aufbewahrt von: Abteilung für Qualitätssicherung – Normierungs-Team, Techtronic Appliances (HK) Ltd., 18/F, CDW Building, 388 Castle Peak Road, Tsuen Wan, Hong Kong.

**P DECLARAÇÃO DE CONFORMIDADE CE**

Declaramos, sob nossa exclusiva responsabilidade, que este produto cumpre as seguintes normas ou documentos normativos: EN55014-1, EN55014-2, EN60335-1, EN60335-2-100, EN294, EN ISO 3744, EN ISO 11094, 89/336/EEC, 73/23/EC

Nível de potência acústica medido	RBV-2200 101 dB (A)	RBV-2400VP 97 dB (A)
Nível de potência acústica garantido	107 dB (A)	107 dB (A)
Data de emissão	09/06	
Emitido por	CETIM / Centre Technique des Industries Mécaniques France	

Este produto foi avaliado conforme com os limites sonoros aplicáveis durante uma verificação do aparelho (anexo E) feita pela CETIM / Centre Technique des Industries Mécaniques France.

A documentação técnica é conservada pelo: Departamento Garantia de Qualidade – equipa de normalização, Techtronic Appliances (HK) Ltd., 18/F, CDW Building, 388 Castle Peak Road, Tsuen Wan, Hong Kong.

**NL****CONFORMITEITSVERKLARING EG**

Wij verklaren op onze eigen verantwoordelijkheid dat dit product voldoet aan de volgende normen of normatieve documenten: EN55014-1, EN55014-2, EN60335-1, EN60335-2-100, EN294, EN ISO 3744, EN ISO 11094, 89/336/EEC, 73/23/EC

	RBV-2200	RBV-2400VP
Gemeten geluidsvermogensniveau	101 dB (A)	97 dB (A)
Gewaarborgd geluidsvermogensniveau	107 dB (A)	107 dB (A)
Uitgiftedatum	09/06	
Uitgegeven door	CETIM / Centre Technique des Industries Mécaniques France	

Dit product is getest en conform aan de geldende limietwaarden voor geluidsemissies bevonden (bijlage E) door het verificatiebureau CETIM / Centre Technique des Industries Mécaniques France.

De technische documentatie wordt bewaard door: Afdeling Kwaliteitszorg – normalisatie team, Techtronic Appliances (HK) Ltd., 18/F, CDW Building, 388 Castle Peak Road, Tsuen Wan, Hongkong.

**N****EF SAMSVARERKLÆRING**

Vi erklærer på eget ansvar at dette produktet er i samsvar med følgende standarder og normative dokumenter: EN55014-1, EN55014-2, EN60335-1, EN60335-2-100, EN294, EN ISO 3744, EN ISO 11094, 89/336/EEC, 73/23/EC

	RBV-2200	RBV-2400VP
Målt lydtryknivå	101 dB (A)	97 dB (A)
Garantert lydtryknivå	107 dB (A)	107 dB (A)
Utstedelsesdato	09/06	
Utstedt av	CETIM / Centre Technique des Industries Mécaniques France	

CETIM / Centre Technique des Industries Mécaniques France har vurdert at dette produktet overholder gjeldende støybegrensninger under en kontroll av apparatet (vedlegg E).

Den tekniske dokumentasjonen beholdes av: Avdeling for kvalitetsikring – standardiseringssteamet, Produzentens navn: Techtronic Appliances (HK) Ltd., 18/F, CDW Building, 388 Castle Peak Road, Tsuen Wan, Hong Kong.

**S****FÖRSÄKRAN OM EG-ÖVERENSSTÄMMELSE**

Vi intygar och ansvarar för, att denna produkt överensstämmer med följande normer och dokument: EN55014-1, EN55014-2, EN60335-1, EN60335-2-100, EN294, EN ISO 3744, EN ISO 11094, 89/336/EEC, 73/23/EC

	RBV-2200	RBV-2400VP
Uppmätt ljudeffektnivå	101 dB (A)	97 dB (A)
Garanterad ljudeffektnivå	107 dB (A)	107 dB (A)
Utfärdandedatum	09/06	
Utfärdat av	CETIM / Centre Technique des Industries Mécaniques France	

Denna produkt har bedömts uppfylla de obligatoriska kraven i fråga om ljudgränser vid kontroll av apparaten (bilaga E) utförd av Intertek CETIM / Centre Technique des Industries Mécaniques France.

Den tekniska dokumentationen förvaras hos: Département Assurance Qualité – équipe de normalisation, Techtronic Appliances (HK) Ltd., 18/F, CDW Building, 388 Castle Peak Road, Tsuen Wan, Hong Kong.

**FIN****CE VAATIMUSTENMUKAISUUSILMOITUS**

Todistamme täten ja vastaamme yksin siitä, että tämä tuote on alla lueteltujen standardien ja standardoimis-asiakirjojen vaatimusten mukainen: EN55014-1, EN55014-2, EN60335-1, EN60335-2-100, EN294, EN ISO 3744, EN ISO 11094, 89/336/EEC, 73/23/EC

	RBV-2200	RBV-2400VP
Mittattu melutaso	101 dB (A)	97 dB (A)
Taattu melutaso	107 dB (A)	107 dB (A)
Lähetyspäivä	09/06	
Julkaisija	CETIM / Centre Technique des Industries Mécaniques France	

Tarkastustoimisto CETIM / Centre Technique des Industries Mécaniques France on arvioinut tämän tuotteen (liite E) vaadittujen melutasorojojen mukaiseksi.

Teknisten asiakirjojen säilytyspaikka: Laadunvalvontaosasto – normalisoituyöryhmä, Techtronic Appliances (HK) Ltd., 18/F, CDW Building, 388 Castle Peak Road, Tsuen Wan, Hong Kong.

**DK****CE-OVERENSSTEMMELSESERKLÆRING**

Vi erklærer på eget ansvar, at dette produkt er i overensstemmelse med følgende standarder eller standardiseringsdokumenter: EN55014-1, EN55014-2, EN60335-1, EN60335-2-100, EN294, EN ISO 3744, EN ISO 11094, 89/336/EEC, 73/23/EC

	RBV-2200	RBV-2400VP
Målt lydfeffektniveau	101 dB (A)	97 dB (A)
Garanteret lydfeffektniveau	107 dB (A)	107 dB (A)
Udstedelsesdato	09/06	
Udstedt af	CETIM / Centre Technique des Industries Mécaniques France	

Produktet er kontrolleret og fundet i overensstemmelse med de gældende støjgrænser ved afprøving af CETIM / Centre Technique des Industries Mécaniques France.

Den tekniske dokumentation opbevares af: Kvalitetsstyringsafdelingen - standardiseringsstab, Fabrikantens navn: Techtronic Appliances (HK) Ltd., 18/F, CDW Building, 388 Castle Peak Road, Tsuen Wan, Hong Kong.

**GR****ΔΗΛΩΣΗ ΣΥΜΜΟΡΦΩΣΗΣ CE**

Δηλώνουμε υπευθύνως ότι το προϊόν αυτό συμμορφούται προς τα ακόλουθα πρότυπα ή τυποποιημένα έγγραφα: EN55014-1, EN55014-2, EN60335-1, EN60335-2-100, EN294, EN ISO 3744, EN ISO 11094, 89/336/EEC, 73/23/EC

	RBV-2200	RBV-2400VP
Μετρημένο επίπεδο ηχητικής ισχύος	101 dB (A)	97 dB (A)
Εγγυημένο επίπεδο ηχητικής ισχύος	107 dB (A)	107 dB (A)
Ημερομηνία έκδοσης	09/06	
Εκδόθηκε από	CETIM / Centre Technique des Industries Mécaniques France	

Το προϊόν αυτό εκτιμήθηκε σύμφωνα προς τα επιβεβλημένα ηχητικά όρια κατόπιν ελέγχου της συσκευής (παράρτημα E) τον οποίο διεξήγαγε η CETIM / Centre Technique des Industries Mécaniques France.

Η τεχνική βιβλιογραφία διατηρείται από: Το Τμήμα Εξασφάλισης Ποιότητας – ομάδα τυποποίησης, Techtronic Appliances (HK) Ltd., 18/F, CDW Building, 388 Castle Peak Road, Tsuen Wan, Hong Kong.

**EK MEGFELELŐSÉGI NYILATKOZAT**

Felelősségünk teljes tudatában kijelentjük, hogy a jelen termék megfelel a következő szabványoknak és előírásoknak:  
EN55014-1, EN55014-2, EN60335-1, EN60335-2-100, EN294, EN ISO 3744, EN ISO 11094, 89/336/EEC, 73/23/EC

	RBV-2200	RBV-2400VP
Mért		
hangteljesítmény-szint	101 dB (A)	97 dB (A)
Garantált		
hangteljesítmény-szint	107 dB (A)	107 dB (A)
Kibocsátás időpontja	09/06	
Kibocsátó	CETIM / Centre Technique des Industries Mécaniques France	

Ez a termék a készüléknek a CETIM / Centre Technique des Industries Mécaniques France vizsgálati és tanúsító intézet által végrehajtott egy ellenőrzés során (E melléklet) megfelelt az előírt zajkibocsátási határértékeknek.

A műszaki dokumentáció őrzéséért az alábbi vállalat a felelős: Minőségbiztosítási Osztály - szabványosítási csoport, Gyártó neve: Techtronic Appliances (HK) Ltd. 18/F, CDW Building, 388 Castle Peak Road, Tsuen Wan, Hongkong.

**DECLARAȚIE DE CONFORMITATE**

Declarăm, cu toată responsabilitatea că acest produs este conform cu normele sau documentele următoare:  
EN55014-1, EN55014-2, EN60335-1, EN60335-2-100, EN294, EN ISO 3744, EN ISO 11094, 89/336/EEC, 73/23/EC

	RBV-2200	RBV-2400VP
Puterea acustică măsurată	101 dB (A)	97 dB (A)
Puterea acustică garantată	107 dB (A)	107 dB (A)
Data emiterii	09/06	
Emis de	CETIM / Centre Technique des Industries Mécaniques France	

Acest produs a fost evaluat ca fiind conform cu limitele sonore impuse în timpul unei verificări a aparatului (anexa E) realizată de CETIM / Centre Technique des Industries Mécaniques France.

Documentația tehnică este păstrată de către: Departamentul de Asigurare a Calității - echipa de standardizare, Techtronic Appliances (HK) Ltd., 18/F, CDW Building, 388 Castle Peak Road, Tsuen Wan, Hong Kong.

**PROHLÁŠENÍ O SHODĚ ES**

Prohlašujeme na svou zodpovědnost, že tento výrobek splňuje požadavky níže uvedených norem a závazných předpisů:  
EN55014-1, EN55014-2, EN60335-1, EN60335-2-100, EN294, EN ISO 3744, EN ISO 11094, 89/336/EEC, 73/23/EC

	RBV-2200	RBV-2400VP
Naměřená úroveň akustického výkonu	101 dB (A)	97 dB (A)
Úroveň akustického výkonu zaručená výrobcem	107 dB (A)	107 dB (A)
Datum vydání	09/06	
Vydala společnost	CETIM / Centre Technique des Industries Mécaniques France	

Tento výrobek byl prohlášen za vyhovující všem technickým požadavkům na emise hluku, na základě zkoušek (viz příloha E) provedených certifikační firmou CETIM / Centre Technique des Industries Mécaniques France.

Příslušná technická dokumentace je uložena v oddělení zabezpečení kvality - normalizační skupina, Techtronic Appliances (HK) Ltd., 18/F, CDW Building, 388 Castle Peak Road, Tsuen Wan, Hong Kong.

**DEKLARACJA ZGODNOŚCI CE**

Z całą odpowiedzialnością oświadczamy, że niniejszy produkt jest zgodny z normami czy też znormalizowanymi dokumentami wymienionymi poniżej:  
EN55014-1, EN55014-2, EN60335-1, EN60335-2-100, EN294, EN ISO 3744, EN ISO 11094, 89/336/EEC, 73/23/EC

	RBV-2200	RBV-2400VP
Mierzony poziom mocy akustycznej	101 dB (A)	97 dB (A)
Gwarantowany poziom mocy akustycznej	107 dB (A)	107 dB (A)
Data wystawienia	09/06	
Wydane przez	CETIM / Centre Technique des Industries Mécaniques France	

Produkt ten został oceniony jako spełniający wymogi limitów dźwiękowych podczas weryfikacji urządzenia (aneks E) przeprowadzonej przez CETIM / Centre Technique des Industries Mécaniques France.

Dokumentacja techniczna przechowywana jest przez : Dział Zapewnienia Jakości - zespół normalizacyjny, Techtronic Appliances (HK) Ltd., 18/F/CDW Building, 388 Castle Peak Road, Tsuen Wan, Hong Kong.

**ЗАЯВЛЕНИЕ О СООТВЕТСТВИИ СТАНДАРТАМ ЕС**

Мы со всей ответственностью заявляем, что настоящая продукция соответствует ниже следующим нормам и документам:  
EN55014-1, EN55014-2, EN60335-1, EN60335-2-100, EN294, EN ISO 3744, EN ISO 11094, 89/336/EEC, 73/23/EC

	RBV-2200	RBV-2400VP
Измеренный уровень акустической мощности	101 dB (A)	97 dB (A)
Гарантированный уровень акустической мощности	107 dB (A)	107 dB (A)
Дата	09/06	
Заявитель	CETIM / Centre Technique des Industries Mécaniques France	

Продукция была признана отвечающей действующим требованиям по шумовыделению в ходе проверки (см. приложение E), проведенной компанией CETIM / Centre Technique des Industries Mécaniques France.

Техническая документация хранится в Отделе качества – группа стандартизации, Techtronic Appliances (HK) Ltd., 18/F, CDW Building, 388 Castle Peak Road, Tsuen Wan, Гонконг.

**IZJAVA O SKLADNOSTI ES**

Izjavljamo z vso odgovornostjo, da je ta izdelek v skladu z naslednjimi standardi ali standardiziranimi dokumenti:  
EN55014-1, EN55014-2, EN60335-1, EN60335-2-100, EN294, EN ISO 3744, EN ISO 11094, 89/336/EEC, 73/23/EC

	RBV-2200	RBV-2400VP
Izmerjen nivo jakosti zvoka	101 dB (A)	97 dB (A)
Zajamčen nivo jakosti zvoka	107 dB (A)	107 dB (A)
Datum izdaje	09/06	
Izdal	CETIM / Centre Technique des Industries Mécaniques France	

Laboratorij CETIM / Centre Technique des Industries Mécaniques France je ob preverjanju izdelka ocenil, da je v skladu z ustreznimi mejnimi vrednostmi hrupa (priloga E).

Tehnično dokumentacijo hrani Quality Assurance Department - Regulatory team, Techtronic Appliances (HK) Ltd., 18/F, CDW Building, 388 Castle Peak Road, Tsuen Wan, Hong Kong.

**DEKLARACIJA O USKLADENOSTI CE**

Odgovorno izjavljujemo da je ovaj proizvod u skladu sa sljedećim normama ili normiranim dokumentima:  
EN55014-1, EN55014-2, EN60335-1, EN60335-2-100, EN294, EN ISO 3744, EN ISO 11094, 89/336/EEC, 73/23/EC

	RBV-2200	RBV-2400VP
Izmjerena razina jačine zvuka	101 dB (A)	97 dB (A)
Garantirana razina jačine zvuka	107 dB (A)	107 dB (A)
Datum izdavanja	09/06	
Izdavao	CETIM / Centre Technique des Industries Mécaniques France	

Ovaj je proizvod ocijenjen u skladu s graničnim vrijednostima zvuka tijekom provjere aparata (aneks E) koju je proveo CETIM / Centre Technique des Industries Mécaniques France.

Tehničku dokumentaciju čuva: Odjel za osiguranje kvalitete - ekipa za normizaciju, Techtronic Appliances (HK) Ltd., 18/F, CDW Building, 388 Castle Peak Road, Tsuen Wan, Hong Kong.

**CE UYGUNLUK BEYANNAMESI**

Sorumluluğumuz altında beyan ederiz ki bu ürün aşağıdaki normlar ya da norm belgeleri ile uyumludur:  
EN55014-1, EN55014-2, EN60335-1, EN60335-2-100, EN294, EN ISO 3744, EN ISO 11094, 89/336/EEC, 73/23/EC

	RBV-2200	RBV-2400VP
Ölçülen ses gücü düzeyi	101 dB (A)	97 dB (A)
Garantili ses gücü düzeyi	107 dB (A)	107 dB (A)
Yayınlanma tarihi	09/06	
Yayınlayan	CETIM / Centre Technique des Industries Mécaniques France	

Bu ürün, CETIM / Centre Technique des Industries Mécaniques France tarafından gerçekleştirilen alet kontrolünden sonra uygulanabilir ses sınırlarına uygun olarak değerlendirilmiştir (ek E).

Teknik dokümantasyonu saklayan: Kalite Güvence Departmanı - Standartlaşma ekibi, Techtronic Appliances (HK) Ltd., 18/F, CDW Building, 388 Castle Peak Road, Tsuen Wan, Hong Kong.

**ASTAVUSDEKLARATSIOON**

Me kinnitame omal vastutusel, et see toode vastab järgmistele standarditele või standardiseeritud dokumentidele:  
EN55014-1, EN55014-2, EN60335-1, EN60335-2-100, EN294, EN ISO 3744, EN ISO 11094, 89/336/EEC, 73/23/EC

	RBV-2200	RBV-2400VP
Mõõdetud müratase	101 dB (A)	97 dB (A)
Garanteeritud müratase	107 dB (A)	107 dB (A)
Väljastamise kuupäev	09/06	
Välja andnud	CETIM / Centre Technique des Industries Mécaniques France	

Selle toote puhul on CETIM / Centre Technique des Industries Mécaniques France hinnanud vastavust müratasemele üksikute seadmete kaupa.

Tehnilisi dokumente hoiab kvaliteediosakond - Regulatory team, Techtronic Appliances (HK) Ltd. 18/F, CDW Building, 388/8 Castle Peak Road, Tsuen Wan, Hong Kong.

**EB ATITIKTIES DEKLARACIJA**

Prisiimdami atsakomybę, mes deklaruojame, kad šis gaminyas atitinka šiuos standartus arba normalizuotus dokumentus:  
EN55014-1, EN55014-2, EN60335-1, EN60335-2-100, EN294, EN ISO 3744, EN ISO 11094, 89/336/EEC, 73/23/EC

	RBV-2200	RBV-2400VP
Išmatuotas triukšmo galios lygis	101 dB (A)	97 dB (A)
Garantuotas triukšmo galios lygis	107 dB (A)	107 dB (A)
Išleidimo data	09/06	
Išdavė	CETIM / Centre Technique des Industries Mécaniques France	

Šis gaminyas įvertintas kaip atitinkantis triukšmo apribojimus, pritaikytus CETIM / Centre Technique des Industries Mécaniques France atlikto įrankio patikrinimo metu.

Technine dokumentaciją saugo: Kokybės užtikrinimo skyrius - Normalizavimo tarnyba, Techtronic Appliances (HK) Ltd., 18/F/CDW Building, 388 Castle Peak Road, Tsuen Wan, Hong Kongas.

**PAZIŅOJUMS PAR ATBILSTĪBU EK NOSACĪJUMIEM**

Uzņemdamies atbildību, mēs deklarējam, ka šis izstrādājums atbilst tālāk uzskaitītajiem standartiem un noteikumiem:  
EN55014-1, EN55014-2, EN60335-1, EN60335-2-100, EN294, EN ISO 3744, EN ISO 11094, 89/336/EEC, 73/23/EC

	RBV-2200	RBV-2400VP
Skaņas stipruma izmērtais līmenis	101 dB (A)	97 dB (A)
Skaņas stipruma garantētais līmenis	107 dB (A)	107 dB (A)
Izdošanas datums	09/06	
Izdevējs	CETIM / Centre Technique des Industries Mécaniques France	

Šā izstrādājuma atbilstību noteiktajiem trokšņu līmeņiem ierobežojumiem ir pārbaudījis un atzinis (sk. pielikuma E) uzņēmums "CETIM / Centre Technique des Industries Mécaniques France".

Tehnisķā dokumentāciju glabā "TechTronics Appliances" rūpnīcas kvalitātes nodrošināšanas nodaļas standartu grupa, adrese: TechTronics Appliances (HK) Ltd., adrese: 18/F, CDW Building, 388 Castle Peak Road, Tsuen Wan, Hong Kong.

**PREHLÁSENIE O ZHODE SO**

Vyhlasujeme na vlastnú zodpovednosť, že tento produkt je v súlade s normami alebo nasledujúcimi normovanými dokumentmi:  
EN55014-1, EN55014-2, EN60335-1, EN60335-2-100, EN294, EN ISO 3744, EN ISO 11094, 89/336/EEC, 73/23/EC

	RBV-2200	RBV-2400VP
Nameraná hladina akustického výkonu	101 dB (A)	97 dB (A)
Zaručená úroveň akustického výkonu	107 dB (A)	107 dB (A)
Dátum vydania	09/06	
Vydal	CETIM / Centre Technique des Industries Mécaniques France	

Tento výrobok bol prehlásený za vyhovujúci príslušnému limitu emisie hluku na základe overovania výrobku (príloha E) vykonaného firmou CETIM / Centre Technique des Industries Mécaniques France.

Technickā dokumentācija je uložena na oddelení zabezpečenia kvality - regulačná skupina, Techtronic Appliances (HK), Ltd. 18/F, CDW Building, 388 Castle Peak Road, Tsuen Wan, Hong Kong.

**ДЕКЛАРАЦИЯ ЗА СЪОТВЕТСТВИЕ CE**

На наша отговорност декларираме, че този продукт съответства на следните стандарти и стандартизирани документи:  
EN55014-1, EN55014-2, EN60335-1, EN60335-2-100, EN294,  
EN ISO 3744, EN ISO 11094, 89/336/EEC, 73/23/EC

	RBV-2200	RBV-2400VP
Измерена сила на звука	101 dB (A)	97 dB (A)
Гарантирана сила на звука	107 dB (A)	107 dB (A)
Дата на издаване	09/06	
Издава се от	CETIM / Centre Technique des Industries Mécaniques France	

Този продукт е оценен за съответствие с действащите ограничения за шум посредством верификация на уреда (анекс Е) от CETIM / Centre Technique des Industries Mécaniques France.

Техническата документация се пази от: Отдел за осигуряване на качеството – скип по стандартизация, Techtronic Appliances (HK) Ltd., 18/F, CDW Building, 388 Castle Peak Road, Tsuen Wan, Hong Kong.

Machine: **ELECTRIC MULCHING BLOWER / VAC**

Type: **RBV-2200 / RBV-2400VP**

Name of company: Ryobi Technologies FRANCE S.A.  
Address: LE GRAND ROISSY  
Z.A. du Gué - 35 rue de Guivry  
77990 LE MESNIL AMELOT  
FRANCE  
Tel: +33-1-60.94.69.28 / 69.30 Fax: +33-1-60.94.69.39 / 69.79

Name/Title: Michel Violleau  
Président/Directeur Général

Signature: 

Name of company: Ryobi Technologies (UK) Limited.  
Address: MEDINA HOUSE, FIELD HOUSE LANE  
MARLOW  
BUCKS, SL7 1TB  
UNITED KINGDOM  
Tel: +44-1628 894 400 Fax: +44-1628 894 401

Name/Title: Mark Pearson  
Managing Director

Signature: 

Name of company: Ryobi Technologies GmbH  
Address: ITTERPARK 4  
D-40724 HILDEN  
GERMANY  
Tel: +49-2103-29580 Fax: +49-2103-295829

Name/Title: Walter Martin Eichinger  
General Manager

Signature: 