



Nástavec šířky stolu pro ts 2010 – zasunovací typ

Výrobce
Scheppach
Fabrikation von Holzbearbeitungsmaschinen GmbH
Günzburger Straße 69
D-89335 Ichenhausen

Vážený zákazník

Přejeme Vám mnoho spokojenosti a úspěchů při jeho používání vašeho nového zařízení od společnosti scheppach.

Obecné informace

- Když zařízení vybalíte z jeho obalu, zkontrolujte, zda se žádná jeho část při přepravě nepoškodila. V případě jakýchkoliv vad ihned kontaktujte dodavatele.
- Na pozdější reklamace nebude brán ohled.
- Zkontrolujte, zda dodávka obsahuje všechny části zařízení.
- Před používáním nástavce si pozorně přečtěte návod k obsluze pro seznámení s nástavcem.
- Při použití příslušenství nebo výměně opotřebovaných dílů za nové používejte pouze **originální díly společnosti scheppach. Náhradní díly jsou k dispozici u vašeho specializovaného prodejce.**
- **Při objednávání náhradních dílů specifikujte číslo dílu, typ zařízení a rok jeho výroby.**

Poznámka

V souladu se zákonem odpovědnosti za produkt určený k použití není výrobce tohoto zařízení odpovědný za škody, ke kterým dojde na samotném zařízení nebo ve spojení s tímto zařízením v případě že:

- je se zařízením nesprávně manipulováno,
- nejsou dodrženy pokyny pro použití tohoto zařízení,
- jsou prováděny opravy neoprávněným personálem,
- je provedena instalace nebo výměna neoriginálních náhradních dílů,



Doporučení:

Před montáží a použitím nástavce si pozorně přečtěte celý návod k obsluze.

Návod k obsluze vložte do umělohmotné složky pro ochranu před špínou a vlhkostí a uchovávejte ho v blízkosti zařízení. Před použitím nástavce je nutné, aby si veškerý personál určený pro jeho obsluhu pozorně přečetl celý návod a dodržoval všechny pokyny, které jsou v něm uvedeny.

⚠ Správné použití

- **Zasunovací nástavec šířky stolu scheppach** je možné použít pouze se **stolovou kotoučovou pilou ts2010** a **sklopným nástavcem šířky stolu scheppach**.
- **Nástavec šířky stolu scheppach** slouží pro podložení dílce během jeho řezání **stolovou kotoučovou pilou ts2010 scheppach**. Nepokládejte na nástavec šířky stolu žádné nářadí nebo měřicí nástroje ani jiná zařízení.
- Při použití nástavce šířky stolu s dorazem je šířka řezu maximálně **670 mm**.
- Při provádění řezání rozměrných desek doporučujeme použít spolu s nástavcem šířky stolu **nástavec délky stolu scheppach** (speciální příslušenství, číslo dílu: 5320 8300).
- V řezaných dílcích se nesmí nacházet žádné cizí předměty, jako jsou hřebíky nebo šrouby.
- Jakékoliv jiné použití, které není uvedeno v návodu k obsluze, je považováno za neoprávněné. Výrobce není odpovědný za škody, ke kterým došlo kvůli neoprávněnému použití zařízení. Za všechna rizika přebírá odpovědnost obsluha.

⚠ Zbývající nebezpečí

- Zařízení bylo vyrobeno použitím moderní technologie v souladu s platnými bezpečnostními normami. I přes to se mohou při práci vyskytovat některá zbývající nebezpečí.
- Poranění způsobená sklouznutím dílce kvůli jeho nesprávnému upnutí nebo vedení, jako je například práce bez koncového dorazu.
- Nebezpečí poranění prstů a rukou rotačním pilovým kotoučem kvůli nesprávnému vedení dílce.
- Dlouhé dílce, jako jsou například desky, se mohou během řezání převrhnout. Z toho důvodu je nutné provádět jejich správné vedení a podpírání.
- Dokonce i po dodržení všech bezpečnostních opatření mohou vyvstat další nebezpečí, která nejsou dosud zřejmá.
- Zbývající nebezpečí je možné minimalizovat dodržováním pokynů uvedených v kapitole „Správné použití“ a vůbec v celém návodu k obsluze.

Obsah dodávky

Zasunovací nástavec šířky stolu

Pravítko 520-770 mm

Sáček s montážním příslušenstvím

Návod k obsluze

Technické údaje

Rozměry stolu	mm	610 x 250
Pravítko	mm	520 až 770
Sáček s montážním příslušenstvím	mm	670
Hmotnost	kg	2,8

Montáž

Zasunovací nástavec šířky stolu scheppach není z důvodů přepravy kompletně smontován. Montáž zasunovacího nástavce šířky stolu se provádí na **stolovou kotoučovou pilu ts 2010 scheppach** na pravou stranu sklopného nástavce šířky stolu pomocí pravítka **520-770 mm**.

Montážní nářadí

Součástí dodávky nástavce je 1 klíč se šestihrannou hlavou **3 mm**.

Montážní destičky a upínací destičky

Obrázek A

Otočte stůl vzhůru nohama a vložte montážní destičku do předního profilu. Umístěte upínací destičku a přišroubujte ji.

2 šrouby s oválnou hlavou pro připevnění destičky

M 6 x 12

2 vroubkované pojistné podložky pro připevnění destičky

A 6,4

Pevně dotáhněte šrouby s oválnou hlavou.

Otočte pojistné páky na šroubech bez hlavy, ale neodtahujte je.

Zásuvný mechanismus je nyní namontován.

Montáž stolu

Obrázek B

Montáž stolu je rychlá a snadná.

Vložte zásuvný mechanismus do sklopného nástavce šířky stolu a dotáhněte dvě pojistné páky, které se nacházejí ve spodní části stolu.

Připevněte pravítko 520 – 770 mm.

Pro provádění paralelních řezů o šířce až **670 mm** je možné na přední profily namontovat **doraz**.

Obrázek A

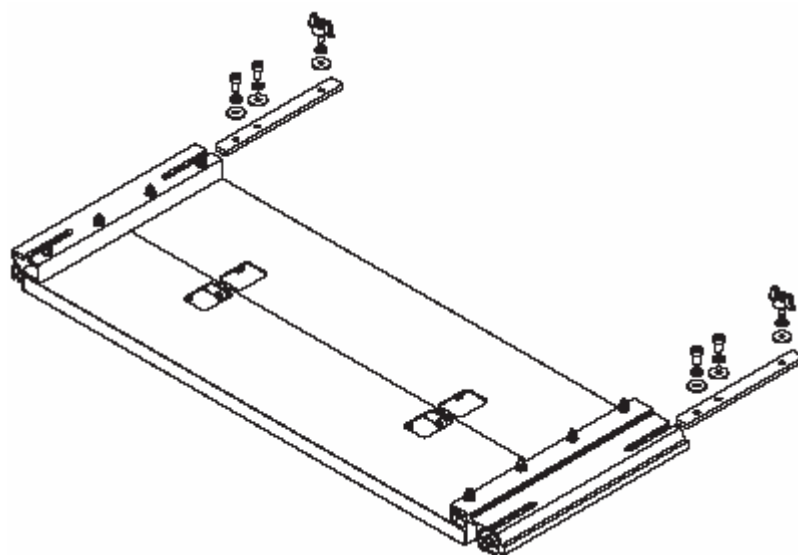

Obrázek B

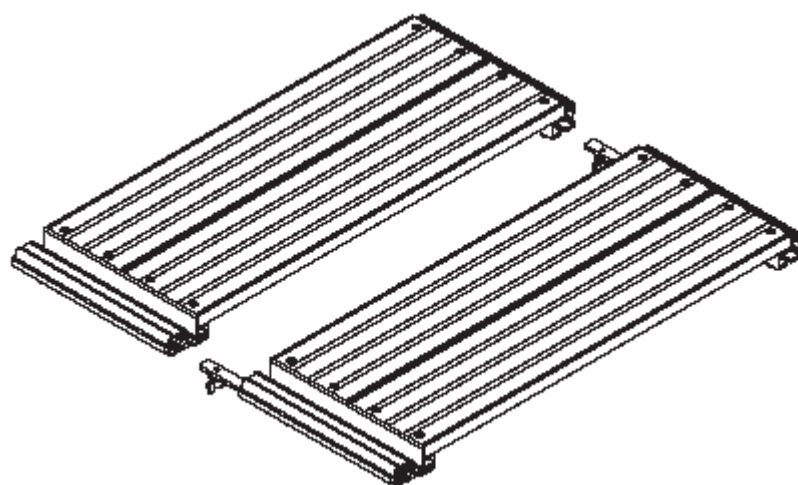

Seznam náhradních dílů

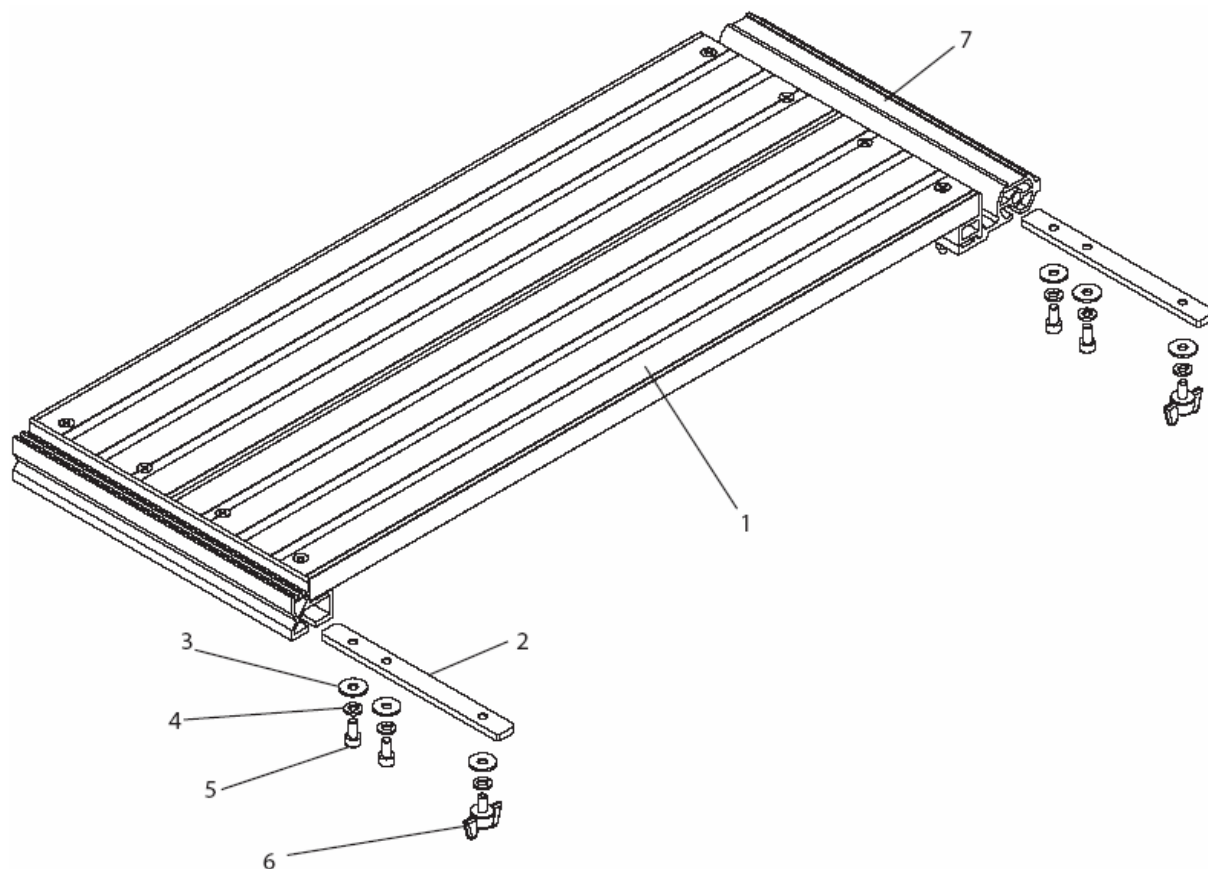

- 1 = 5322 0138
- 2 = 5322 0139
- 3 = 0290 2106
- 4 = 0267 9806
- 5 = 0209 1235
- 6 = 0500 6425
- 7 = 5320 1511

Záruka

Na toto zařízení se vztahuje 24 měsíční záruka.

- Záruka se vztahuje pouze na vady materiálu a konstrukční chyby. Vadné části budou zdarma vyměněny, provedení výměny je na náklady zákazníka.
- Záruka se vztahuje pouze na originální díly společnosti scheppach.
- Záruka se nevztahuje na:
Poškození při přepravě, části, které podléhají opotřebování, škody, ke kterým došlo v důsledku neoprávněného použití nebo nedodržení pokynů uvedených v návodu k obsluze.
- Právo na záruku platí pouze v případě, že na zařízení nebyly prováděny žádné opravy třetí stranou.
- Záruční list je platný pouze s fakturou.



Pouze pro země EU.

Neprovádějte likvidaci elektrických nástrojů spolu s domácím odpadem!

V souladu s evropskou směrnicí 2002/96/EC zabývající se likvidací elektrického a elektronického vybavení a její realizací v souladu s vnitrostátními zákony musí být likvidace elektrických nástrojů, které dosáhly konce své životnosti, prováděna samostatně a jejich recyklace musí být ohleduplná k životnímu prostředí.